



**Arken**

# **MONTÁŽNÍ NÁVOD**

**Zahradní skleník  
ARKEN Roma**



## EN

### ASSEMBLY INSTRUCTIONS

**Important:** Read the entire instruction before starting the assembly. Strictly follow all the instructions provided in this manual and carry out all of the stages of the installation process in the specified order. Failure to comply with these rules may lead to incorrect fitting of the decorative laths and the occurrence of visual defects. The warranty certificate is void if it is found that damage has been caused by incorrect installation. The base on which the product is to be installed must be flat and without significant differences in level. The product must be attached to the base. Note: Use lube for all screws to prevent them from breaking. Make sure that the greenhouse pallet cannot tip over and cause accidents. Make sure that the ground where you put the pallet is in level. Installing two ground spikes to the pallet will prevent it from tipping. Do not remove all the wooden rules inside the pallet. Only remove the ones that are necessary to access the part you need.

**Installation requires at least 2 people.**

## DK

### MONTERINGSVEJLEDNING

**Vigtigt:** Læs hele vejledningen, før du begynder monteringen. Følg nøje alle instruktioner i denne manual og udfør alle trin i installationsprocessen i den angivne rækkefølge. Manglende overholdelse af disse regler kan føre til forkert montering af de dekorative lister og visuelle fejl. Garantibeviset er ugyldigt, hvis det konstateres, at skader er forårsaget af forkert installation. Basen, hvor produktet skal installeres, skal være flad og uden væsentlige niveauforskelle. Produktet skal fastgøres til basen. Bemærk: Brug smøremiddel på alle skruer for at forhindre, at de knækker. Sørg for, at drivhusets palle ikke kan vælte og forårsage ulykker. Sørg for, at jorden, hvor du placerer pallen, er i vater. Installation af to jordspyd i pallen forhindrer den i at vælte. Fjern ikke alle trælistene inde i pallen. Fjern kun de nødvendige for at få adgang til de dele, du har brug for.

**Installationen kræver mindst 2 personer.**

## FR

### INSTRUCTIONS D'ASSEMBLAGE

**Important:** Lisez entièrement ces instructions avant de commencer l'assemblage. Suivez strictement toutes les indications de ce manuel et réalisez toutes les étapes du processus d'installation dans l'ordre spécifié. Le non-respect de ces règles peut entraîner une mauvaise fixation des éléments décoratifs et des défauts visuels. Le certificat de garantie est annulé en cas de dommages dus à une mauvaise installation. La base sur laquelle le produit doit être installé doit être plane et sans différences de niveau significatives. Le produit doit être fixé à la base. Remarque : Utilisez du lubrifiant sur toutes les vis pour éviter qu'elles ne se cassent. Assurez-vous que la palette de la serre ne puisse pas basculer et provoquer d'accidents. Vérifiez que le sol sur lequel vous placez la palette est bien nivelé. L'installation de deux piquets de sol sur la palette empêchera son basculement. Ne retirez pas toutes les pièces en bois à l'intérieur de la palette, mais seulement celles nécessaires pour accéder aux éléments requis.

**L'installation nécessite au moins 2 personnes.**

## SE

### MONTERINGSANVISNING

**Viktigt:** Läs hela instruktionen innan du påbörjar monteringen. Följ noggrant alla instruktioner i denna manual och genomför alla steg i installationsprocessen i den angivna ordningen. Underlåtenhet att följa dessa regler kan leda till felaktig montering av de dekorativa listerna och orsaka visuella defekter. Garantibeviset är ogiltigt om det visar sig att skadan orsakats av felaktig installation. Basen som produkten ska installeras på måste vara plan och utan betydande nivåskillnader. Produkten måste fästas i basen. Notera: Använd smörjmedel för alla skruvar för att förhindra att de går sönder. Se till att växthusets pall inte kan välta och orsaka olyckor. Se till att markstråvor i pallen förhindrar att den tippar. Ta inte bort alla träreglar inuti pallen. Ta bara bort de som är nödvändiga för att komma åt den del du behöver.

**Installation kräver minst 2 personer.**

## FI

### ASENNUSOHJEET

**Tärkeää:** Lue koko ohje ennen asennuksen aloittamista. Noudata tarkasti kaikkia tämän ohjekirjan ohjeita ja suorita kaikki asennusvaiheet määrättyssä järjestyksessä. Näiden sääntöjen noudattamatta jättäminen voi johtaa koristeosien virheelliseen kiinnitykseen ja visuaalisiin virheisiin. Takuu mitätöidään, jos havaitaan, että vahinko on aiheutunut virheellisestä asennuksesta. Tuotteen asennusohje on oltava tasainen ja ilman merkittäviä korkeuseroja. Tuote on kiinnitettävä alustaan. Huomio: Käytä voiteluainetta kaikissa ruuveissa estääksesi niiden katkeamisen. Varmista, ettei kasvihooneen lava voi kaatua ja aiheuttaa onnettomuuksia. Varmista, että alusta, jolle lava asetetaan, on tasainen. Kaksi maapiikkiä lavassa estää sen kaatumisen. Älä poista kaikkia puisia tukia lavasta. Poista vain ne, jotka ovat tarpeen osien saavuttamiseksi.

**Asennukseen tarvitaan vähintään 2 henkilöä.**

## LV

### MONTĀŽAS INSTRUKCIJA

**Svarīgi:** Pirms montāžas sāksanas rūpīgi izlasiet visu instrukciju. Stingri ievērojiet visus šajā rokasgrāmatā sniegtos norādījumus un veiciet visas uzstādīšanas darbības norādītā secībā. Neievērojot šos noteikumus, var rasties dekoratīvo listu nepareiza montāža un vizuāli defekti. Garantijas sertifikāts tiek anulēts, ja tiek konstatēts, ka bojājumi radušies nepareizas uzstādīšanas dēļ. Pamatnei, uz kuras produkts tiek uzstādīts, jābūt līdzenai un bez būtiskām līmeņa atšķirībām. Produkts ir jāpiestiprina pie pamatnes. Piezīme: Lietojiet smērvielu visām skrūvēm, lai novērstu to lūšanu. Pārļiecinieties, ka siltumnīcas palete nevar apgāzties un izraisīt negadījumus. Pārļiecinieties, ka virsma, kurā palete tiek novietota, ir līmenī. Divu zemes mietu uzstādīšana paletei novērsīs tās apgāšanos. Neizņemiet visas koka daļas no paletes, tikai tās, kas nepieciešamas, lai piekļūtu vajadzīgajām detaļām.

**Uzstādīšanai nepieciešami vismaz 2 cilvēki.**

## NO

### MONTERINGSINSTRUKSJONER

**Viktig:** Les hele instruksjonen før du starter monteringen. Følg nøye alle instruksjonene i denne manualen og utfør alle trinnene i installasjonsprosessen i den angitte rekkefølgen. Unnlattelse av å følge disse reglene kan føre til feilmontering av de dekorative listene og forekomsten av visuelle defekter. Garantibeviset er ugyldig hvis det viser seg at skader er forårsaket av feil installasjon. Grunnlaget som produktet skal installeres på, må være flatt og uten vesentlige nivåforskjeller. Produktet må festes til basen. Merk: Bruk smøremiddel på alle skruer for å unngå at de knekker. Sørg for at veksthusets pall ikke kan velte og forårsake ulykker. Sørg for at bakken der du plasserer pallen, er i vater. Å installere to jordspiker i pallen forhindrer at den velter. Ikke fjern alle trerammene inne i pallen. Fjern kun de som er nødvendige for å få tilgang til delen du trenger.

**Installasjon krever minst 2 personer.**

## DE

### MONTAGEANLEITUNG

**Wichtig:** Lesen Sie die gesamte Anleitung, bevor Sie mit der Montage beginnen. Befolgen Sie strikt alle Anweisungen in diesem Handbuch und führen Sie alle Installationsschritte in der angegebenen Reihenfolge aus. Die Nichtbeachtung dieser Regeln kann zu einer fehlerhaften Befestigung der Zierleisten und optischen Mängeln führen. Die Garantiebescheinigung erlischt, wenn festgestellt wird, dass Schäden durch unsachgemäße Installation verursacht wurden. Die Basis, auf der das Produkt installiert wird, muss eben und ohne erhebliche Höhenunterschiede sein. Das Produkt muss an der Basis befestigt werden. Hinweis: Verwenden Sie Schmiermittel für alle Schrauben, um Brüche zu vermeiden. Stellen Sie sicher, dass die Palette des Gewächshauses nicht umkippen und Unfälle verursachen kann. Achten Sie darauf, dass der Boden, auf dem die Palette steht, eben ist. Die Installation von zwei Bodenankern verhindert das Umkippen der Palette. Entfernen Sie nicht alle Holzstützen in der Palette. Entfernen Sie nur die, die zum Zugriff auf die benötigten Teile erforderlich sind. **Für die Installation sind mindestens 2 Personen erforderlich.**

## EE

### PAIGALDUSJUHEND

**Oluline:** Lugege kogu juhend enne paigalduse alustamist läbi. Järgige rangelt kõiki käesolevas juhendis toodud juhiseid ning täitke kõik paigaldusetapid ettenähtud järjekorras. Nende reeglite eiramine võib põhjustada dekoratiivliistude valet kinnitamist ja visuaalseid defekte. Garantii kehtivus lõpeb, kui tuvastatakse, et kahjustused on põhjustatud valest paigaldusest. Toote paigaldusalus peab olema tasane ja ilma oluliste kõrguse erinevusteta. Toode tuleb alusele kinnitada. Märkus: Kasutage kõigi kruvide määrimiseks määrdeainet, et vältida nende purunemist. Veenduge, et kasvuhoonealus ei saaks ümber kukkuda ja õnnetusi põhjustada. Kontrollige, et pind, kuhu alus asetatakse, oleks tasane. Kahe maapinnaankru paigaldamine alusele aitab vältida selle ümberkukkumist. Ärge eemaldage kõiki puitelemente alusest, vaid ainult need, mis on vajalikud juurdepääsuks vajalikele osadele.

**Paigaldamiseks on vaja vähemalt 2 inimest.**

## LT

### MONTAVIMO INSTRUKCIJA

**Svarbu:** Prieš pradėdami montavimą atidžiai perskaitykite visą instrukciją. Griežtai laikykitės visų šiame vadove pateiktų nurodymų ir vykdykite visus įrengimo etapus nurodyta tvarka. Nesilaikant šių taisyklių, dekoratyvinės juostelės gali būti neteisingai sumontuotos, o vizualiniai defektai – neišvengiami. Garantinis pažymėjimas nustoja galioti, jei nustatoma, kad žala atsirado dėl netinkamo įrengimo. Pagrindas, ant kurio bus montuojamas produktas, turi būti lygus ir be didelių lygių skirtumų. Produktas turi būti pritvirtintas prie pagrindo. Pastaba: Visoms varžtams sutepti naudokite tepalą, kad išvengtumėte jų lūžimo. Įsitinkite, kad šiltnamio paletės negali apvirtsti ir sukelti nelaimingų atsitikimų. Patikrinkite, ar paviršius, ant kurio pastatysite paletę, yra lygus. Dviejų žemės kuoliukų įrengimas paletėje apsaugos ją nuo apvirtimo. Neišimkite visų medinių detalių iš paletės, tik tas, kurios būtinos norint pasiekti reikalingas dalis.

**Montavimui reikalingi bent 2 žmonės.**

## SK

### MONTÁŽNY NÁVOD

**Dôležité:** Pred začatím montáže si dôkladne prečítajte celý návod. Dôsledne dodržiavajte všetky pokyny uvedené v tejto príručke a vykonajte všetky kroky inštalácie v určenom poradí. Nedodržanie týchto pravidiel môže viesť k nesprávnej montáži dekoratívnych listů a vzniku vizuálnych chýb. Záruka je neplatná, ak sa zistí, že škoda bola spôsobená nesprávnou montážou. Základňa, na ktorú sa produkt inštaluje, musí byť rovná a bez výrazných výškových rozdielov. Produkt musí byť pripevnený k základni. Poznámka: Na všetky skrutky použite mazivo, aby sa predišlo ich zlomeniu. Uistite sa, že paleta skleníka sa nemôže prevrátiť a spôsobiť nehodu. Skontrolujte, či je povrch, na ktorý umiestnite paletu, rovný. Inštalácia dvoch zemných kotiev zabráni prevráteniu palety. Neodstraňujte všetky drevené prvky vo vnútri palety, iba tie, ktoré sú nevyhnutné na prístup k potrebným dielom.

**Montáž vyžaduje minimálne 2 osoby.**

## SI

### NAVODILA ZA SESTAVO

**Pomembno:** Pred začetkom sestavljanja natančno preberite celotna navodila. Strogo upoštevajte vsa navodila v tem priročniku in izvedite vse faze namestitve v določenem vrstnem redu. Neupoštevanje teh pravil lahko povzroči nepravilno pritrditev dekorativnih letvic in nastanek vizualnih napak. Garancija ni veljavna, če se ugotovi, da je bila škoda povzročena zaradi nepravilne namestitve. Osnova, na katero bo izdelek nameščen, mora biti ravna in brez večjih višinskih razlik. Izdelek mora biti pritrdjen na podlago. Opomba: Vse vijake premažite z mazivom, da preprečite njihovo zlom. Poskrbite, da se paleta rastlinjaka ne more prevrniti in povzročiti nesreč. Preverite, ali je površina, na katero postavite paletu, ravna. Namestitev dveh talnih sider bo preprečila prevrnitev. Ne odstranjujte vseh lesenih delov znotraj palete, temveč samo tiste, ki so potrebni za dostop do zelenih delov.

**Za namestitev sta potrebni vsaj 2 osebi.**

## PL

### INSTRUKCJA MONTAŻU

**Ważne:** Przed rozpoczęciem montażu należy dokładnie przeczytać całą instrukcję. Należy ściśle przestrzegać wszystkich wskazówek zawartych w niniejszym podręczniku i wykonywać wszystkie etapy instalacji w określonej kolejności. Nieprzestrzeganie tych zasad może skutkować nieprawidłowym zamontowaniem listew dekoracyjnych oraz wystąpieniem wad wizualnych. Certyfikat gwarancji traci ważność, jeśli zostanie stwierdzone, że uszkodzenia wynikły z nieprawidłowego montażu. Podstawa, na której montowany jest produkt, musi być płaska i pozbawiona znaczących różnic poziomu. Produkt musi być przymocowany do podstawy. Uwaga: Należy używać smaru do wszystkich śrub, aby zapobiec ich pękaniu. Upewnij się, że paleta szklarni nie może się przewrócić i spowodować wypadku. Sprawdź, czy podłoże, na którym ustawiasz paletę, jest wypoziomowane. Zamocowanie dwóch kotew gruntowych zapobiegnie jej przewróceniu. Nie usuwaj wszystkich drewnianych elementów wewnątrz palety, a jedynie te, które są konieczne do uzyskania dostępu do potrzebnych części. **Do montażu wymagane są co najmniej 2 osoby.**

## HU

### ÖSSZESZERELÉSI ÚTMUTATÓ

**Fontos:** Az összeszerelés megkezdése előtt olvassa el az egész útmutatót. Szigorúan kövesse a kézikönyvben megadott összes utasítást, és végezze el az összeszerelési lépéseket a megadott sorrendben. Az előírások be nem tartása a dekorációs lécek hibás felszereléséhez és esztétikai hibákhoz vezethet. A garancia érvénytelené válík, ha megállapítják, hogy a károk helytelen telepítésből adódtak. A termék alapjának síknak és jelentős szintkülönbségek nélkülinek kell lennie. A terméket rögzíteni kell az alaphoz. Megjegyzés: Minden csavart kenőanyaggal kell kezelni, hogy megelőzzük a törést. Biztosítsa, hogy az üvegház raklapja ne borulhasson fel és ne okozzon balesetet. Ellenőrizze, hogy a raklapot sík felületre helyezze-e. Két földhorgony felszerelése megakadályozza a felborulást. Ne távolítsa el az összes faelemet a raklapon belül, csak azokat, amelyek szükségesek a hozzáféréshez.

**A telepítéshez legalább 2 személy szükséges.**

## HR

### UPUTE ZA MONTAŻU

**Važno:** Prije početka montáže pažljivo pročitajte cijele upute. Strogo se pridržavajte svih smjernica u ovom priručniku i provodite sve faze instalacije prema navedenom redosljedju. Nepoštivanje ovih pravila može dovesti do nepravilnog pričvršćivanja ukrasnih letvica i pojave vizualnih nedostataka. Jamstvo prestaje vrijediti ako se utvrdi da je šteta uzrokovana nepravilnom instalacijom. Podloga na koju se proizvod postavlja mora biti ravna i bez značajnih razlika u razini. Proizvod mora biti pričvršćen za podlogu. Napomena: Koristite mazivo na svim vijcima kako biste spriječili njihovo pucanje. Osigurajte da paleta staklenika ne može pasti i uzrokovati nesreću. Provjerite je li podloga na kojoj postavljate paletu ravna. Postavljanje dviju zemaljskih sidara na paletu spriječit će njezino prevrtanje. Nemojte uklanjati sve drvene dijelove unutar palete, već samo one koji su nužni za pristup potrebnim dijelovima.

**Za montážu su potrebne najmanje 2 osobe.**

## CZ

### MONTÁŽNÍ NÁVOD

**Důležité:** Před zahájením montáže si pečlivě přečtěte celý návod. Písrně dodržujte všechny pokyny uvedené v této příručce a postupujte podle instalačních kroků ve stanoveném pořadí. Nedodržení těchto pravidel může vést k nesprávné instalaci dekorativních listů a vzniku vizuálních vad. Záruka se stává neplatnou, pokud se zjistí, že škoda byla způsobena nesprávnou instalací. Základna, na kterou bude produkt instalován, musí být rovná a bez výrazných výškových rozdílů. Produkt musí být připevněn k základně. Poznámka: Použijte mazivo na všechny šrouby, aby nedošlo k jejich zlomení. Ujistěte se, že paleta skleníku nemůže převrhnout a způsobit nehodu. Zkontrolujte, zda je povrch, na který umístíte paletu, vyrovnaný. Instalace dvou zemních hřebů do palety zabráni jejímu převrácení. Neodstraňujte všechny dřevěné prvky uvnitř palety, pouze ty, které jsou nutné k přístupu k potřebným částem.

**Montáž vyžaduje alespoň 2 osoby.**

## RO

### INSTRUCȚIUNI DE ASAMBLARE

**Important:** Citiți cu atenție întreaga instrucțiune înainte de a începe asamblarea. Respectați cu strictețe toate indicațiile din acest manual și efectuați toate etapele instalării în ordinea specificată. Nerespectarea acestor reguli poate duce la o montare incorectă a ornamentelor decorative și la apariția unor defecte vizuale. Certificatul de garanție devine nul dacă se constată că daunele au fost cauzate de o instalare incorectă. Baza pe care se montează produsul trebuie să fie plană și fără diferențe semnificative de nivel. Produsul trebuie fixat pe bază. Notă: Folosiți lubrifiant pentru toate șuruburile pentru a preveni ruperea acestora. Asigurați-vă că paletul serii nu se poate răsturna și provoca accidente. Verificați ca suprafața pe care puneți paletul să fie nivelată. Instalarea a două ancore de sol pe palet va preveni răsturnarea acestuia. Nu îndepărtați toate elementele de lemn din palet, doar cele necesare pentru a accesa piesele de care aveți nevoie.

**Instalarea necesită cel puțin 2 persoane.**

## BG

### ИНСТРУКЦИИ ЗА СГЛОБЯВАНЕ

Важно: Прочетете внимателно цялата инструкция преди да започнете сглобяването. Стриктно спазвайте всички указания в това ръководство и изпълнявайте всички етапи на монтажа в зададената последователност. Неспазването на тези правила може да доведе до неправилен монтаж на декоративните елементи и визуални дефекти. Гаранционният сертификат става невалиден, ако се установи, че повредите са причинени от неправилна инсталация. Основата, върху която ще се монтира продуктът, трябва да бъде равна и без значителни разлики в нивото. Продуктът трябва да бъде закрепен към основата. Забележка: Използвайте лубрикант за всички винтове, за да предотвратите тяхното счупване. Уверете се, че палетата на оранжерията не може да се преобърне и да причини инциденти. Проверете дали повърхността, върху която поставяте палетата, е нивелирана. Монтирането на два земни анкера в палетата ще предотврати нейното преобръщане. Не премахвайте всички дървени елементи вътре в палетата, а само тези, които са необходими за достъп до желаните части. **За монтажа са необходими поне 2 души.**

## GR

### ΟΔΗΓΙΕΣ ΣΥΝΑΡΜΟΛΟΓΗΣΗΣ

**Σημαντικό:** Διαβάστε προσεκτικά όλες τις οδηγίες πριν ξεκινήσετε τη συναρμολόγηση. Ακολουθήστε αυστηρά όλες τις οδηγίες αυτού του εγχειριδίου και εκτελέστε όλα τα στάδια της εγκατάστασης με την καθορισμένη σειρά. Η μη τήρηση αυτών των κανόνων μπορεί να οδηγήσει σε λανθασμένη τοποθέτηση των διακοσμητικών λωρίδων και την εμφάνιση οπτικών ελαττωμάτων. Η εγγύηση παύει να ισχύει εάν διαπιστωθεί ότι η ζημιά προκλήθηκε από εσφαλμένη εγκατάσταση. Η βάση στην οποία θα τοποθετηθεί το προϊόν πρέπει να είναι επίπεδη και χωρίς σημαντικές διαφορές ύψους. Το προϊόν πρέπει να στερεωθεί στη βάση. Σημείωση: Χρησιμοποιήστε λιπαντικό σε όλες τις βίδες για να αποφύγετε το σπάσιμο. Βεβαιωθείτε ότι η παλέτα του θερμοκηπίου δεν μπορεί να ανατραπεί και να προκαλέσει ατυχήματα. Ελέγξτε ότι το έδαφος όπου τοποθετείτε την παλέτα είναι επίπεδο. Η τοποθέτηση δύο αγκυρών εδάφους στην παλέτα θα αποτρέψει την ανατροπή της. Μην αφαιρείτε όλα τα ξύλινα στοιχεία στο εσωτερικό της παλέτας, μόνο αυτά που είναι απαραίτητα για την πρόσβαση στα απαιτούμενα εξαρτήματα. **Για την εγκατάσταση απαιτούνται τουλάχιστον 2 άτομα.**

## IT

### ISTRUZIONI DI MONTAGGIO

**Importante:** Leggere attentamente l'intero manuale prima di iniziare il montaggio. Seguire rigorosamente tutte le istruzioni fornite in questo manuale e completare tutte le fasi del processo di installazione nell'ordine specificato. Il mancato rispetto di queste regole potrebbe portare a un fissaggio errato delle modanature decorative e a difetti visivi. Il certificato di garanzia diventa nullo se i danni sono causati da un'installazione errata. La base su cui verrà installato il prodotto deve essere piana e priva di differenze di livello significative. Il prodotto deve essere fissato alla base. Nota: Applicare lubrificante su tutte le viti per evitare rotture. Assicurarsi che il pallet della serra non possa ribaltarsi e causare incidenti. Controllare che il terreno su cui si posiziona il pallet sia livellato. L'installazione di due ancoraggi a terra eviterà il ribaltamento. Non rimuovere tutte le strutture in legno all'interno del pallet, solo quelle necessarie per accedere alle parti richieste.

**L'installazione richiede almeno 2 persone.**

## MT

### ISTRUZZJONIJIET GĦALL-ASSEMBLAĠĠ

**Importanti:** Aqra l-istruzzjonijiet kollha qabel tibda l-assemblaġġ. Segwi b'attenzjoni l-passi kollha f'dan il-manwal u wettaq il-proċedura ta' installazzjoni fl-ordni speċifikata. Nuqqas ta' konformità ma' dawn ir-regoli jista' jwassal għal assemblaġġ ħażin tal-linji dekorattivi u difetti viżwali. Iċ-certifikat tal-garanzija jsir invalidu jekk jinstab li l-ħsarat ġew ikkawżati minn installazzjoni mhux korretta. Il-bażi fuq liema se tiġi installata l-prodott trid tkun ċatta u mingħajr differenzi sinifikanti fil-livell. Il-prodott għandu jkun imsakkar mal-bażi. Nota: Uża lubrikant fuq il-viti kollha biex tevita li jinkisru. Kun żgur li l-pallet tas-serra ma jstax jaqqa' u jikkawża incidenti. Iċċekkja li l-art fejn se tqiegħed il-pallet hija livellata. L-installazzjoni ta' żewġ ankri tal-art fil-pallet tipprevjeni li din tinqaleb. Tneħħix l-elementi kollha tal-injam ġewwa l-pallet, ħlief dawk meħtieġa biex ikollok aċċess għall-partijiet meħtieġa.

**L-assemblaġġ jeħtieġ mill-inqas 2 persuni.**

## IE

### TREORACHA TIONÓLA

**Tábhachtach:** Léigh an treoir iomlán sula dtosaíonn tú ar an tionól. Lean go docht gach treoir atá sa lámhleabhar seo agus cuir gach céim den phróiseas suiteála i gcrích san ord sonraithe. Má theipeann ort na rialacha seo a chomhlíonadh, d'fhéadfadh tionól mícheart na hailt mhaisiúcháin agus lochtanna amhairc tarlú. Beidh an teastas bharánta neamhbhailí má chuirtear damáiste i leith suiteáil mhícheart. Caithfidh an dromchla ar a gcuirfear an táirge a bheith cothrom agus gan aon difríochtaí suntasacha airde. Caithfear an táirge a dhaingniú leis an mbonn. Nóta: Bain úsáid as bealadh ar na scriúna go léir chun iad a chosaint ar bhriseadh. Cinntigh nach féidir le pailléid an cheaptha teasa titim agus timpistí a chruthú. Cinntigh go bhfuil an talamh ina gcuirtear an phailléid cothrom. Cuir dhá thaca talún leis an bpailléid chun í a chosc ó thitim. Ná bain na struchtúir adhmaid uile istigh sa phailléid, ach amháin na cinn is gá chun rochtain a fháil ar na codanna a theastaíonn uait.

**Teastaíonn ar a laghad 2 dhuine don suiteáil.**

## ES

### INSTRUCCIONES DE MONTAJE

**Importante:** Lea completamente las instrucciones antes de comenzar el montaje. Siga estrictamente todas las indicaciones de este manual y realice todas las etapas del proceso de instalación en el orden especificado. El incumplimiento de estas normas puede provocar una colocación incorrecta de las molduras decorativas y la aparición de defectos visuales. El certificado de garantía quedará anulado si se determina que los daños fueron causados por una instalación incorrecta. La base sobre la que se instalará el producto debe ser plana y sin diferencias significativas de nivel. El producto debe estar fijado a la base. Nota: Utilice lubricante en todos los tornillos para evitar que se rompan. Asegúrese de que el palé del invernadero no pueda volcarse y causar accidentes. Verifique que la superficie donde coloque el palé esté nivelada. La instalación de dos anclajes al suelo en el palé evitará su vuelco. No retire todas las estructuras de madera dentro del palé, solo las necesarias para acceder a las piezas requeridas. **Para la instalación se requieren al menos 2 personas.**

## NL

### MONTAGE-INSTRUCTIES

**Belangrijk:** Lees de volledige instructies voordat u met de montage begint. Volg strikt alle instructies in deze handleiding en voer alle installatiestappen in de aangegeven volgorde uit. Niet-naleving van deze regels kan leiden tot een onjuiste bevestiging van de decoratieve latten en visuele gebreken. De garantie vervalt als blijkt dat schade is veroorzaakt door een onjuiste installatie. De ondergrond waarop het product wordt geïnstalleerd, moet vlak zijn en mag geen significante hoogteverschillen vertonen. Het product moet aan de basis worden bevestigd. Opmerking: Gebruik smeermiddel op alle schroeven om breuk te voorkomen. Zorg ervoor dat de pallet van de kas niet kan omvallen en ongelukken kan veroorzaken. Controleer of de grond waarop u de pallet plaatst, vlak is. Het installeren van twee grondankers in de pallet voorkomt kantelen. Verwijder niet alle houten steunen binnenin de pallet, alleen die nodig zijn om toegang te krijgen tot de vereiste onderdelen.

**Voor de installatie zijn minimaal 2 personen nodig.**

## PT

### INSTRUÇÕES DE MONTAGEM

**Importante:** Leia atentamente todas as instruções antes de iniciar a montagem. Siga rigorosamente todas as diretrizes deste manual e realize todas as etapas do processo de instalação na ordem especificada. O não cumprimento destas regras pode resultar numa fixação incorreta das ripas decorativas e em defeitos visuais. O certificado de garantia será anulado se for constatado que os danos foram causados por uma instalação incorreta. A base onde o produto será instalado deve ser plana e sem diferenças de nível significativas. O produto deve ser fixado à base. Nota: Utilize lubrificante em todos os parafusos para evitar que se partam. Certifique-se de que o palete da estufa não possa tombar e causar acidentes. Verifique se o solo onde será colocado o palete está nivelado. A instalação de duas estacas no solo evitará que o palete tombe. Não remova todas as peças de madeira dentro do palete, apenas as necessárias para acessar as peças desejadas.

**A instalação requer pelo menos 2 pessoas.**

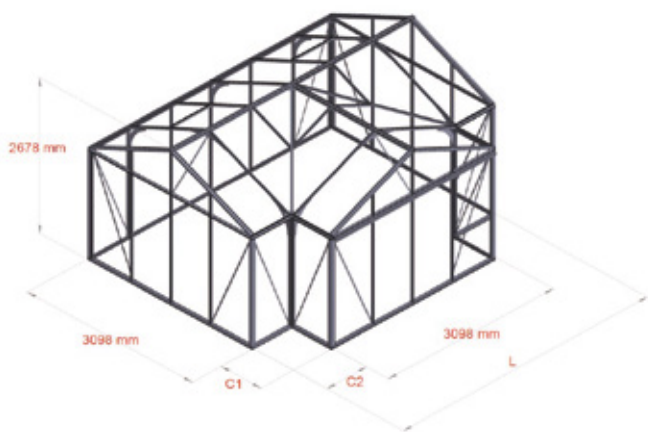

L (mm)	C1 (mm)	C2 (mm)	(mm)	m <sup>2</sup>	
4590	746	746	1830	16,59	2
6082	1492	1492	1830	23,55	2

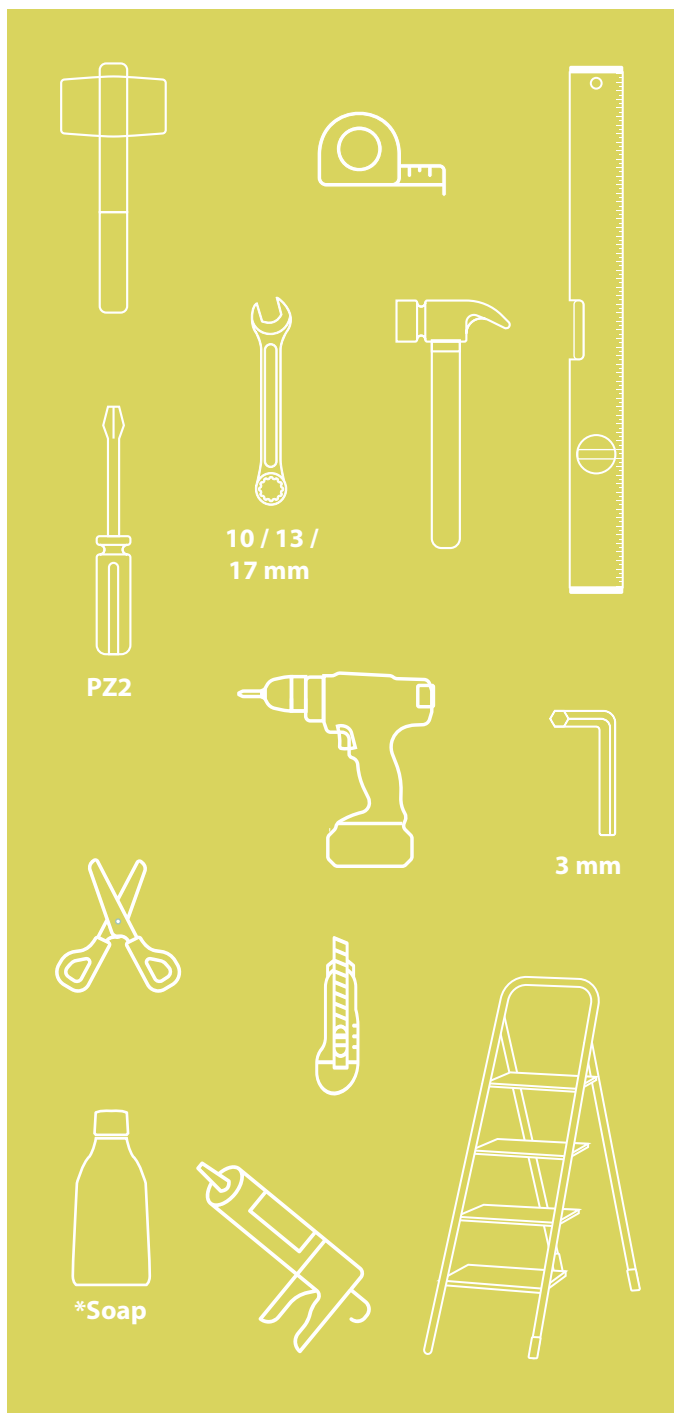

**UK:** Necessary tools – rubber mallet, measuring tape, spirit level, screwdriver PZ2, wrenches 10/13/17 mm, cordless drill, 3 mm hex key, utility knife, \*soap for rubber when oil is not enough, silicone gun and silicone, ladder.

**SE:** Nödvändiga verktyg - Gummihammare, måttband, vattenpass, skruvmejsel PZ2, skiftnycklar 10/13/17 mm, batteridrivna skruvdragare, 3 mm insexnyckel, brytbladskniv, \*tvål för gummit när oljan inte räcker till, silikonpistol och silikon, stige.

**NO:** Nødvendige verktøy - Gummihammer, målebånd, vater, skrutekker PZ2, skrunøkler 10/13/17 mm, batteridrevet skrutekker, 3 mm unbrakonøkkel, tapetkniv, \*såpe for gumminen når oljen ikke er nok, silikonpistol og silikon, stige.

**DK:** Nødvendigt værktøj - Gummihammer, målebånd, vaterpas, skruetrækker PZ2, skruenøgler 10/13/17 mm, batteridrevet skruetrækker, 3 mm unbrakonøgle, hobbykniv, \*såbe til gummet, når olien ikke er nok, silikonpistol og silikon, stige.

**FI:** Tarvittavat työkalut - Kumivasara, mittanauha, vatupassi, ruuvimeisseli PZ2, avaimet 10/13/17 mm, akkuruvuuväänin, 3 mm kuusiokoloavain, mattoveitsi, saippua kumille, \*kun öljy ei riitä, silikonipistooli ja silikon, tikkaat.

**DE:** Notwendige Werkzeuge - Gummihammer, Maßband, Wasserwaage, Schraubendreher PZ2, Schraubenschlüssel 10/13/17 mm, Akku-Schraubendreher, 3 mm Innensechskantschlüssel, Cutter-Messer, \*Seife für das Gummi wenn das Öl nicht ausreicht, Silikonspitze und Silikon, Leiter.

**FR:** Outils nécessaires - Maillet en caoutchouc, mètre ruban, niveau à bulle, tournevis PZ2, clés 10/13/17 mm, tournevis sans fil, clé hexagonale de 3 mm, cutter, \*savon pour le caoutchouc lorsque l'huile ne suffit pas, pistolet à silicone et silicone, échelle.

**LV:** Nepieciešamie instrumenti - Gumijas āmurs, mērlente, līmenrādis, skrūvgrīznis PZ2, uzgriežņu atslēgas 10/13/17 mm, akumulatora skrūvgrīznis, 3 mm seškante, papīrnāzis, \*ziepes gumijām (kad nepietiek ar eļļu), silikona pistole un silikons, trepes.

**EE:** Vajalikud tööriistad - Kummivasar, mõõdulint, lood, kruvikeeraja PZ2, mutrivõtmed 10/13/17 mm, akukruvikeeraja, 3 mm kuuskantvõti, paberinuga, \*seep ummi jaoks (kui õli ei ole piisavalt), silikoonipüstol ja silikoon, redel.

**LT:** Reikalingi įrankiai - Guminis plaktukas, matavimo juosta, gulsčiukas, atsuktuvus PZ2, veržliaraktiai 10/13/17 mm, akumuliatorinis atsuktuvus, 3 mm šešiakampis raktas, popierinis peilis, \*muilas gumei (kai aliejaus nepakanka), silikono pistoletas ir silikonas, kopėčios.

**PL:** Niezbędne narzędzia - Młotek gumowy, miarka, poziomica, śrubokręt PZ2, klucze 10/13/17 mm, wkrętarka akumulatorowa, klucz imbusowy 3 mm, nóż do tapet, \*mydło do gumy (gdą oleju jest za mało), pistolet do silikonu i silikon, drabina.

**CZ:** Potřebné nástroje - Gumová palice, svinovací metr, vodováha, šroubovák PZ2, klíče 10/13/17 mm, akumulátorový šroubovák, 3mm imbusový klíč, řezací nůž, \*mýdlo pro gumu (když olej nestačí), silikonová pistole a silikon, žebřík.

**SK:** Potrebne nástroje - Gumové kladivo, meter, vodováha, skrutkovač PZ2, klúče 10/13/17 mm, akumulátorový skrutkovač, 3 mm imbusový kľúč, rezač, \*mydlo pre gumu (keď olej nestačí), silikónová pištoľ a silikón, rebrík.

**HU:** Szükséges szerszámok - Gumikalapács, mérőszalag, vízmérték, PZ2 csavarhúzó, villáskulcsok 10/13/17 mm, akkumulátoros csavarhúzó, 3 mm imbuszkulcs, sniccer, \*szappan a gumihoz (ha az olaj nem elég), szilikonpisztoly és szilikon, létra.

**RO:** Unele necesare - Ciocan din cauciuc, ruletă, nivelă, șurubelniță PZ2, chei 10/13/17 mm, șurubelniță cu acumulator, cheie imbus de 3 mm, cutter, \*șăpun pentru cauciuc (când uleiul nu este suficient), pistol de silicon și silicon, scară.

**SI:** Potrebna orodja - Gumijasto kladivo, merilni trak, vodna tehtnica, izvijač PZ2, ključiči 10/13/17 mm, akumulatorski izvijač, 3 mm imbus ključ, olfa nož, \*milo za gumo (kadar olje ni dovolj), pištola za silikon in silikon, lestev.

**HR:** Potrebni alati - Gumeni čekić, metar, libela, odvijač PZ2, ključevići 10/13/17 mm, akumulatorski odvijač, 3 mm imbus ključ, skalpel, \*sapun za gumu kada ulje nije dovoljno, pištolj za silikon i silikon, ljestve.

**BG:** Необходими инструменти - Гумен чук, рулетка, нивелир, отвертка PZ2, гаечни ключове 10/13/17 mm, акумулаторна отвертка, 3 mm шестограм, макетен нож, \*сапун за гумата когато маслото не е достатъчно, пистолет за силикон и силикон, стълба.

**GR:** Απαραίτητα εργαλεία - Σφυρί από καουτσούκ, μεζούρα, αλφάδι, καταβίδι PZ2, κλειδιά 10/13/17 mm, καταβίδι μπαταρίας, κλειδί άλεν 3 mm, κοπίδι, \*σαπούνι για το καουτσούκ όταν το λάδι δεν είναι αρκετό, πιστόλι σιλικόνης και σιλικόνη, σκάλα.

**IE:** Uirlisi riachtanacha - Casúr rubair, téip tomhais, leibhéal, scriúire PZ2, eochracha 10/13/17 mm, scriúire ceallraí, heisceagán 3 mm, scian páipéir, \*gallúnach don rubar nuair nach bhfuil an ola go leor, piostal shilicóne agus silicóne, dréimire.

**NL:** Benodigde gereedschappen - Rubberen hamer, meetlint, waterpas, schroevendraaier PZ2, steeksleutels 10/13/17 mm, accu-schroevendraaier, 3 mm inbussleutel, stanleymes, \*zeep voor het rubber als de olie niet genoeg is, kitpistool en siliconen, ladder.

**IT:** Strumenti necessari - Martello in gomma, metro a nastro, livella, cacciavite PZ2, chiavi 10/13/17 mm, cacciavite a batteria, chiave a brugola da 3 mm, tagliarino, \*sapone per la gomma quando l'olio non è sufficiente, pistola per silicone e silicone, scala.

**ES:** Herramientas necesarias - Martillo de goma, cinta métrica, nivel, destornillador PZ2, llaves 10/13/17 mm, destornillador inalámbrico, llave Allen de 3 mm, cúter, \*jabón para el caucho cuando el aceite no es suficiente, pistola de silicona y silicona, escalera.

**PT:** Ferramentas necessárias - Martelo de borracha, fita métrica, nível, chave de fendas PZ2, chaves 10/13/17 mm, chave de fendas elétrica, chave Allen de 3 mm, faca de papel, \*sabão para a borracha quando o óleo não for suficiente, pistola de silicone e silicone, escada.

**MT:** Ghodda meħtieġa - Mazzun tal-lastiku, tejp tal-kejl, livell, tornavit PZ2, ċwieviet 10/13/17 mm, tornavit bil-batterija, ċavetta Allen ta' 3 mm, sikkina tal-karta, \*sapun għall-gomma meta ż-żejt ma jkun biżżejjed, pistola tas-silikon u silikon, sellu.

# FOUNDATION PLAN

4 corners are concreted, the base profile placed on a solid foundation

## SE: Grundplan

4 hörn är gjutna i betong, basprofilen placeras på en solid grund

## NO: Fundamentplan

4 hjørner er støpt i betong, baseprofilen plasseres på et solid fundament

## DK: Fundamentplan

4 hjørner er støbt i beton, baseprofilen placeres på et solidt fundament

## FI: Perustussuunnitelma

4 kulmaa on valettu betoniin, perusprofiili asetetaan vakaalle perustalle

## DE: Fundamentplan

4 Ecken sind einbetoniert, das Basisprofil wird auf einem soliden Fundament platziert

## FR: Plan de fondation

4 coins sont bétonnés, le profil de base est placé sur une fondation solide

## LV: Pamatu plāns

4 stūri ir ielieti betonā, pamatprofils novietots uz stabila pamata

## EE: Vundamendiplaan

4 nurka on betoneeritud, alusprofiil asetatakse tugevale vundamendile

## LT: Pamatų planas

4 kampai yra užbetonuoti, pagrindo profilis padėtas ant tvirtio pamato

## PL: Plan fundamentu

4 narożniki są zabetonowane, profil bazowy umieszczony na solidnym fundamencie

## CZ: Plán základů

4 rohy jsou zabetonovány, základní profil umístěn na pevném základu

## SK: Plán základu

4 rohy sú zabetónované, základný profil umiestnený na pevnom základe

## HU: Alapozási terv

4 sarok be van betonozva, az alapprofil szilárd alpra van helyezve

## RO: Plan fundație

4 colțuri sunt turnate în beton, profilul de bază este plasat pe o fundație solidă

## SI: Načrt temelja

4 vogali so betonirani, osnovni profil je postavljen na trdno temelje

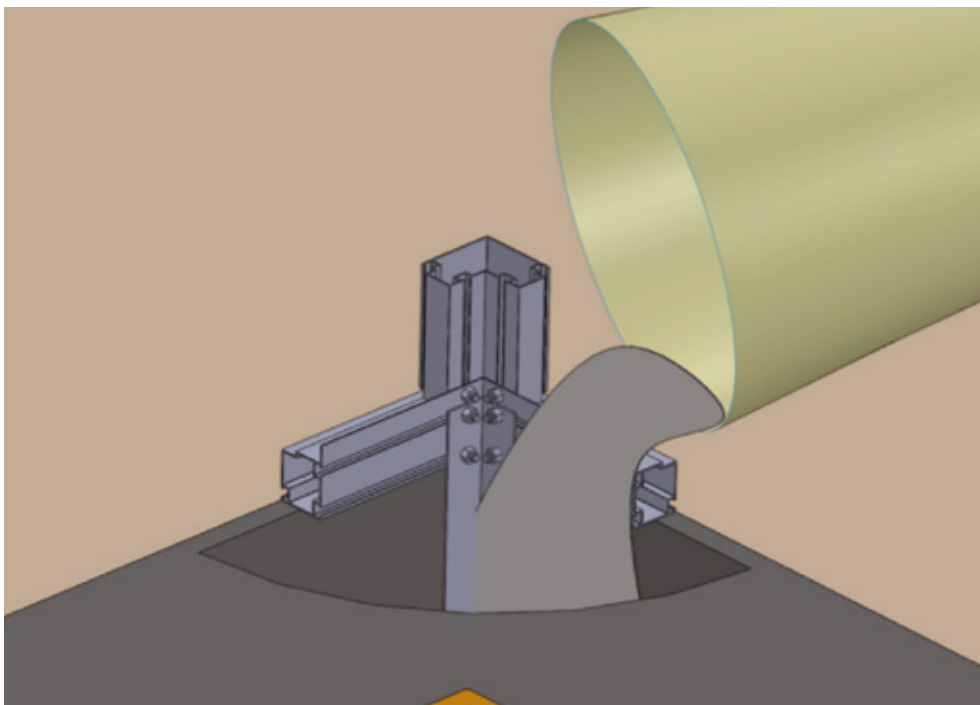
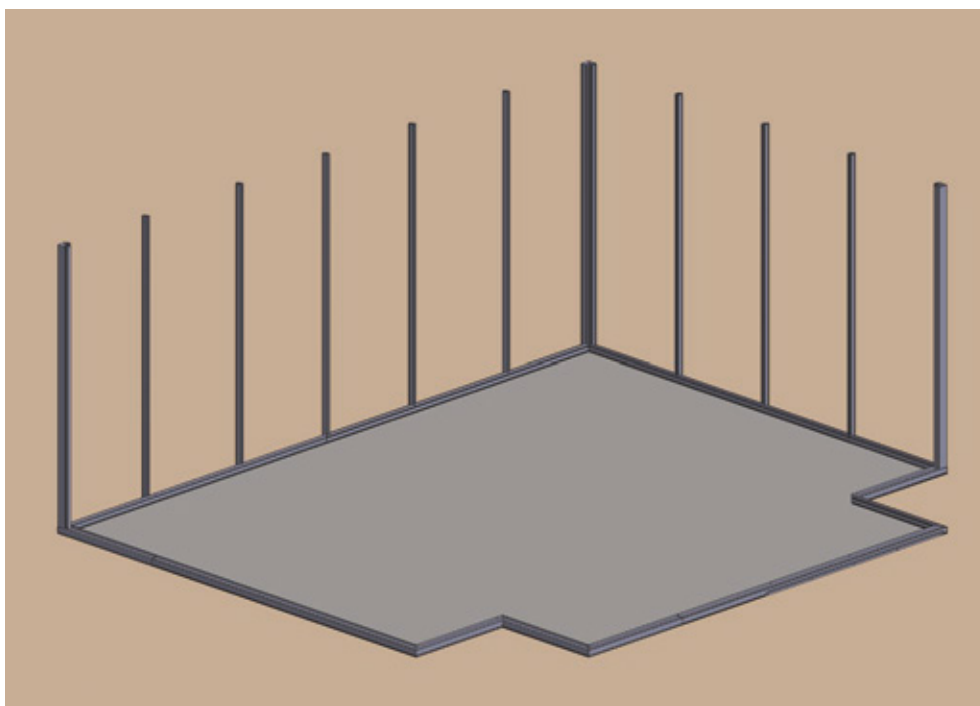

## HR: Plan temelja

4 kuta su betonirana, osnovni profil postavljen je na čvrste temelje

## BG: План на основата

4 ъгъла са бетонирани, основният профил е поставен върху здрава основа

## GR: Σχέδιο θεμελίωσης

4 γωνίες είναι τσιμεντωμένες, το βασικό προφίλ τοποθετείται σε σταθερό θεμέλιο

## IE: Plean Fondúireachta

Tá 4 choirméal coincreítithe, tá an phróifíl bhunúsach curtha ar bhunchloch dhaignean

## NL: Funderingsplan

4 hoeken zijn in beton gegoten, het basisprofiel geplaatst op een solide fundering

## IT: Piano di fondazione

4 angoli sono cementati, il profilo di base è posizionato su una solida fondazione

## ES: Plan de cimentación

4 esquinas están cementadas, el perfil base colocado sobre una cimentación sólida

## PT: Plano de fundação

4 cantos são cimentados, o perfil base colocado sobre uma fundação sólida

## MT: Pjan tal-fondazzjoni

4 kantunieri huma kkkakmati fil-konkos, il-profil bażi jitqiegħed fuq fondazzjoni solida

# IF CORNER REINFORCEMENTS ARE NOT USED

## SE: Om hörnförstärkningar inte används:

1. Borra hål i profilen.
2. Fäst basen med plugg och skruv.
3. Använd plastskydd för hål

## NO: Hvis hjørneforsterkninger ikke brukes:

1. Bor hull i profilen
2. Fest basen med plugg og skruve
3. Bruk plastdeksler for hull

## DK: Hvis hjørneforstærkninger ikke bruges:

1. Bor huller i profilen
2. Fastgør basen med plug og skruer
3. Brug plastdæksler til huller

## FI: Jos kulmavahvikkeitä ei käytetä:

1. Poraa reiät profiiliin
2. Kiinnitä pohja tulpalla ja ruuvilla
3. Käytä muovisuojia reikiin

## DE: Wenn Keine Eckverstärkungen Verwendet

### Werden:

1. Löcher in das Profil bohren
2. Basis mit Dübel und Schraube befestigen
3. Verwenden Sie Kunststoffabdeckungen für Löcher

## FR: Si les renforts d'angle ne sont pas utilisés:

1. Percez des trous dans le profilé
2. Fixez la base avec une cheville et une vis
3. Utilisez des caches en plastique pour les trous

## LV: Ja netiek izmantoti stūra stiprinājumi:

1. Izurbiet caurumus profilā
2. Piestipriniet pamatni ar dibeli un skrūvi
3. Izmantojiet plastmasas pārsegus caurumiem

## EE: Kui nurgatugevdust ei kasutata:

1. Puurige profiili augud
2. Kinnitage alus tüübli ja kruviga
3. Kasutage aukude jaoks plastkatteid

## LT: Jei kampo stiprinimai nenaudojami:

1. Išgręžkite skyles profilyje
2. Tvirtinkite pagrindą kaiščiu ir varžtu
3. Naudokite plastikinius dangtelius skylėms

## PL: Jeśli wzmocnienia narożników nie

### Są używane:

1. Wywierć otwory w profilu
2. Zamocuj podstawę kołkiem i śrubą
3. Użyj plastikowych zaślepek do otworów

## CZ: Pokud nejsou použity rohové výztuhy:

1. Vyrvejte otvory v profilu
2. Připevněte základnu pomocí hmoždinky a šroubu
3. Použijte plastové krytky na otvory

## SK: Ak nie sú použité rohové výztuhy:

1. Vŕtajte otvory v profile
2. Prichyťte základňu pomocou hmoždinky a skrutky
3. Použite plastové krytky na otvory

## HU: Ha sarkantyú erősítéseket nem használnak:

1. Fúrjon lyukakat a profilba
2. Rögzítse az alapot dübellel és csavarral
3. Használjon műanyag fedőket a lyukakra

## RO: Dacă nu se folosesc întăririi de colț:

1. Găuriți găuri în profil
2. Asigurați baza cu diblu și șurub
3. Folosiți capace din plastic pentru găuri

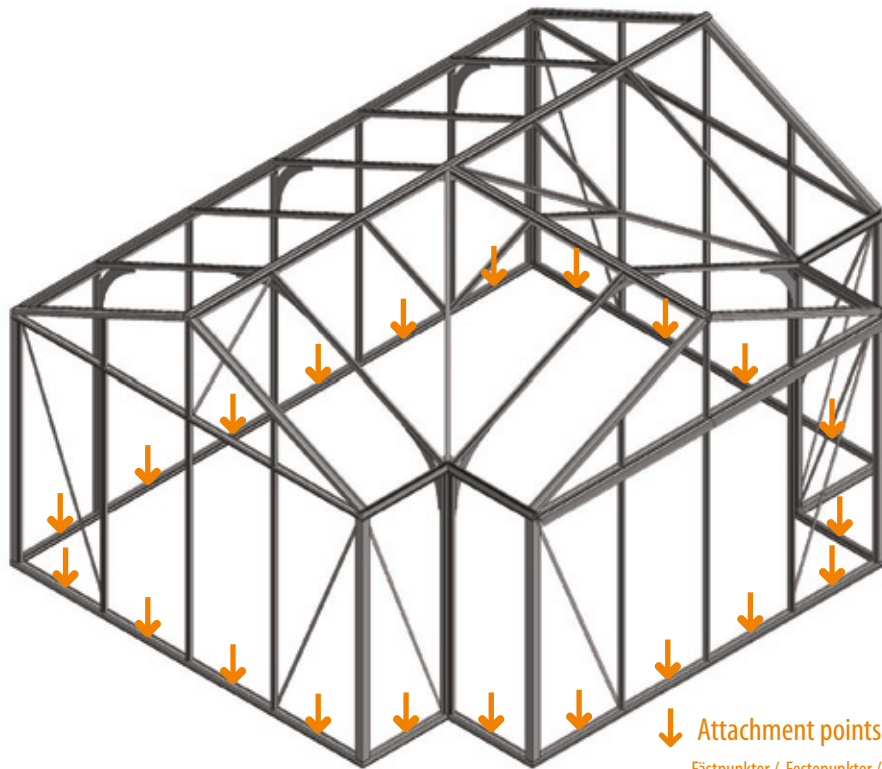

↓ Attachment points

Fästpunkter / Feste punkter /  
Fastgørelsespunkter / Kiinnityspisteet /  
Befestigungspunkte / Points de fixation /  
Stiprinājuma punkti / Kinnituskohad /  
Tvirtinimo taškai / Punkty mocowania /  
Montážní body / Miesta pripavenia /  
Rögzítési pontok / Puncte de fixare /  
Prijljučne točke / Točke pričvrščivanja /  
Точки за закрепване / Σημεία στερέωσης /  
Ponta ceangail / Bevestigingspunten /  
Punti di fissaggio / Puntos de fijación /  
Pontos de fixação / Punti ta' fissaġġ

1. Drill holes in profile
2. Secure base with dowel and screw
3. Use plastic covers for holes



## SI: Če ne uporabljate kotne ojačitve:

1. Izvrtajte luknje v profilu
2. Pripnite osnovo z vložkom in vijakom
3. Uporabite plastične pokrovice za luknje

## HR: Ako se ne koriste ojačanja u kutu:

1. Izbušite rupe u profilu
2. Pričvrstite bazu čepom i vijkom
3. Използвайте пластмасови капачки за дупки

## BG: Ако не се използват ъглови усилвания:

1. Пробийте отвори в профила
2. Закрепете основата с дюбел и винт
3. Използвайте пластмасови капачки за дупки

## GR: Αν δεν χρησιμοποιούνται ενισχυσεις γωνιας:

1. Τρυπήστε οπές στο προφίλ
2. Στερεώστε τη βάση με βύσμα και βίδα
3. Χρησιμοποιήστε πλαστικά καλύμματα για τρύπες

## IE: Má níl úsáid agus foráís coirn:

1. Druileáil poill sa phróifíl
2. Daingnigh an bun le dubh agus scríú
3. Úsáid clúdaigh phlaisteacha do phoill

## NL: Als hoekversterkingen niet worden Gebruikt:

1. Boor gaten in het profiel
2. Bvestig de basis met plug en schroef
3. Gebruik plastic afdekkappen voor gaten

## IT: Se non si utilizzano rinforzi angolari:

1. Praticare fori nel profilo
2. Fissare la base con tassello e vite
3. Utilizzare coperture in plastica per i fori

## ES: Si no se utilizan refuerzos de esquina:

1. Taladre agujeros en el perfil
2. Asegure la base con taco y tornillo
3. Utilice cubiertas de plástico para los agujeros

## PT: Se não forem utilizados reforços de canto:

1. Fure furos no perfil
2. Fixe a base com bucha e parafuso
3. Use tampas de plástico para os buracos

## MT: Jekk ma jużawx saffi ta' rinforz fil-kantunieri:

1. Ibbqum toħroġ toqob fil-profil
2. Iġġib il-bażi f' postha bil-ponta u s-sriep
3. Uża għotjien tal-plastik għall-toqob

# EXTENSIONS

Fix extension rod in place with screw

## SE: Förlängningar

Fäst förlängningsstången på plats med en skruv

## NO: Forlengelser

Fest forlengelsesstangen på plass med en skrue

## DK: Forlængelser

Fastgør forlængerstangen på plads med en skrue

## FI: Jatkokappaleet

Kiinnitä jatkotanko paikalleen ruuvilla

## DE: Verlängerungen

Befestige die Verlängerungsstange mit einer Schraube

## FR: Rallonges

Fixez la tige d'extension en place avec une vis

## LV: Pagarinājumi

Nostipriniet pagarinājuma stieni vietā ar skrūvi

## EE: Pikendused

Kinnitage pikendustoru kruviga oma kohale

## LT: Pratęsimai

Priveržkite prailginimo strypą varžtu

## PL: Przedłużenia

Zamocuj pręt przedłużający na miejscu za pomocą śruby

## CZ: Prodloužení

Připevňte prodloužovací tyč na místo šroubem

## SK: Predĺženia

Prichyťte predĺžovacia tyč na miesto skrutkou

## HU: Hosszabbítások

Rögzítse a hosszabbító rudat csavarral

## RO: Extensii

Fixați tija de extensie în poziție cu un șurub

## SI: Podaljški

Pripnite podaljšano palico na mesto z vijakom

## HR: Produžeci

Pričvrstite produžnu šipku na mjesto pomoću vijka

## BG: Удължения

Закрепете удължителния прът с винт

## GR: Επέκτασις

Στερεώστε τη ράβδο επέκτασης στη θέση της με μια βίδα

## IE: Síneadh

Ceangail an tslat síneadh ina háit le scriú

## NL: Verlengingen

Bevestig de verlengstang op zijn plaats met een schroef

## IT: Estensioni

Fissa l'asta di estensione in posizione con una vite

## ES: Extensiones

Fija la barra de extensión en su lugar con un tornillo

## PT: Extensões

Fixe a haste de extensão no lugar com um parafuso





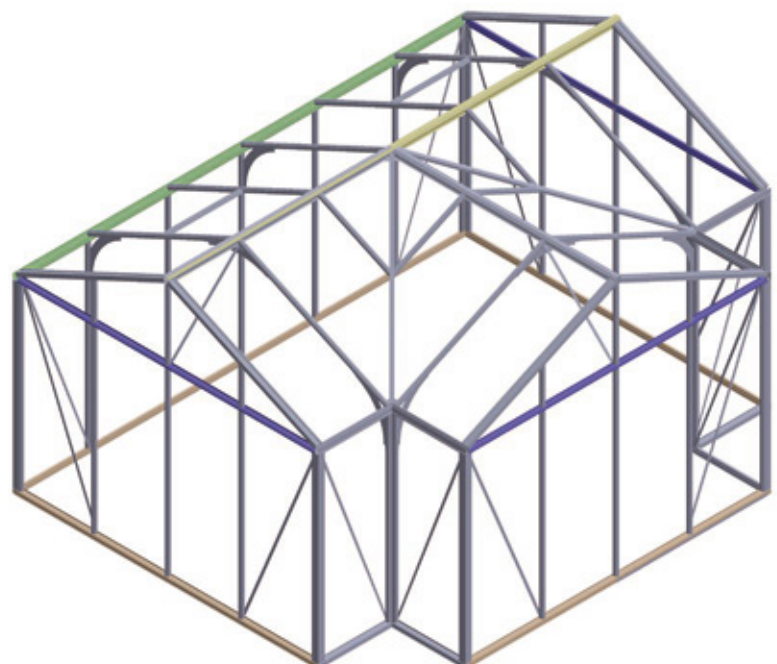
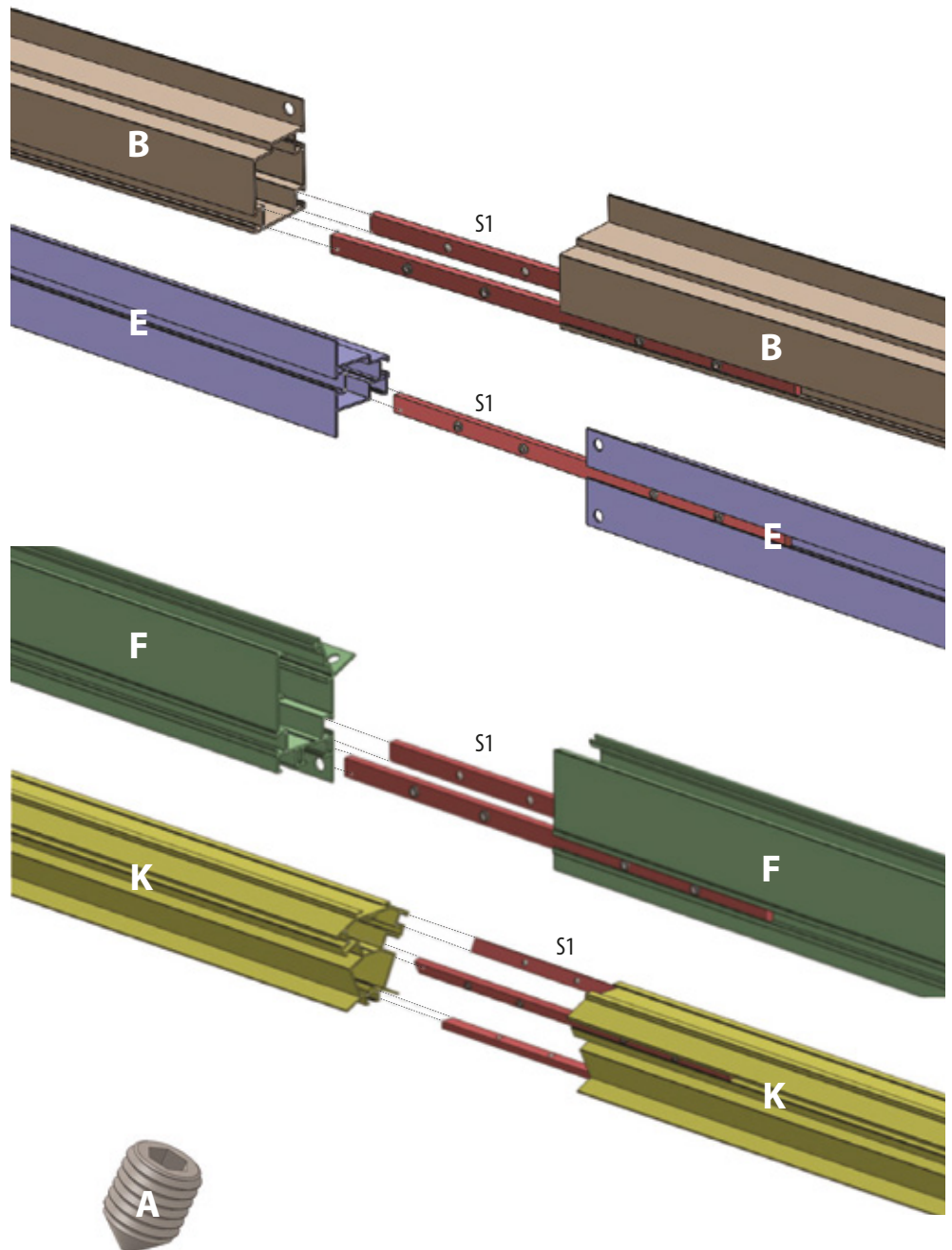

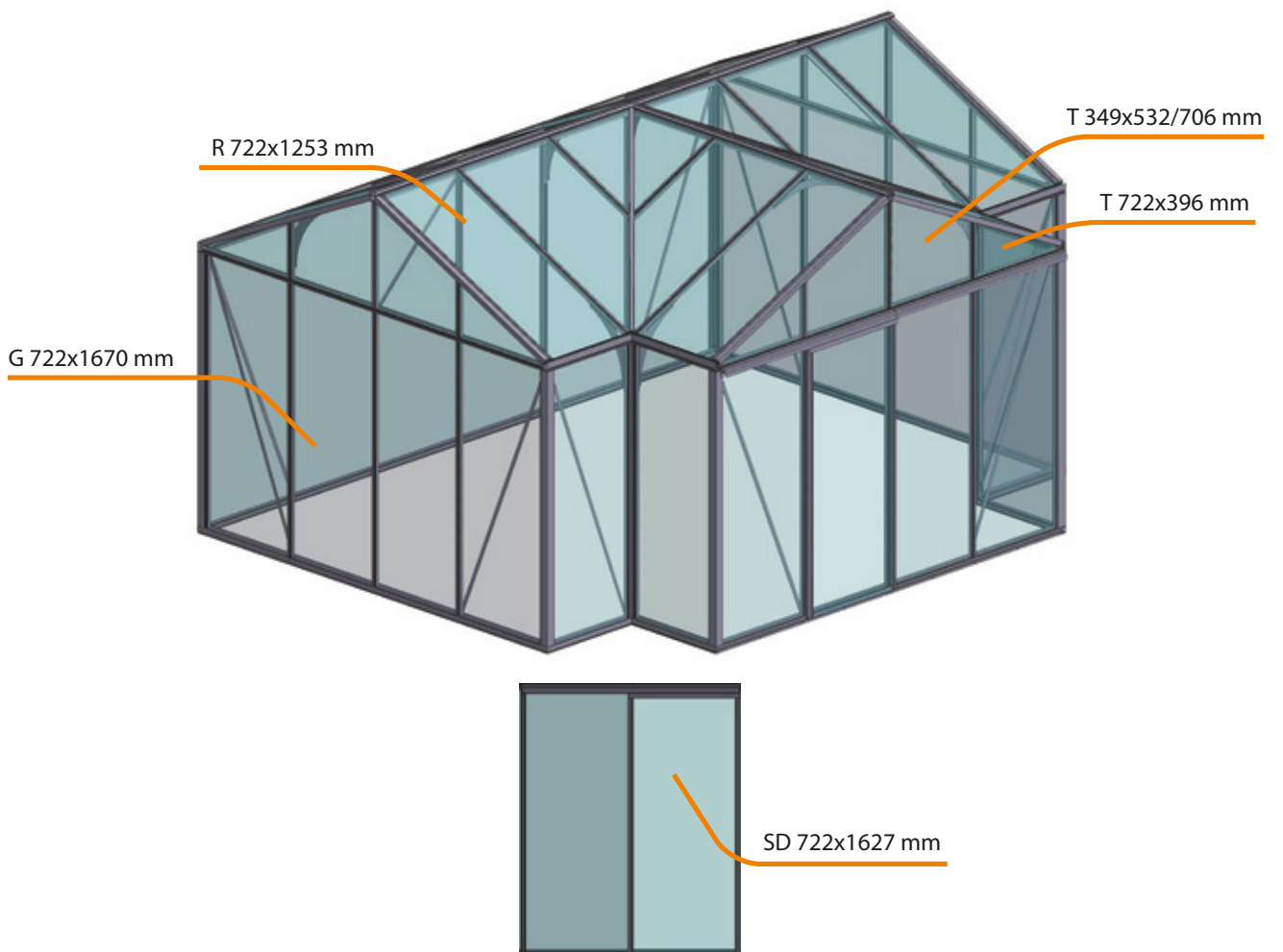
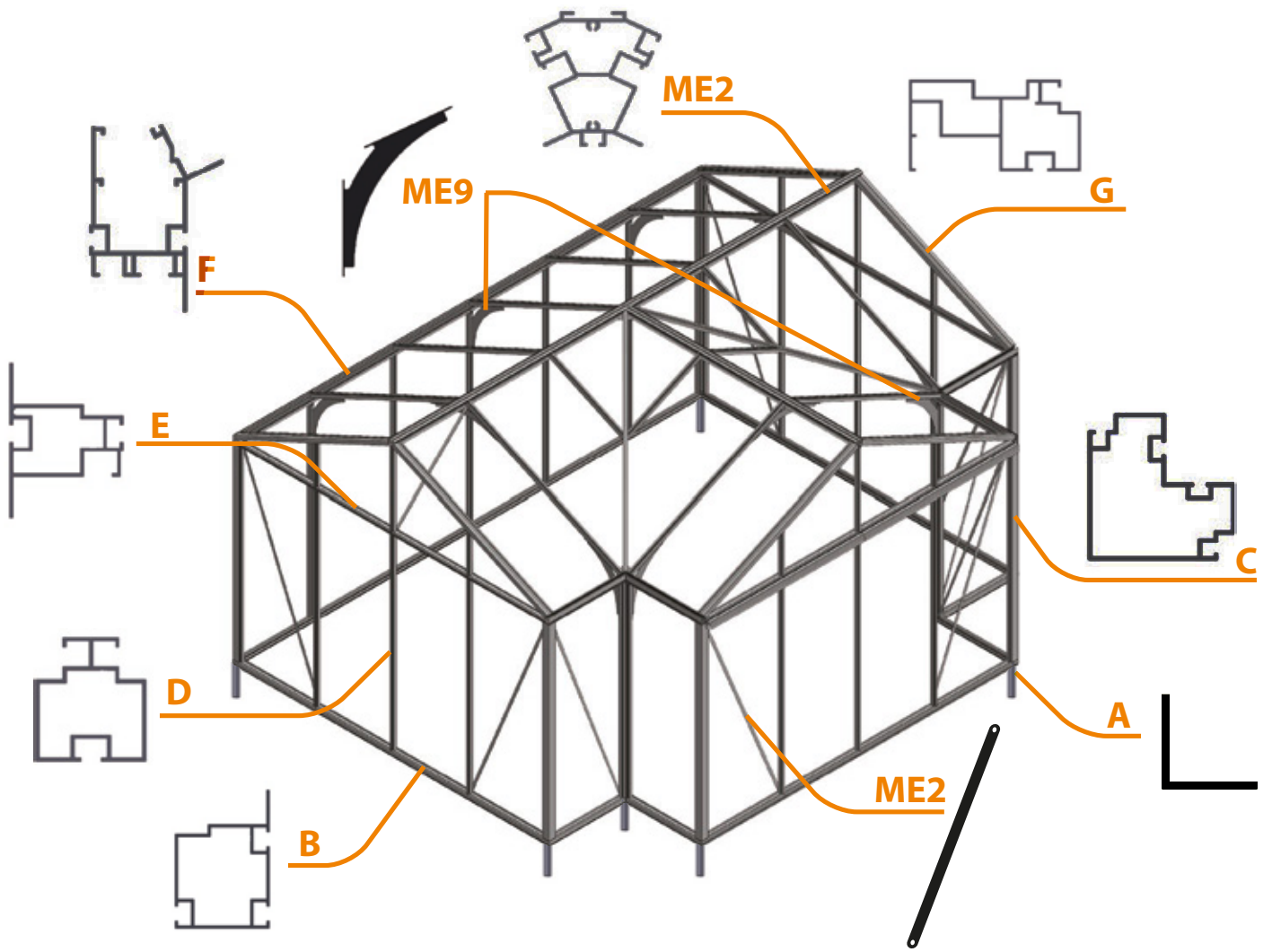







## MT: Estensjoni

Issettja l-virga ta' estensjoni f'posha b'viti





# CLASSIFICATION OF PARTS\*

Part description, code and size**			4590x3098 + 746x3098	6082x3098 + 1492x3098
		Size		
	B24	2286	4	3
	B6	1558		1
	B25	2304	1	
	B8	2238		1
	B20	787	2	
	B21	787	2	
	B22	1533		2
	B23	1533		2
	B26	2286		1
B27	1558		1	
	C1	1830	6	6
	D1	1830	18	24
	I1	1650	9	15
	I2	379	3	3
	I3	706	3	3
	I4	379	3	3
	i20	2248	2	2
	i21	802	2	2
	i22	802	2	2
	i23	775	2	2
	E1	2245	3	3
	E2	771	3	3
	F3	2285	1	1
	F6	1557		1
	F7	2303	1	
	F8	2238		1
	F20	802	2	
	F21	802	2	
	F22	1548		2
	F23	1548		2
	G1	1650	6	6
	K20	2282	1	
	K21	742		1
	K22	2285		1
	K23	1557		1
	K24	2285		1
	K25	2238		1
	K26	2285	1	
	K27	2303	1	
	L20	842	2	2
	L2	826	4	4
	L21	842	2	2
	M1	778	1	1
	M2	1806	2	2
	M3	778	1	1
	M4	1530	1	1
	M5	1530	1	1
	M7	1820	2	2
	S1	300	19	30
	ME1	1063	3	3
	ME2	1981		12
	ME20	1959	6	6
	ME9	300 x 300	3 sets + 1 side part***	

	ME5	35x35	12	14
	ME6	60X60	4	4
	ME7	597	2	2
	ME8	50	18	32
	A1	35x35x300	6	6
	A2	15x15x1806	1 if double doors****	
	S2	70x14x2		
	GR		165 m	200 m
	BS		3,6 m	3,6 m
	DPB 90° - Ø35 mm		2	2
	SR		2	2
	B 6*12		180	210
	B 6*30		6	8
	N 6x1		190	220
	BW2N 7*20		3	4
	BWN 10*20		2	2
	TS 4,8*25		16	20
	TS 4,8*19		5	5
	HSS		80	120
	NC		190	220
	GEID		3	3
	GE		3	3
	RE		3	23
	R (L)		1	1
	R (R)		1	1
	PVC PG		6	6
	CPB		2	2
	CP		1	1
	CP 2		2	2
<b>Glass /glas/glass/glas/lasi/Glas/verre/stikls/klaas/stiklas/szko/sklo/sklo/üveg/sticla/steklo/staklo/стъкло/γυαλί/gloine/glas/vetro/vidrio/vidro/hģieg</b>				
	G 725 x 1840 mm		13	19
	GN 659 x 1840 mm		6	6
	GW 790 x 1840 mm		2	2
	SD 725 x 1797 mm		1	1
	R 725 x 1668 mm		2	6
	RN 659 x 1665 mm		6	4
	RW / URW 790 x 818 mm		4	4
	SSW 725 x 706 mm		6	6
	STW 725 x 396 mm		6	6
	RBSW 787 x 1663 mm		4	4
	RST 772 x 700 mm		4	4

**SE:** \*Delbeskrivning, kod och storlek, \*\*3 set + 1 sidodel, \*\*\*1 vid dubbeldör

**NO:** \*Deldeskripsjon, \*\*kode og størrelse 3 sett + 1 sidedel, \*\*\*1 ved doble dører

**DK:** \*Deldescription, kode og størrelse, \*\*3 sæt + 1 sidedel, \*\*\*1 ved dobbeltdøre

**FI:** \*Osakuvaus, koodi ja koko, \*\*3 sarjaa + 1 sivuosa, \*\*\*1, jos kaksiosainen ovi

**DE:** \*Teilbeschreibung, Code und Größe, \*\*3 Sets + 1 Seitenteil, \*\*\*1 bei Doppeltür

**FR:** \*Description de la pièce, code et taille, \*\*3 ensembles + 1 pièce latérale, \*\*\*1 si double porte

**LV:** \*Detaja, kods un izmērs, \*\*3 komplekti + 1 sānu detaļa, \*\*\*1, ja ir dubultās durvis

**EE:** \*Detaili kirjeldus, kood ja suurus, \*\*3 komplekti + 1 külgosa, \*\*\*1, kui on kahepoolsed uksed

**LT:** \*Detalės aprašymas, kodas ir dydis, \*\*3 rinkiniai + 1 šoninė dalis, \*\*\*1, jei dvigubos durys

**PL:** \*Opis części, kod i rozmiar, \*\*3 zestawy + 1 część boczna, \*\*\*1 w przypadku drzwi podwójnych

**CZ:** \*Popis dílu, kód a velikost, \*\*3 sady + 1 boční díl, \*\*\*1 if double doors = 1 pro dvojité dveře

**SK:** \*Popis dielu, kód a veľkosť, \*\*3 sady + 1 bočná časť, \*\*\*1 pri dvojitých dverách

**HU:** \*Alkatrészleírás, kód és méret, \*\*3 készlet + 1 oldalsó elem, \*\*\*1 dupla ajtó esetén

**RO:** \*Descriere piesă, cod și dimensiune, \*\*3 seturi + 1 piesă laterală, \*\*\*1 pentru ușă dublă

**SI:** \*Opis dela, koda in velikost, \*\*3 kompleti + 1 stranski del, \*\*\*1 pri dvojnih vratih

**HR:** \*Opis dijela, kod i veličina, \*\*3 seta + 1 bočni dio, \*\*\*1 ako su dvovrklna vrata

**BG:** \*Описание на частта, код и размер, \*\*3 комплекта + 1 странична част, \*\*\*1 при двойни врати

**GR:** \*Περιγραφή εξαρτήματος, κωδικός και μέγεθος, \*\*3 σετ + 1 πλευρικό μέρος, \*\*\*1 για διπλές πόρτες

**IE:** \*Part description, code and size, \*\*3 sets + 1 side part, \*\*\*1 if double doors

**NL:** \*Onderdelomschrijving, code en afmeting, \*\*3 sets + 1 zijdeel, \*\*\*1 bij dubbele deuren

**IT:** \*Descrizione parte, codice e dimensione, \*\*3 set + 1 parte laterale, \*\*\*1 per porta doppia

**ES:** \*Descripción de la pieza, código y tamaño, \*\*3 juegos + 1 pieza lateral, \*\*\*1 si hay puertas dobles

**PT:** \*Descrição da peça, código e tamanho, \*\*3 conjuntos + 1 peça lateral, \*\*\*1 se portas duplas

**MT:** \*Descrizzjoni tal-parti, kodici u daqs, \*\*3 settijiet + 1 parti laterali, \*\*\*1 jekk hemm bibien doppji

	UK	SE	NO	DK	FI
	GR Glazing rubber	Glastätningsgummi	Glassgummi	Glasgummi	Lasitiivitekumi
	BS Brush strip	Borstlist	Borstelist	Børsteliste	Harjalista
DPB 90° - Ø35 mm	Down pipe bend 90° - Ø35 mm	Stuprörsböj 90° - Ø35 mm	Nedløpsbøj 90° - Ø35 mm	Nedløpsbøjning 90° - Ø35 mm	Syöksyputken kulma 90° - Ø35 mm
	SR Sliding roller	Skjutrulle	Skyverulle	Skyderulle	Liukurolla
	B 6*12 Bolts 6*12	Bultar 6x12	Bolter 6x12	Bolte 6x12	Pultit 6x12
	B 6*30 Bolts 6*30	Bultar 6x30	Bolter 6x30	Bolte 6x30	Pultit 6x30
	N 6x1 Nuts 6x1	Muttrar 6x1	Muttere 6x1	Motrikker 6x1	Mutterit 6x1
	BW2N 7*20 Bolts, washer, 2 nuts 7*20	Bult, bricka, 2 muttrar 7x20	Bolt, skive, 2 muttere 7x20	Bolt, skive, 2 motrikker 7x20	Pultti, aluslevy, 2 mutteria 7x20
G 725 x 1840 mm	Gable 725 x 1840 mm	Gavel 725 x 1840 mm	Gavl 725 x 1840 mm	Gavl 725 x 1840 mm	Pääty 725 x 1840 mm
GN 659 x 1840 mm	Gable narrow 659 x 1840 mm	Gavel smal 659 x 1840 mm	Gavl smal 659 x 1840 mm	Gavl smal 659 x 1840 mm	Pääty kapea 659 x 1840 mm
GW 790 x 1840 mm	Gable wide 790 x 1840 mm	Gavel bred 790 x 1840 mm	Gavl bred 790 x 1840 mm	Gavl bred 790 x 1840 mm	Pääty leveä 790 x 1840 mm
SD 725 x 1797 mm	Sliding door 725 x 1797 mm	Skjuddør 725 x 1797 mm	Skyvedør 725 x 1797 mm	Skydedør 725 x 1797 mm	Liukuovi 725 x 1797 mm
R 725 x 1668 mm	Roof 725 x 1668 mm	Tak 725 x 1668 mm	Tak 725 x 1668 mm	Tag 725 x 1668 mm	Katto 725 x 1668 mm
RN 659 x 1665 mm	Roof narrow 659 x 1665 mm	Tak smal 659 x 1665 mm	Tak smal 659 x 1665 mm	Tag smal 659 x 1665 mm	Katto kapea 659 x 1665 mm
RW / URW 790 x 818 mm	Roofwindow / Underneath RW 790 x 818 mm	Takfönster / underdel RW 790 x 818 mm	Takvindu / underdel RW 790 x 818 mm	Tagvindue / underdel RW 790 x 818 mm	Kattoikkuna / alaosa RW 790 x 818 mm
SSW 725 x 706 mm	Side shape window 725 x 706 mm	Sidfönster formskuret 725 x 706 mm	Sidevindu formet 725 x 706 mm	Sidevindue formet 725 x 706 mm	Sivuikkuna muotoiltu 725 x 706 mm
STW 725 x 396 mm	Side triangle window 725 x 396 mm	Sidotriangelnfönster 725 x 396 mm	Side trekantvindu 725 x 396 mm	Sidetrekantvindue 725 x 396 mm	Sivuolmioikkuna 725 x 396 mm
RBSW 787 x 1663 mm	Roof big shape window 787 x 1663 mm	Tak stort formfönster 787 x 1663 mm	Tak stort formvindu 787 x 1663 mm	Tag stort formvindue 787 x 1663 mm	Katto suuri muotoikkuna 787 x 1663 mm
RST 772 x 700 mm	Roof small triangle 772 x 700 mm	Tak liten triangel 772 x 700 mm	Tak lille trekant 772 x 700 mm	Tag lille trekant 772 x 700 mm	Katto pieni kolmio 772 x 700 mm
BWN 10*20	Bolts, washer, nuts 10*20	Bult, bricka, mutter 10x20	Bolt, skive, mutter 10x20	Bolt, skive, møtrik 10x20	Pultti, aluslevy, mutteri 10x20
TS 4,8*25	Tapping screws 4,8x25	Självgängande skruvar 4,8x25	Selvborende skruer 4,8x25	Selvskrærende skruer 4,8x25	Itsekierteittävät ruuvit 4,8x25
TS 4,8*19	Tapping screws 4,8x19	Självgängande skruvar 4,8x19	Selvborende skruer 4,8x19	Selvskrærende skruer 4,8x19	Itsekierteittävät ruuvit 4,8x19
	HSS Hexagon socket screws	Hexagonskruvar	Unbrakoskruer	Unbrakoskruer	Kuusiokoloruuvit
	NC Nut caps	Mutterkåpor	Mutterhætter	Motrikhætter	Mutterinsuojat
	GEID Gutter end incl. downpipe	Rännände inkl. stuprör	Takrenneende inkl. nedløp	Tagrendeende inkl. nedløb	Kourun pääty sis. syöksyputken
	GE Gutter end	Rännände	Takrenneende	Tagrendeende	Kourun pääty
	RE Ridge end	Nockände	Møneende	Møneende	Harjan pääty
R (L) SD	Railends (L) sliding door	Skenändar (V) skjuddør	Skinneender (V) skyvedør	Skinneender (V) skydedør	Kiskon päät (V) liukuovi
R (R) SD	Railends (R) sliding door	Skenändar (H) skjuddør	Skinneender (H) skyvedør	Skinneender (H) skydedør	Kiskon päät (O) liukuovi
PVC PG	PVC piece gable	PVC-del gavel	PVC-del gavli	PVC-del gavli	PVC-osa pääty
CPB	Corner profile bracket	Hörnprofilfäste	Hjørneprofilbrakett	Hjørneprofilbeslag	Kulmaprofiilikiinnike
CP	Connection plate	Förbindningsplatta	Forbindelsesplate	Forbindelsesplade	Liitoslevy
CP 2	Connection plate 2	Förbindningsplatta 2	Forbindelsesplate 2	Forbindelsesplade 2	Liitoslevy 2

	DE	FR	LV	EE
	GR Glasdichtungsgummi	Joint caoutchouc pour vitrage	Stikla blivgumija	Klaasitihendi kumm
	BS Bürstendichtung	Bande brosse	Birstes blīve	Harjastihend
DPB 90° - Ø35 mm	Fallrohrgelenk 90° - Ø35 mm	Coude de descente 90° - Ø35 mm	Notekcaurules liikumis 90° - Ø35 mm	Allavoolutoru põlv 90° - Ø35 mm
	SR Schieberolle	Rouleau coulissant	Bidāmāis rullītis	Lükandukse rullik
	B 6*12 Schrauben 6x12	Boulons 6x12	Skrūves 6x12	Poldid 6x12
	B 6*30 Schrauben 6x30	Boulons 6x30	Skrūves 6x30	Poldid 6x30
	N 6x1 Muttern 6x1	Écrous 6x1	Uzgrīzņņi 6x1	Mutrid 6x1
	BW2N 7*20 Schraube, Unterlegscheibe, 2 Muttern 7x20	Boulon, rondelle, 2 écrous 7x20	Skrūve, paplāksne, 2 uzgrīzņņi 7x20	Polt, seib, 2 mutrit 7x20
G 725 x 1840 mm	Giebel 725 x 1840 mm	Pignon 725 x 1840 mm	Gālsiena 725 x 1840 mm	Vii 725 x 1840 mm
GN 659 x 1840 mm	Giebel schmal 659 x 1840 mm	Pignon étroit 659 x 1840 mm	Gālsiena šaura 659 x 1840 mm	Vii kitsas 659 x 1840 mm
GW 790 x 1840 mm	Giebel breit 790 x 1840 mm	Pignon large 790 x 1840 mm	Gālsiena plata 790 x 1840 mm	Vii lai 790 x 1840 mm
SD 725 x 1797 mm	Schiebetür 725 x 1797 mm	Porte coulissante 725 x 1797 mm	Bidāmās durvis 725 x 1797 mm	Lükanduks 725 x 1797 mm
R 725 x 1668 mm	Dach 725 x 1668 mm	Toit 725 x 1668 mm	Jumts 725 x 1668 mm	Katus 725 x 1668 mm
RN 659 x 1665 mm	Dach schmal 659 x 1665 mm	Toit étroit 659 x 1665 mm	Jumts šaurš 659 x 1665 mm	Katus kitsas 659 x 1665 mm
RW / URW 790 x 818 mm	Dachfenster / Unterteil RW 790 x 818 mm	Fenêtre de toit / partie inférieure RW 790 x 818 mm	Jumta logs / apakšdaļa RW 790 x 818 mm	Katuseaken / alaosa RW 790 x 818 mm
SSW 725 x 706 mm	Seitenfenster geformt 725 x 706 mm	Fenêtre latérale formée 725 x 706 mm	Sānu formas logs 725 x 706 mm	Külje vormitud aken 725 x 706 mm
STW 725 x 396 mm	Seiten-Dreiecksfenster 725 x 396 mm	Fenêtre triangulaire laterale 725 x 396 mm	Sānu trīsstūra logs 725 x 396 mm	Külje kolmnurkaken 725 x 396 mm
RBSW 787 x 1663 mm	Dach großes Formfenster 787 x 1663 mm	Grande fenêtre de toit formée 787 x 1663 mm	Jumta lielais formas logs 787 x 1663 mm	Katuse suur vormitud aken 787 x 1663 mm
RST 772 x 700 mm	Dach kleines Dreieck 772 x 700 mm	Petit triangle de toit 772 x 700 mm	Jumta mazais trīsstūris 772 x 700 mm	Katuse väike kolmnurk 772 x 700 mm
BWN 10*20	Schraube, Unterlegscheibe, Mutter 10x20	Boulon, rondelle, écrou 10x20	Skrūve, paplāksne, uzgrīzņņis 10x20	Polt, seib, mutter 10x20
TS 4,8*25	Selbstschneidende Schrauben 4,8x25	Vis autotaraudeuses 4,8x25	Pašurbjošās skrūves 4,8x25	Isekeermestavad kruvid 4,8x25
TS 4,8*19	Selbstschneidende Schrauben 4,8x19	Vis autotaraudeuses 4,8x19	Pašurbjošās skrūves 4,8x19	Isekeermestavad kruvid 4,8x19
	HSS Innensechskantschrauben	Vis à six pans creux	Sešstūra ligzdas skrūves	Kuusikantsesipesaga kruvid
	NC Mutterkappen	Capuchons d'écrou	Uzgrīzņņi vāciņi	Mutrikatted
	GEID Rinnenende inkl. Fallrohr	Extrémité de gouttière incl. descente	Notekas gals ar notekcauruli	Renni ots koos allavoolutoruga
	GE Rinnenende	Extrémité de gouttière	Notekas gals	Renni ots
	RE Firstende	Embout de faitage	Kores gals	Harjaois
R (L) SD	Schiennenden (L) Schiebetür	Extrémités de rail (G) porte coulissante	Sliedes gali (K) bidāmām durvīm	Siinotsad (V) lükanduks
R (R) SD	Schiennenden (R) Schiebetür	Extrémités de rail (D) porte coulissante	Sliedes gali (L) bidāmām durvīm	Siinotsad (P) lükanduks
PVC PG	PVC-Teil Giebel	Pièce PVC pignon	PVC detaļa gālsienai	PVC-detail viil
CPB	Eckprofilhalter	Support de profilé d'angle	Stūra profiļa kronšteins	Nurgaprofiili kronstein
CP	Verbindungsplatte	Plaque de connexion	Savienojuma plāksne	Ühendusplaat
CP 2	Verbindungsplatte 2	Plaque de connexion 2	Savienojuma plāksne 2	Ühendusplaat 2

  

	LT	PL	CZ	SK
	GR Stiklo sandarinimo guma	Guma uszczelniająca do szklenia	Těsnící guma pro zasklení	Gumové tesnenie na zasklenie
	BS Šepetėlinė tarpinė	Uszczelka szczotkowa	Kartáčové těsnění	Kefové tesnenie
DPB 90° - Ø35 mm	Lietvamzdžio alkūnė 90° - Ø35 mm	Kolano rury spustowej 90° - Ø35 mm	Koleno svodu 90° - Ø35 mm	Koleno zvodu 90° - Ø35 mm
	SR Stumdomasis ritinėlis	Rolka do drzwi przesuwanych	Pojezdová kladka	Posuvná kladka
	B 6*12 Varžtai 6x12	Śruby 6x12	Šrouby 6x12	Skrutky 6x12
	B 6*30 Varžtai 6x30	Śruby 6x30	Šrouby 6x30	Skrutky 6x30
	N 6x1 Veržlės 6x1	Nakrętki 6x1	Matices 6x1	Matices 6x1
	BW2N 7*20 Varžtas, poveržlė, 2 veržlės 7x20	Śruba, podkładka, 2 nakrętki 7x20	Šroub, podložka, 2 matice 7x20	Skrutka, podložka, 2 matice 7x20
G 725 x 1840 mm	Frontonas 725 x 1840 mm	Szczyt 725 x 1840 mm	Štít 725 x 1840 mm	Štít 725 x 1840 mm
GN 659 x 1840 mm	Frontonas siauras 659 x 1840 mm	Szczyt wąski 659 x 1840 mm	Štít úzký 659 x 1840 mm	Štít úzký 659 x 1840 mm
GW 790 x 1840 mm	Frontonas platus 790 x 1840 mm	Szczyt szeroki 790 x 1840 mm	Štít široký 790 x 1840 mm	Štít široký 790 x 1840 mm
SD 725 x 1797 mm	Stumdomos durys 725 x 1797 mm	Drzwi przesuwne 725 x 1797 mm	Posuvné dveře 725 x 1797 mm	Posuvné dvěre 725 x 1797 mm
R 725 x 1668 mm	Stogas 725 x 1668 mm	Dach 725 x 1668 mm	Střecha 725 x 1668 mm	Střecha 725 x 1668 mm
RN 659 x 1665 mm	Stogas siauras 659 x 1665 mm	Dach wąski 659 x 1665 mm	Střecha úzká 659 x 1665 mm	Střecha úzka 659 x 1665 mm
RW / URW 790 x 818 mm	Stogo langas / apatinė dalis RW 790 x 818 mm	Okno dachowe / część dolna RW 790 x 818 mm	Střešní okno / spodní díl RW 790 x 818 mm	Střešné okno / spodná časť RW 790 x 818 mm
SSW 725 x 706 mm	Šoninis formos langas 725 x 706 mm	Okno boczne formowane 725 x 706 mm	Boční tvarové okno 725 x 706 mm	Bočné tvarované okno 725 x 706 mm
STW 725 x 396 mm	Šoninis trikampis langas 725 x 396 mm	Okno boczne trójkątne 725 x 396 mm	Boční trojúhelníkové okno 725 x 396 mm	Bočné trojúhelníkové okno 725 x 396 mm
RBSW 787 x 1663 mm	Stogo didelis formos langas 787 x 1663 mm	Duże okno dachowe formowane 787 x 1663 mm	Střešní velké tvarové okno 787 x 1663 mm	Střešné veľké tvarované okno 787 x 1663 mm
RST 772 x 700 mm	Stogo mažas trikampis 772 x 700 mm	Mały trójkąt dachowy 772 x 700 mm	Střešní malý trojúhelník 772 x 700 mm	Střešný malý trojúhelník 772 x 700 mm
BWN 10*20	Varžtas, poveržlė, veržlė 10x20	Śruba, podkładka, nakrętka 10x20	Šroub, podložka, matice 10x20	Skrutka, podložka, matice 10x20
TS 4,8*25	Savisriegiai varžtai 4,8x25	Wkręty samogwintujące 4,8x25	Samozavítné šrouby 4,8x25	Samorezné skrutky 4,8x25
TS 4,8*19	Savisriegiai varžtai 4,8x19	Wkręty samogwintujące 4,8x19	Samozavítné šrouby 4,8x19	Samorezné skrutky 4,8x19
	HSS Šešiakampio lizdo varžtai	Śruby imbusowe	Šrouby s vnitřním šestihranem (imbus)	Imbusové skrutky
	NC Veržlių dangteliai	Zaslepki nakrętek	Krytky matic	Krytky matic
	GEID Latakų galas su lietvamzdžiu	Zakończenie rynny z rurą spustową	Konec okapu vč. svodu	Konec odkvapu vrátane zvodu
	GE Latakų galas	Zakończenie rynny	Konec okapu	Konec odkvapu
	RE Kraigo galas	Zakończenie kalenicy	Konec hřebene	Konec hřebena
R (L) SD	Bėgio galai (K) stumdomoms durims	Końcówki przewodnicy (L) drzwi przesuwne	Konce kolejnic (L) posuvné dveře	Konce kolejnic (L) posuvné dvěre
R (R) SD	Bėgio galai (D) stumdomoms durims	Końcówki przewodnicy (P) drzwi przesuwne	Konce kolejnic (P) posuvné dveře	Konce kolejnic (P) posuvné dvěre
PVC PG	PVC detalė frontonui	Element PVC – szczyt	PVC díl – štít	PVC díel – štít
CPB	Kampinio profilio laikiklis	Wspornik profilu narożnego	Držák rohového profilu	Držák rohového profilu
CP	Jungiamoji plokštelė	Płytką łącząca	Spojovací deska	Spojovacia platňa
CP 2	Jungiamoji plokštelė 2	Płytką łącząca 2	Spojovací deska 2	Spojovacia platňa 2

	HU	RO	SI	BG
	<b>GR</b> Üvegező gumitömítés	Garnitură din cauciuc pentru geam	Gumijasto tesnilo za steklo	Гума за остъкляване
	<b>BS</b> Kefés tömítésszalag	Bandă perie	Krtačna tesnilna letev	Четкова лента
<b>DPB 90° - Ø35 mm</b>	Lefolyócső könyök 90° – Ø35 mm	Cot burlan 90° – Ø35 mm	Koleno odtočne cevi 90° – Ø35 mm	Колъно за водосточна тръба 90° – Ø35 mm
	<b>SR</b> Tolóajtó görög	Rolla culisantă	Drсни valjček	Плъзгаща ролка
	<b>B 6*12</b> Csavarok 6x12	Șuruburi 6x12	Vijaki 6x12	Болтове 6x12
	<b>B 6*30</b> Csavarok 6x30	Șuruburi 6x30	Vijaki 6x30	Болтове 6x30
	<b>N 6x1</b> Anyák 6x1	Piulițe 6x1	Matices 6x1	Гайки 6x1
	<b>BW2N 7*20</b> Csavar, alátét, 2 anya 7x20	Șurub, șaibă, 2 piulițe 7x20	Vijak, podložka, 2 matic 7x20	Болт, шайба, 2 гайки 7x20
<b>G 725 x 1840 mm</b>	Öromfal 725 x 1840 mm	Fronton 725 x 1840 mm	Zatrep 725 x 1840 mm	Фронтон 725 x 1840 mm
<b>GN 659 x 1840 mm</b>	Öromfal keskeny 659 x 1840 mm	Fronton îngust 659 x 1840 mm	Zatrep ozek 659 x 1840 mm	Фронтон тесен 659 x 1840 mm
<b>GW 790 x 1840 mm</b>	Öromfal széles 790 x 1840 mm	Fronton lat 790 x 1840 mm	Zatrep širok 790 x 1840 mm	Фронтон широк 790 x 1840 mm
<b>SD 725 x 1797 mm</b>	Tolóajtó 725 x 1797 mm	Ușă culisantă 725 x 1797 mm	Drсна vrata 725 x 1797 mm	Плъзгаща врата 725 x 1797 mm
<b>R 725 x 1668 mm</b>	Tető 725 x 1668 mm	Acoperiș 725 x 1668 mm	Streha 725 x 1668 mm	Покрив 725 x 1668 mm
<b>RN 659 x 1665 mm</b>	Tető keskeny 659 x 1665 mm	Acoperiș îngust 659 x 1665 mm	Streha ozka 659 x 1665 mm	Покрив тесен 659 x 1665 mm
<b>RW / URW 790 x 818 mm</b>	Tetőablak / alsó rész RW 790 x 818 mm	Fereastră de acoperiș / parte inferioară RW 790 x 818 mm	Strešno okno / spodnji del RW 790 x 818 mm	Покривен прозорец / долна част RW 790 x 818 mm
<b>SSW 725 x 706 mm</b>	Oldalsó formázott ablak 725 x 706 mm	Fereastră laterală profilată 725 x 706 mm	Stransko oblikovano okno 725 x 706 mm	Страничен формован прозорец 725 x 706 mm
<b>STW 725 x 396 mm</b>	Oldalsó háromszög ablak 725 x 396 mm	Fereastră laterală triunghiulară 725 x 396 mm	Stransko trikotno okno 725 x 396 mm	Страничен триъгълен прозорец 725 x 396 mm
<b>RBSW 787 x 1663 mm</b>	Tető nagy formázott ablak 787 x 1663 mm	Fereastră mare de acoperiș profilată 787 x 1663 mm	Veliko strešno oblikovano okno 787 x 1663 mm	Покривен голям формован прозорец 787 x 1663 mm
	<b>RST 772 x 700 mm</b> Tető kis háromszög 772 x 700 mm	Triunghi mic de acoperiș 772 x 700 mm	Majhen strešni trikotnik 772 x 700 mm	Покривен малък триъгълник 772 x 700 mm
	<b>BWN 10*20</b> Csavar, alátét, anya 10x20	Șurub, șaibă, piuliță 10x20	Vijak, podložka, matica 10x20	Болт, шайба, гайка 10x20
	<b>TS 4,8*25</b> Őnfűró csavarok 4,8x25	Șuruburi autofiletante 4,8x25	Samorezni vijaki 4,8x25	Самонарезни винтове 4,8x25
	<b>TS 4,8*19</b> Őnfűró csavarok 4,8x19	Șuruburi autofiletante 4,8x19	Samorezni vijaki 4,8x19	Самонарезни винтове 4,8x19
	<b>HSS</b> Imbuszcsavarok	Șuruburi cu imbus	Vijaki z notranjim šestrobom (imbus)	Винтове с вътрешен шестограм (имбус)
	<b>NC</b> Anyasapkák	Capace pentru piulițe	Pokrovčki za matice	Капачки за гайки
	<b>GEID</b> Ereszcatorna-vég elem lefolyócsővel	Capăt igheab incl. burlan	Zaključek zleba z odtočno cevjo	Край на улук с водосточна тръба
	<b>GE</b> Ereszcatorna-vég elem	Capăt igheab	Zaključek zleba	Край на улук
	<b>RE</b> Gerincvég	Capăt coamă	Zaključek slemena	Край на билото
	<b>R (L) SD</b> Síkvégek (B) tolóajtó	Capete șină (S) ușă culisantă	Konci vodil (L) drsna vrata	Крайни елементи на релса (Л) плъзгаща врата
	<b>R (R) SD</b> Síkvégek (J) tolóajtó	Capete șină (D) ușă culisantă	Konci vodil (D) drsna vrata	Крайни елементи на релса (Д) плъзгаща врата
	<b>PVC PG</b> PVC elem – oromfal	Piesă PVC fronton	PVC del – zatrep	PVC детайл – фронтон
	<b>CPB</b> Sarokprofil konzol	Support profil colț	Nosilec kotnega profila	Конзола за ъглов профил
	<b>CP</b> Összekötő lemez	Placă de conexiune	Povezovalna plošča	Свързваща планка
	<b>CP 2</b> Összekötő lemez 2	Placă de conexiune 2	Povezovalna plošča 2	Свързваща планка 2

	GR	IE	HR	NL
	<b>GR</b> Λάστιχο στεγανοποίησης υαλοπίνακα	Rubair șealaithe gloine	Gumena brtva za staklo	Rubber voor beglazing
	<b>BS</b> Ταβία βούρτσας	Stiaill scub	Brtvena četkica (četkasta brtva)	Borstelstrip
<b>DPB 90° - Ø35 mm</b>	Γωνία σωλήνα καθόδου 90° – Ø35 mm	Lúb píopa draein 90° – Ø35 mm	Koljeno odvodne cijevi 90° – Ø35 mm	Bocht regenpijp 90° – Ø35 mm
	<b>SR</b> Ράουλο συρόμενης πόρτας	Rolla sleamhnáin	Klizni valjak	Schuifrol
	<b>B 6*12</b> Μπουλόνια 6x12	Boltaí 6x12	Vijci 6x12	Bouten 6x12
	<b>B 6*30</b> Μπουλόνια 6x30	Boltaí 6x30	Vijci 6x30	Bouten 6x30
	<b>N 6x1</b> Παξιμάδια 6x1	Cnónna 6x1	Matices 6x1	Moeren 6x1
	<b>BW2N 7*20</b> Μπουλόνι, ροδέλα, 2 παξιμάδια 7x20	Bolt, leicneán, 2 chnó 7x20	Vijak, podložka, 2 matice 7x20	Bout, ring, 2 moeren 7x20
<b>G 725 x 1840 mm</b>	Άέτωμα 725 x 1840 mm	Aghaidhbhinn 725 x 1840 mm	Zabat 725 x 1840 mm	Gewel 725 x 1840 mm
<b>GN 659 x 1840 mm</b>	Άέτωμα στενό 659 x 1840 mm	Aghaidhbhinn caol 659 x 1840 mm	Zabat uski 659 x 1840 mm	Gewel smal 659 x 1840 mm
<b>GW 790 x 1840 mm</b>	Άέτωμα φαρδύ 790 x 1840 mm	Aghaidhbhinn leathan 790 x 1840 mm	Zabat široki 790 x 1840 mm	Gewel breed 790 x 1840 mm
<b>SD 725 x 1797 mm</b>	Συρόμενη πόρτα 725 x 1797 mm	Doras sleamhnáin 725 x 1797 mm	Klizna vrata 725 x 1797 mm	Schuifdeur 725 x 1797 mm
<b>R 725 x 1668 mm</b>	Στέγη 725 x 1668 mm	Dion 725 x 1668 mm	Krov 725 x 1668 mm	Dak 725 x 1668 mm
<b>RN 659 x 1665 mm</b>	Στέγη στενή 659 x 1665 mm	Dion caol 659 x 1665 mm	Krov uski 659 x 1665 mm	Dak smal 659 x 1665 mm
<b>RW / URW 790 x 818 mm</b>	Παράθυρο οροφής / κάτω μέρος RW 790 x 818 mm	Fuinneog din / cuid íochtaí RW 790 x 818 mm	Krovni prozor / donji dio RW 790 x 818 mm	Dakraam / onderzijde RW 790 x 818 mm
<b>SSW 725 x 706 mm</b>	Πλευρικό διαμορφωμένο παράθυρο 725 x 706 mm	Fuinneog taoibh múnlaith 725 x 706 mm	Bočni oblikovani prozor 725 x 706 mm	Zijraam (gevormd) 725 x 706 mm
<b>STW 725 x 396 mm</b>	Πλευρικό τριγωνικό παράθυρο 725 x 396 mm	Fuinneog thriantánach taoibh 725 x 396 mm	Bočni trokutasti prozor 725 x 396 mm	Zijraam driehoek 725 x 396 mm
<b>RBSW 787 x 1663 mm</b>	Μεγάλο διαμορφωμένο παράθυρο οροφής 787 x 1663 mm	Fuinneog mhór mhúnlaith 787 x 1663 mm	Krovni veliki oblikovani prozor 787 x 1663 mm	Dak groot vormraam 787 x 1663 mm
<b>RST 772 x 700 mm</b>	Μικρό τρίγωνο οροφής 772 x 700 mm	Triantán beag din 772 x 700 mm	Krovni mali trokut 772 x 700 mm	Dak kleine driehoek 725 x 700 mm
	<b>BWN 10*20</b> Μπουλόνι, ροδέλα, παξιμάδι 10x20	Bolt, leicneán, cnó 10x20	Vijak, podložka, matica 10x20	Bout, ring, moer 10x20
	<b>TS 4,8*25</b> Αυτοκολληόμενες βίδες 4,8x25	Scriúna féin-screathacha 4,8x25	Samoureuxjujú vijci 4,8x25	Zelftappende schroeven 4,8x25
	<b>TS 4,8*19</b> Αυτοκολληόμενες βίδες 4,8x19	Scriúna féin-screathacha 4,8x19	Samoureuxjujú vijci 4,8x19	Zelftappende schroeven 4,8x19
	<b>HSS</b> Βίδες Allen (εσωτερικού εξαγώνου)	Scriúna heicsidheachúlacha inmheánaícha (Allen)	Imbus vijci	Imbusbouten
	<b>NC</b> Καπάκια παξιμαδιών	Caipíní cnó	Kapice za matice	Moerdoppen
	<b>GEID</b> Άκρο υδρορροής με σωλήνα καθόδου	Deireadh gáiteir le píopa draein	Završetak oluka s odvodnom cijevi	Gootuiteinde incl. regenpijp
	<b>GE</b> Άκρο υδρορροής	Deireadh gáiteir	Završetak oluka	Gootuiteinde
	<b>RE</b> Άκρο κορφαία	Deireadh iomaire	Završetak sljemena	Nokuiteinde
	<b>R (L) SD</b> Άκρο οδηγού (A) συρόμενης πόρτας	Deirí ráille (C) doras sleamhnáin	Završeci vodilica (L) klizna vrata	Railluiteinden (L) schuifdeur
	<b>R (R) SD</b> Άκρο οδηγού (Δ) συρόμενης πόρτας	Deirí ráille (D) doras sleamhnáin	Završeci vodilica (D) klizna vrata	Railluiteinden (R) schuifdeur
	<b>PVC PG</b> Τεμάγιο PVC αετώματος	Píosa PVC aghaidhe	PVC dio – zabat	PVC-deel gewel
	<b>CPB</b> Βραχίονας γωνιακού προφίλ	Lúibín próifíle cúinne	Nosač kutnog profila	Hoekprofielbeugel
	<b>CP</b> Πλάκα σύνδεσης	Pláta ceangail	Spojna pločica	Verbindingsplaat
	<b>CP 2</b> Πλάκα σύνδεσης 2	Pláta ceangail 2	Spojna pločica 2	Verbindingsplaat 2

	IT	ES	PT	MT
	<b>GR</b> Guarnizione in gomma per vetri	Goma de sellado para vidrio	Borracha de vedação para vidro	Gomma tas-sigillari għall-ħgieg
	<b>BS</b> Spazzolina (guarnizione a spazzola)	Burlete de cepillo	Fita de escova	Strixxa tal-pinzell
<b>DPB 90° - Ø35 mm</b>	Curva pluviale 90° – Ø35 mm	Codo de bajante 90° – Ø35 mm	Curva do tubo de queda 90° – Ø35 mm	Minkeb tal-pajp tad-drenaggj 90° – Ø35 mm
	<b>SR</b> Rullo scorrevole	Rodillo deslizante	Rolo deslizante	Rombli li tizzierzaq
	<b>B 6*12</b> Bulloni 6x12	Pernos 6x12	Parafusos 6x12	Boltijiet 6x12
	<b>B 6*30</b> Bulloni 6x30	Pernos 6x30	Parafusos 6x30	Boltijiet 6x30
	<b>N 6x1</b> Dadi 6x1	Tuercas 6x1	Porcas 6x1	Skorfijni 6x1
	<b>BW2N 7*20</b> Bullone, rondella, 2 dadi 7x20	Perno, arandela, 2 tuercas 7x20	Parafuso, anilha, 2 porcas 7x20	Bolt, washer, 2 skorfijni 7x20
<b>G 725 x 1840 mm</b>	Timpano 725 x 1840 mm	Frontón 725 x 1840 mm	Empena 725 x 1840 mm	Frontun 725 x 1840 mm
<b>GN 659 x 1840 mm</b>	Timpano stretto 659 x 1840 mm	Frontón estrecho 659 x 1840 mm	Empena estreita 659 x 1840 mm	Frontun dejjaq 659 x 1840 mm
<b>GW 790 x 1840 mm</b>	Timpano largo 790 x 1840 mm	Frontón ancho 790 x 1840 mm	Empena larga 790 x 1840 mm	Frontun wiesá 790 x 1840 mm
<b>SD 725 x 1797 mm</b>	Porta scorrevole 725 x 1797 mm	Puerta corredera 725 x 1797 mm	Porta de correr 725 x 1797 mm	Bieb li jizzierzaq 725 x 1797 mm
<b>R 725 x 1668 mm</b>	Tetto 725 x 1668 mm	Techo 725 x 1668 mm	Telhado 725 x 1668 mm	Saqqaq 725 x 1668 mm
<b>RN 659 x 1665 mm</b>	Tetto stretto 659 x 1665 mm	Techo estrecho 659 x 1665 mm	Telhado estreito 659 x 1665 mm	Saqqaq dejjaq 659 x 1665 mm
<b>RW / URW 790 x 818 mm</b>	Finestra da tetto / parte inferiore RW 790 x 818 mm	Ventana de techo / parte inferior RW 790 x 818 mm	Janela de teto / parte inferior RW 790 x 818 mm	Tieqa tas-saqaf / parti t'isfel RW 790 x 818 mm
<b>SSW 725 x 706 mm</b>	Finestra laterale sagomata 725 x 706 mm	Ventana lateral moldada 725 x 706 mm	Janela lateral moldada 725 x 706 mm	Tieqa laterali fformata 725 x 706 mm
<b>STW 725 x 396 mm</b>	Finestra laterale triangolare 725 x 396 mm	Ventana lateral triangular 725 x 396 mm	Janela lateral triangular 725 x 396 mm	Tieqa laterali trijangolari 725 x 396 mm
<b>RBSW 787 x 1663 mm</b>	Grande finestra sagomata del tetto 787 x 1663 mm	Ventana grande moldada de techo 787 x 1663 mm	Janela grande moldada do telhado 787 x 1663 mm	Tieqa kbira fformata tas-saqaf 787 x 1663 mm
<b>RST 772 x 700 mm</b>	Piccolo triangolo del tetto 772 x 700 mm	Triángulo pequeño de techo 772 x 700 mm	Triângulo pequeno do telhado 772 x 700 mm	Trijangolu żgħir tas-saqaf 772 x 700 mm
	<b>BWN 10*20</b> Bullone, rondella, dado 10x20	Perno, arandela, tuercas 10x20	Parafuso, anilha, porca 10x20	Bolt, washer, skorfina 10x20
	<b>TS 4,8*25</b> Viti autofiltezzanti 4,8x25	Tornillos autorroscantes 4,8x25	Parafusos auto-roscantes 4,8x25	Viti awto-tappanti 4,8x25
	<b>TS 4,8*19</b> Viti autofiltezzanti 4,8x19	Tornillos autorroscantes 4,8x19	Parafusos auto-roscantes 4,8x19	Viti awto-tappanti 4,8x19
	<b>HSS</b> Viti a brugola (esagono incassato)	Tornillos Allen (hexágono interior)	Parafusos Allen (sextavado interior)	Viti Allen (esagonu intern)
	<b>NC</b> Cappucci per dadi	Tapas para tuercas	Tampas de porca	Ġhotjiet tal-iskorfijni
	<b>GEID</b> Terminale grondaia incl. pluviale	Extremo de canalón incl. bajante	Terminal de caleira incl. tubo de queda	Tarf tal-kanal inkl. pajp tad-drenaggj
	<b>GE</b> Terminale grondaia	Extremo de canalón	Terminal de caleira	Tarf tal-kanal
	<b>RE</b> Terminale colmo	Extremo de cumbrera	Terminal de cumeeira	Tarf tal-katina tas-saqaf
	<b>R (L) SD</b> Terminali guida (S) porta scorrevole	Extremos de riel (I) puerta corredera	Terminais de calha (E) porta de correr	Truf tal-binarju (X) bieb li jizzierzaq
	<b>R (R) SD</b> Terminali guida (D) porta scorrevole	Extremos de riel (D) puerta corredera	Terminais de calha (D) porta de correr	Truf tal-binarju (L) bieb li jizzierzaq
	<b>PVC PG</b> Pezzo in PVC timpano	Pieza de PVC frontón	Peça em PVC – empena	Bicča PVC frontun
	<b>CPB</b> Staffa profilo angolare	Soporte de perfil angular	Suporte de perfil de canto	Bracket tal-profil tal-kantuniera
	<b>CP</b> Piastra di collegamento	Placa de conexión	Placa de ligação	Pjanča ta' konnessjoni
	<b>CP 2</b> Piastra di collegamento 2	Placa de conexión 2	Placa de ligação 2	Pjanča ta' konnessjoni 2

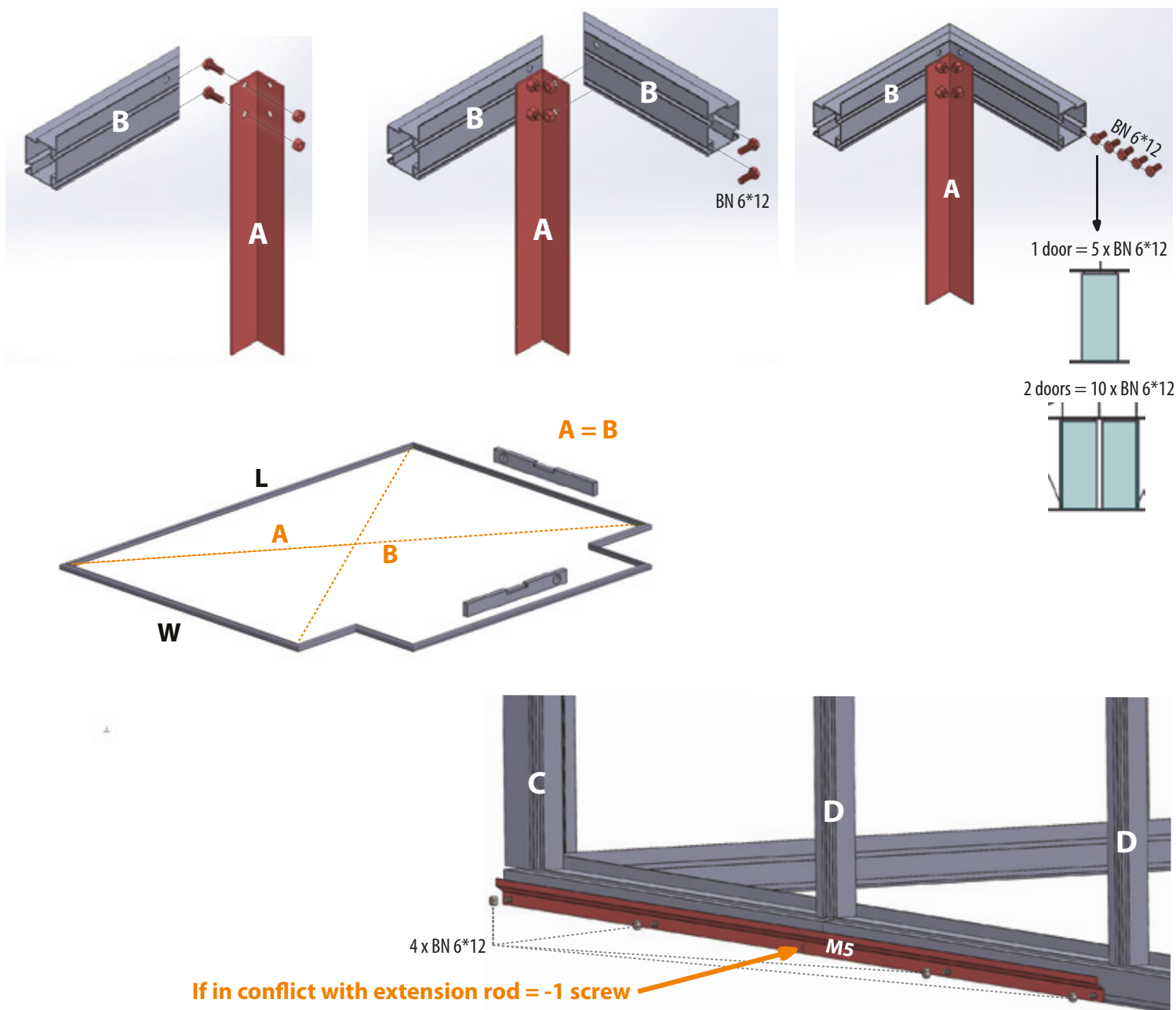

**SE:** \* 1 dörr = 5x M6x12; \*\* 2 dörrar = 10x M6x12;  
 \*\*\* Om i konflikt med förlängningsstång = -1 skruv  
**NO:** \* 1 dør = 5x M6x12; \*\* 2 dører = 10x M6x12;  
 \*\*\* Hvis i konflikt med forlængelsesstang = -1 skrue  
**DK:** \* 1 dør = 5x M6x12; \*\* 2 døre = 10x M6x12;  
 \*\*\* Hvis i konflikt med forlængerstang = -1 skrue  
**FI:** \* 1 ovi = 5x M6x12; \*\* 2 ovea = 10x M6x12;  
 \*\*\* Jos ristiriidassa jatkotangan kanssa = -1 ruuvi  
**DE:** \* 1 Tür = 5x M6x12; \*\* 2 Türen = 10x M6x12;  
 \*\*\* Falls im Konflikt mit der Verlängerungs-  
 stange = -1 Schraube  
**FR:** \* 1 porte = 5x M6x12; \*\* 2 portes = 10x M6x12;  
 \*\*\* Si en conflit avec la tige d'extension = -1 vis  
**LV:** \* 1 durvis = 5x M6x12; \*\* 2 durvis = 10x M6x12;  
 \*\*\* Ja ir pretrunā ar pagarinājuma stieni = -1 skrūve  
**EE:** \* 1 uks = 5x M6x12; \*\* 2 ust = 10x M6x12;  
 \*\*\* Kui vastuolus pikendustoruga = -1 kruvi

**LT:** \* 1 durys = 5x M6x12; \*\* 2 durys = 10x M6x12;  
 \*\*\* Jei kyla konfliktas su prailginimo strypu = -1 varžtas  
**PL:** \* 1 drzwi = 5x M6x12; \*\* 2 drzwi = 10x M6x12;  
 \*\*\* Jeśli w konflikcie z przedłużającym = -1 śruba  
**CZ:** \* 1 dveře = 5x M6x12; \*\* 2 dveře = 10x M6x12;  
 \*\*\* Pokud v konfliktu s prodlužovací tyčí = -1 šroub  
**SK:** \* 1 dvere = 5x M6x12; \*\* 2 dvere = 10x M6x12;  
 \*\*\* Ak v konflikte s predlžovacou tyčou = -1 skrutka  
**HU:** \* 1 ajtó = 5x M6x12; \*\* 2 ajtó = 10x M6x12;  
 \*\*\* Ha ütközik a hosszabító rúddal = -1 csavar  
**RO:** \* 1 ușă = 5x M6x12; \*\* 2 uși = 10x M6x12;  
 \*\*\* Dacă este în conflict cu tija de extensie = -1 șurub  
**SI:** \* 1 vrata = 5x M6x12; \*\* 2 vrati = 10x M6x12;  
 \*\*\* Če je v nasprotju s podaljšanjo palico = -1 vijak  
**HR:** \* 1 vrata = 5x M6x12; \*\* 2 vrata = 10x M6x12;  
 \*\*\* Ako je u sukobu s produžnom šipkom = -1 vijak

**BG:** \* 1 врата = 5x M6x12; \*\* 2 врати = 10x M6x12;  
 \*\*\* Ако е в конфликт с удължителния прът = -1 винт  
**GR:** \* 1 πόρτα = 5x M6x12; \*\* 2 πόρτες = 10x M6x12;  
 \*\*\* Αν υπάρχει σύγκρουση με τη ράβδο επέκτασης = -1 βίδα  
**IE:** \* 1 doras = 5x M6x12; \*\* 2 dhoras = 10x M6x12;  
 \*\*\* Má tá sé i gcoinbhleacht leis an tslat síneadh = -1 scriú  
**NL:** \* 1 deur = 5x M6x12; \*\* 2 deuren = 10x M6x12;  
 \*\*\* Als in conflict met de verlengstang = -1 schroef  
**IT:** \* 1 porta = 5x M6x12; \*\* 2 porte = 10x M6x12;  
 \*\*\* Se in conflitto con l'asta di estensione = -1 vite  
**ES:** \* 1 puerta = 5x M6x12; \*\* 2 puertas = 10x M6x12;  
 \*\*\* Si hay conflicto con la barra de extensión = -1 tornillo  
**PT:** \* 1 porta = 5x M6x12; \*\* 2 portas = 10x M6x12;  
 \*\*\* Se houver conflito com a haste de extensão = -1 parafuso  
**MT:** \* 1 bieb = 5x M6x12; \*\* 2 bibien = 10x M6x12;  
 \*\*\* J ekk hemm kunflitt mal-virga tal-estensjoni = -1 viti

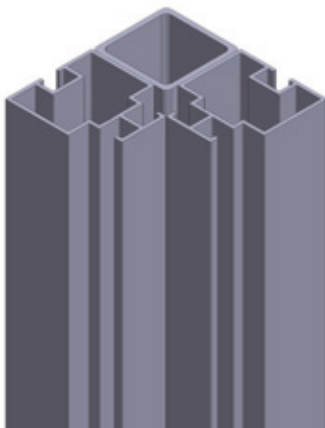
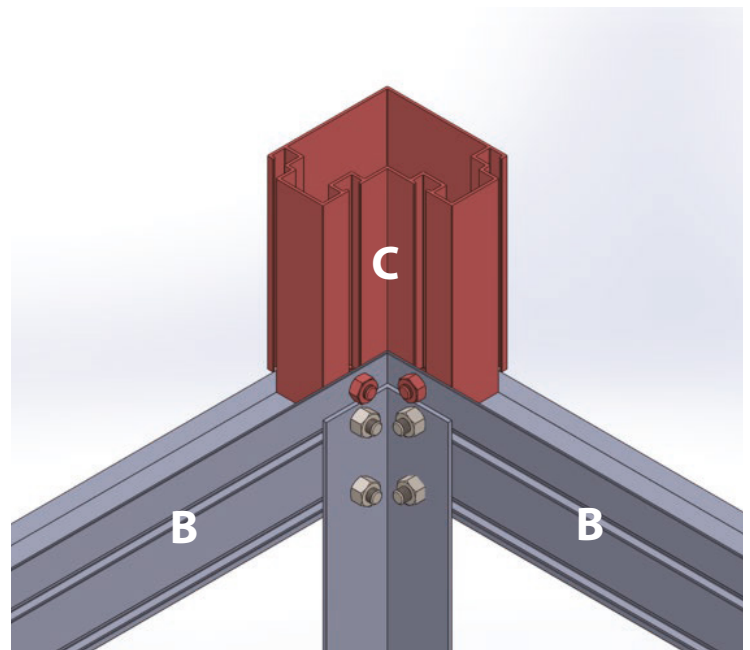
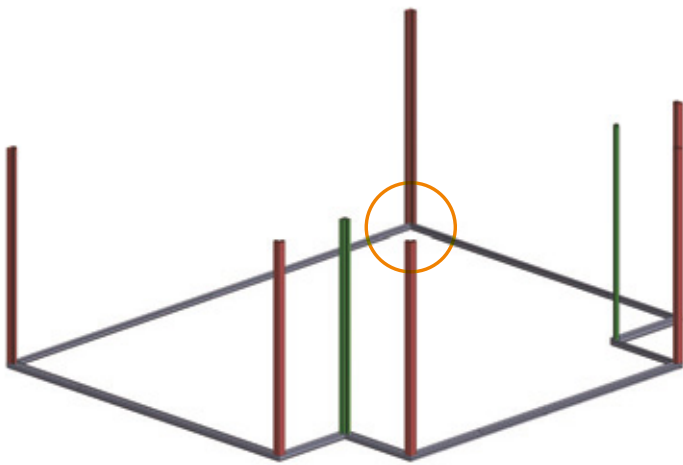
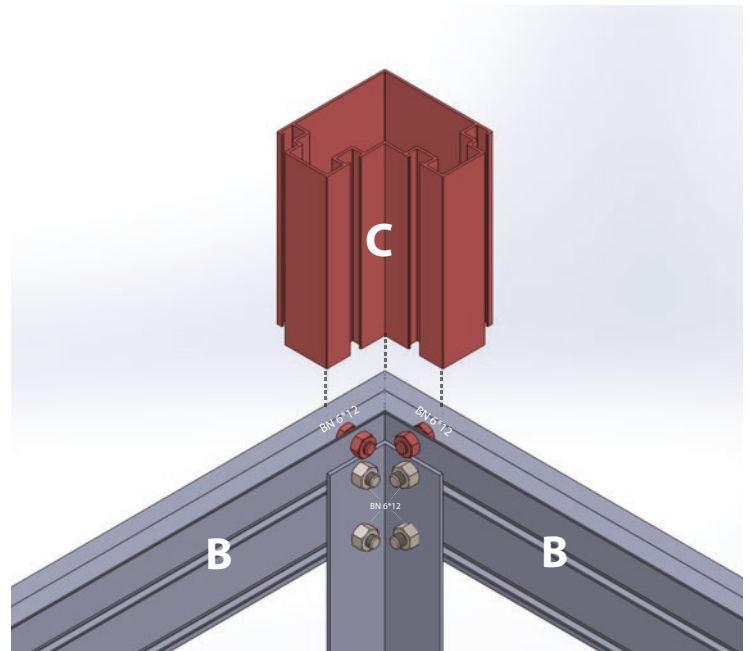
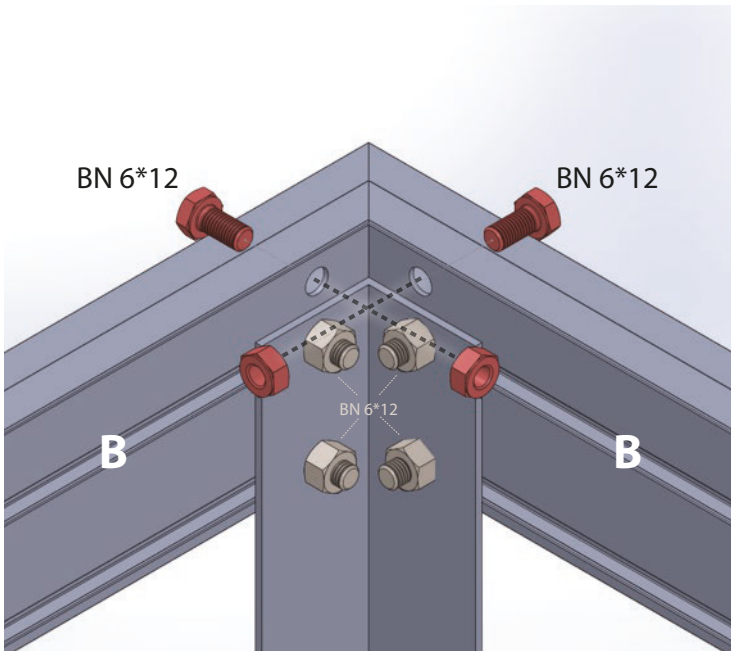

### 35x35 mm square tube used in inner corners

35x35 mm fyrkantströr som används i innerhörnen / 35x35 mm firkantrør brukt i innvendige hjørner / 35x35 mm firkantrør brugt i indvendige hjørner / 35x35 mm neljöputki, jota käytetään sisänurkkauksissa / 35x35 mm Vierkantröhr, das in den Innenecken verwendet wird / Tube carré 35x35 mm utilisé dans les angles intérieurs / 35x35 mm kvadrácaurule, ko izmanto iekšējos stūros / 35x35 mm nelikanttöru, mida kasutatakse sisemistes nurkades / 35x35 mm kvadratinis vamzdis, naudojamas vidiniuose kamuose / Rura kwadratowa 35x35 mm stosowana w wewnętrznych narożnikach / 35x35 mm čtvercová trubka použitá ve vnitřních rozích / 35x35 mm štvorcová rúrka používaná vo vnútorných rohoch / 35x35 mm szögletes cső, amelyet a belső sarkokban használnak / Teavä pätratä 35x35 mm folositä in colturile interioare / 35x35 mm kvadratna cev uporabljena v notranjih kotih / Kvadratna cijev 35x35 mm koja se koristi u unutarnjim kutovima / Квадратна тръба 35x35 mm, използвана във вътрешните ъгли / Τετραγωνικός σωλήνας 35x35 mm που χρησιμοποιείται στις εσωτερικές γωνίες / Feadán cearnach 35x35 mm a úsáidtear sna coirnéil istigh / 35x35 mm vierkante buis gebruikt in binnenhoeken / Tubo quadrato 35x35 mm utilizzato negli angoli interni / Tubo cuadrado de 35x35 mm utilizado en las esquinas interiores / Tubo quadrado 35x35 mm usado nos cantos interiores / Tubu kwadru 35x35 mm użat fil-kantunieri ta' ġewwa

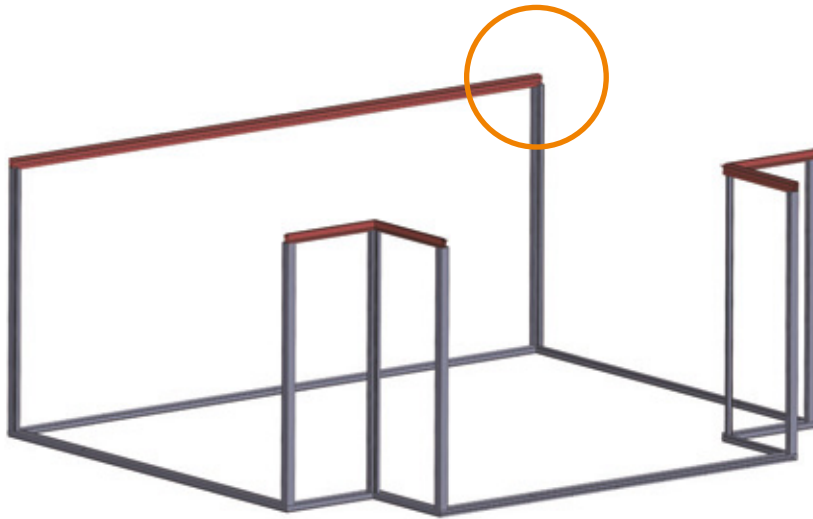
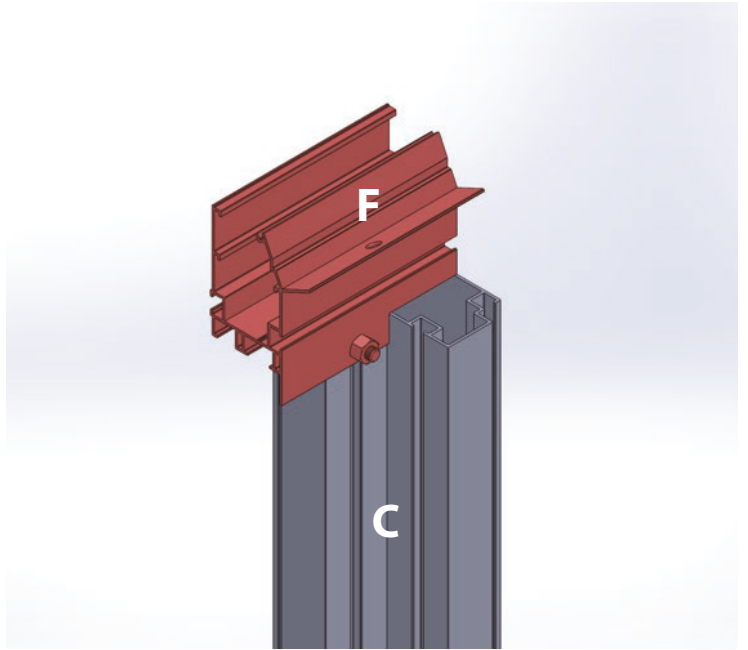
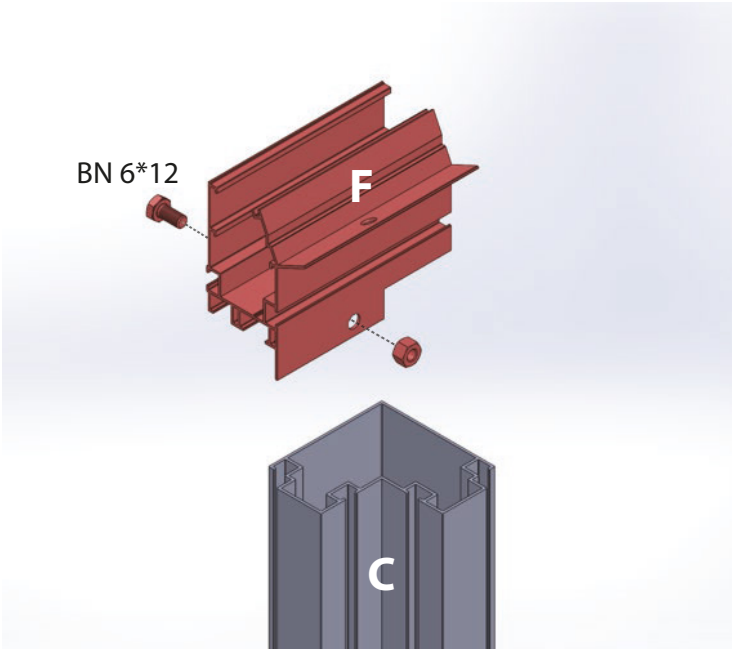

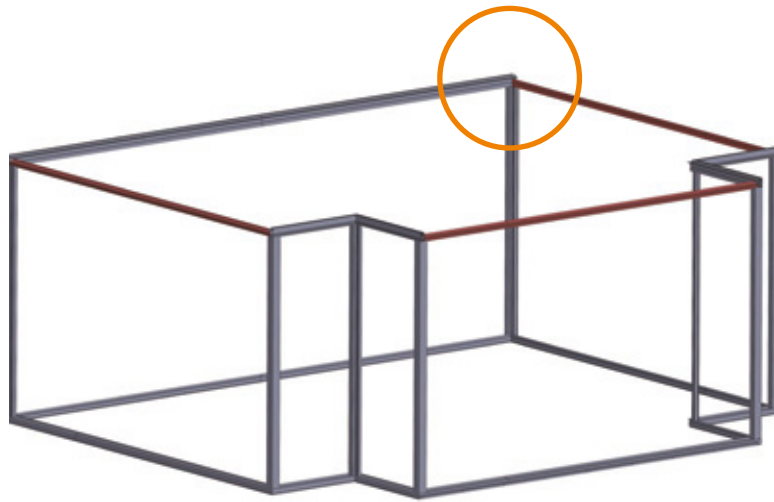
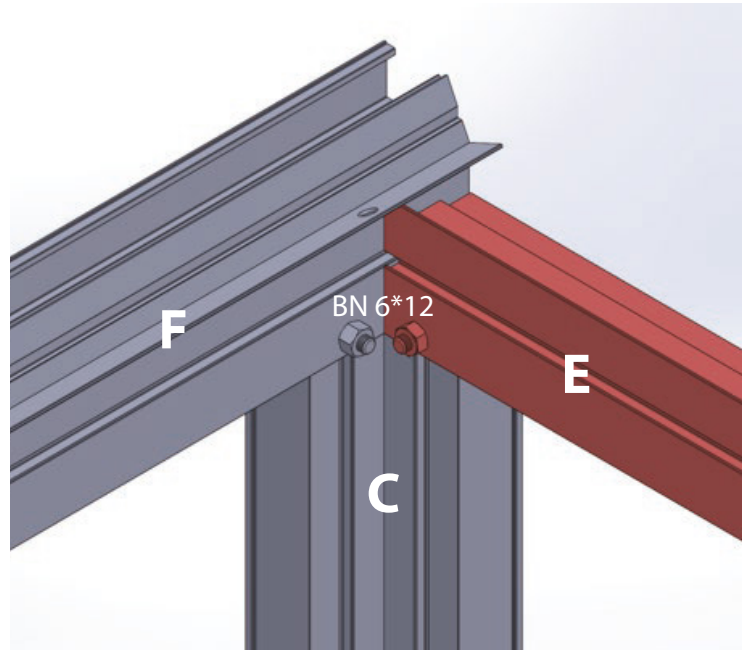
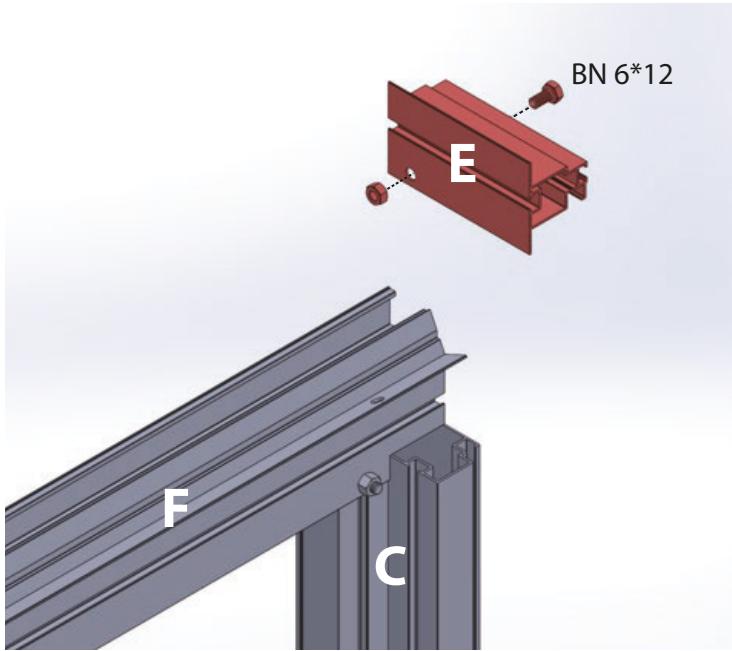

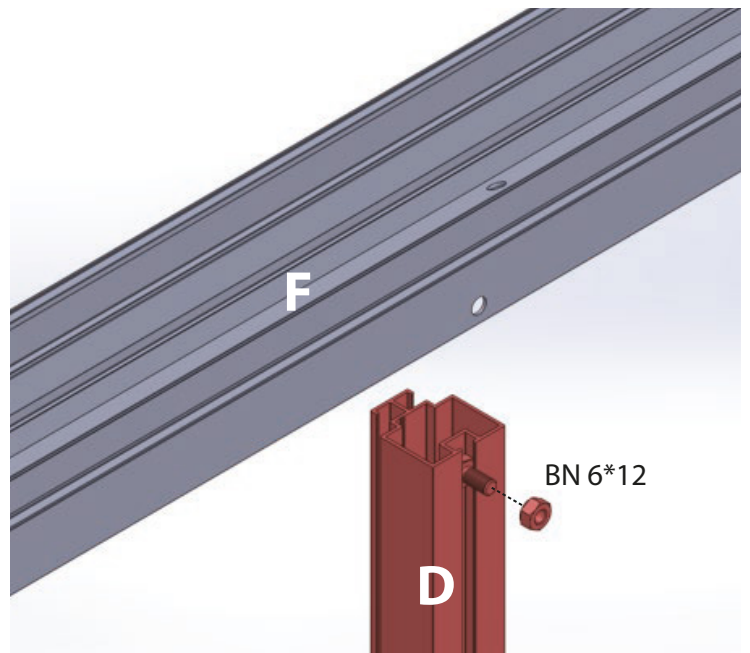
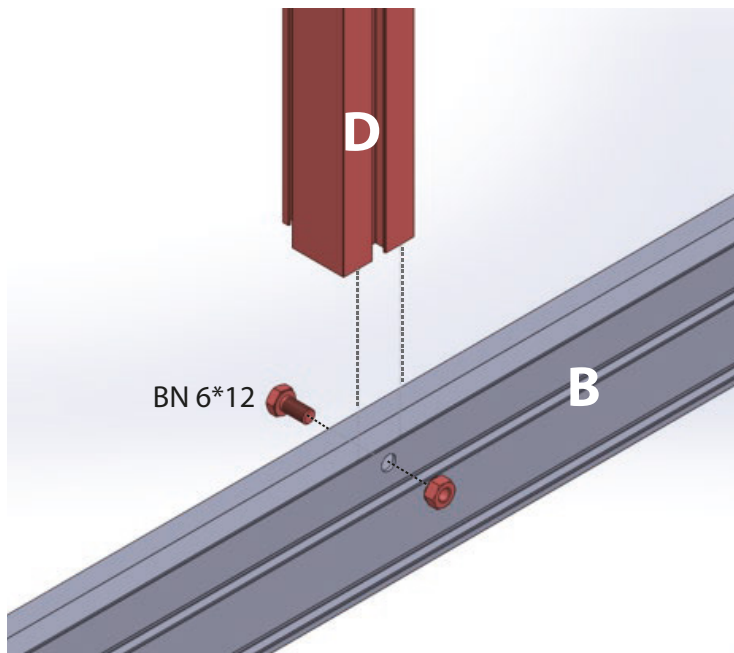

**Middle profile NOT installed if double doors.  
Doors can be installed on short and long side.**

**SE:** Mittprofilen installeras INTE om dubbeldörrar. Dörrar kan installeras på kort- och långsidan.

**NO:** Midtprofilen installeres IKKE hvis doble dører. Dører kan installeres på kort- og langsiden.

**DK:** Midterprofilen installeres IKKE, hvis der er dobbeltdøre. Døre kan installeres på den korte og lange side.

**FI:** Keskiprofiilia EI asenneta, jos kaksinkertaiset ovet. Ovet voidaan asentaa lyhyelle ja pitkälle sivulle.

**DE:** Mittleres Profil wird NICHT installiert, wenn Doppeltüren vorhanden sind. Türen können an der kurzen und langen Seite installiert werden.

**FR:** Le profil central n'est PAS installé en cas de portes doubles. Les portes peuvent être installées sur le côté court et long.

**LV:** Vidējais profils NAV uzstādīts, ja ir dubultdurvis. Durvis var uzstādīt uz īsās un garās pusēs.

**EE:** Keskmist profiili EI paigaldada, kui on kahepoolsed ukсед. Ukсед saab paigaldada lühikesele ja pikale küljele.

**LT:** Vidurinis profilis NĖRA montuojamas, jei yra dvigubos durys. Durys gali būti montuojamas ant trumposios ir ilgosios pusės.

**PL:** Profil środkowy NIE jest instalowany, jeśli są podwójne drzwi. Drzwi można zamontować na krótkim i długim boku.

**CZ:** Středový profil NENÍ instalován, pokud jsou dvojité dveře. Dveře lze instalovat na krátkou a dlouhou stranu.

**SK:** Stredový profil NIE JE nainštalovaný, ak sú dvojité dvere. Dvere je možné nainštalovať na krátku a dlhú stranu.

**HU:** A középső profil NINCS felszerelve, ha dupla ajtóknak. Az ajtóknak rövid és hosszú oldalra is felszerelhető.

**RO:** Profilul central NU este instalat dacă există uși duble. Ușile pot fi instalate pe latura scurtă și lungă.

**SI:** Sredinski profil NI nameščen, če so dvojna vrata. Vrata je mogoče namestiti na kratko in dolgo stran.

**HR:** Središnji profil NIJE postavljen ako su dvokrilna vrata. Vrata se mogu postaviti na kratku i dugu stranu.

**BG:** Средният профил НЕ се монтира, ако има двойни врати. Вратите могат да бъдат монтирани на късата и дългата страна.

**GR:** Το μεσαίο προφίλ ΔΕΝ εγκαθίσταται εάν υπάρχουν διπλές πόρτες. Οι πόρτες μπορούν να εγκατασταθούν στη μικρή και τη μεγάλη πλευρά.

**IE:** Ní shuiteáiltear an phróifíl lárnach MÁ tá doirse dúbailte ann. Is féidir doirse a shuiteáil ar an taobh gearr agus ar an taobh fada.

**NL:** Middenprofiel wordt NIET geïnstalleerd bij dubbele deuren. Deuren kunnen aan de korte en lange zijde worden geïnstalleerd.

**IT:** Il profilo centrale NON è installato se ci sono porte doppie. Le porte possono essere installate sul lato corto e lungo.

**ES:** El perfil central NO se instala si hay puertas dobles. Las puertas se pueden instalar en el lado corto y largo.

**PT:** O perfil central NÃO é instalado se houver portas duplas. As portas podem ser instaladas no lado curto e longo.

**MT:** Il-profil tan-nofs MHUX installat jekk hemm bibien doppji. Il-bibien jistgħu jiġu installati fuq in-naħa qasira u twila.

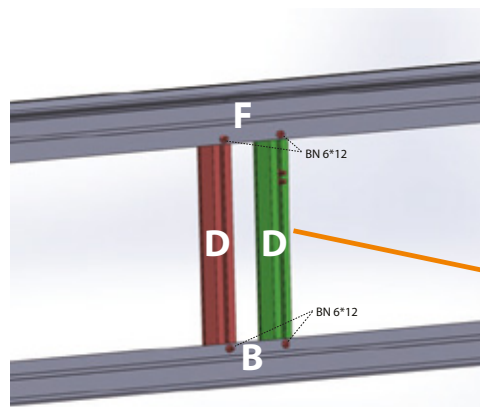
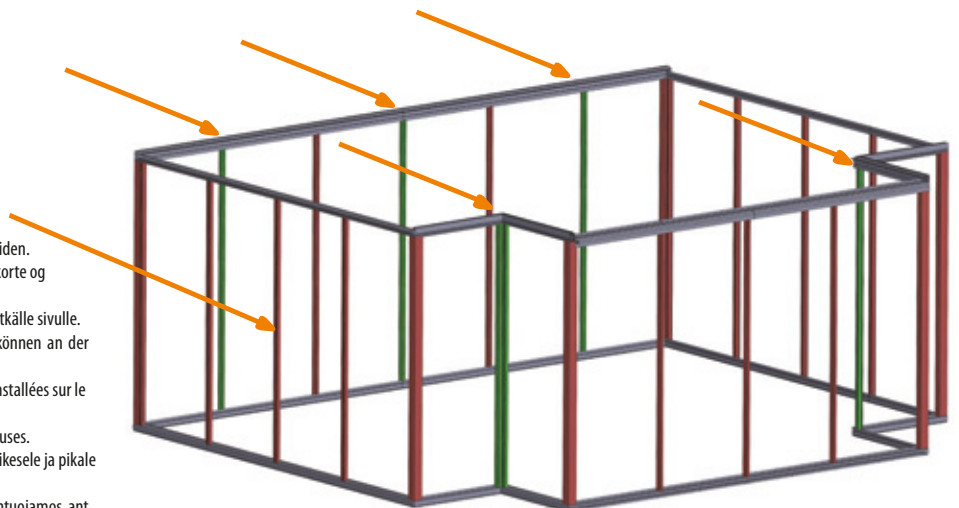

+2x BN 6\*12

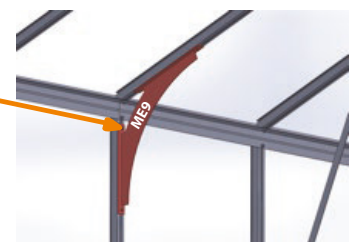

**Step 15**

Steg 15 / Trinn 15 / Trin 15 / Vaihe 15 / Schritt 15 / Étape 15 / 15. solis / Samm 15 / 15 žingsnis / Krok 15 / Krok 15 / Krok 15 / 15. lépés / Pasul 15 / Korak 15 / Korak 15 / Сръпка 15 / Врџа 15 / Céim 15 / Stap 15 / Passaggio 15 / Paso 15 / Etapa 15 / Pass 15

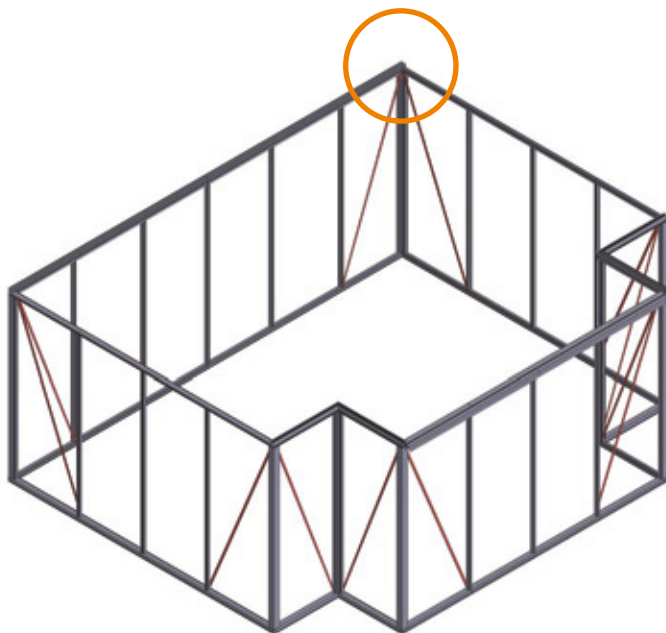
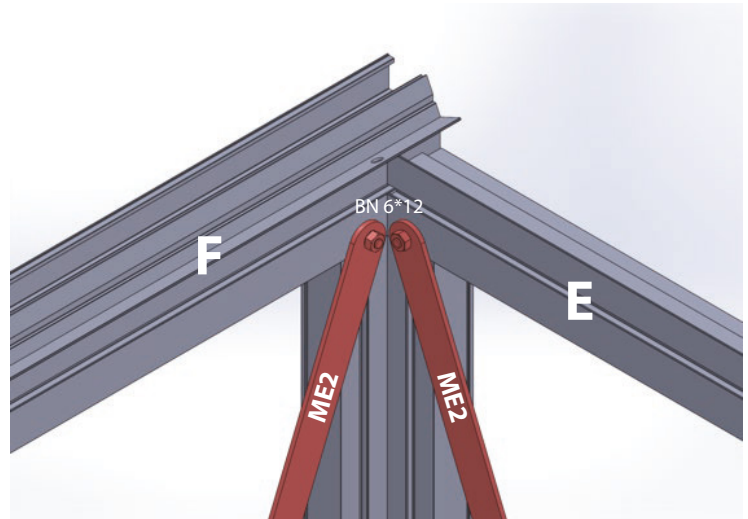
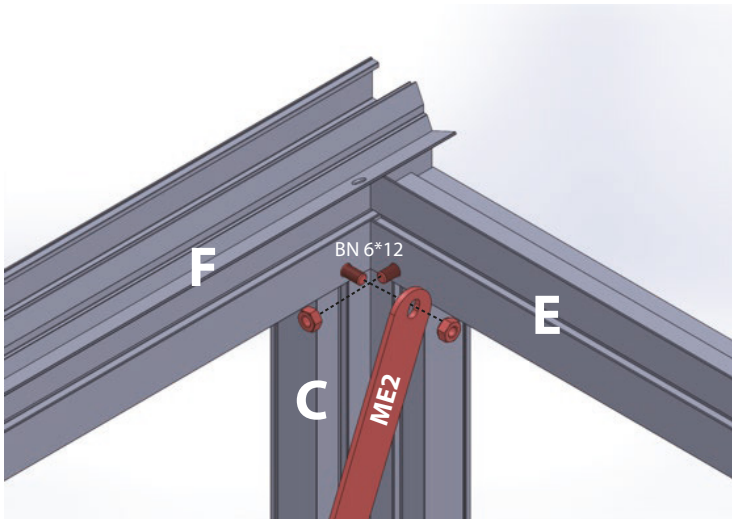
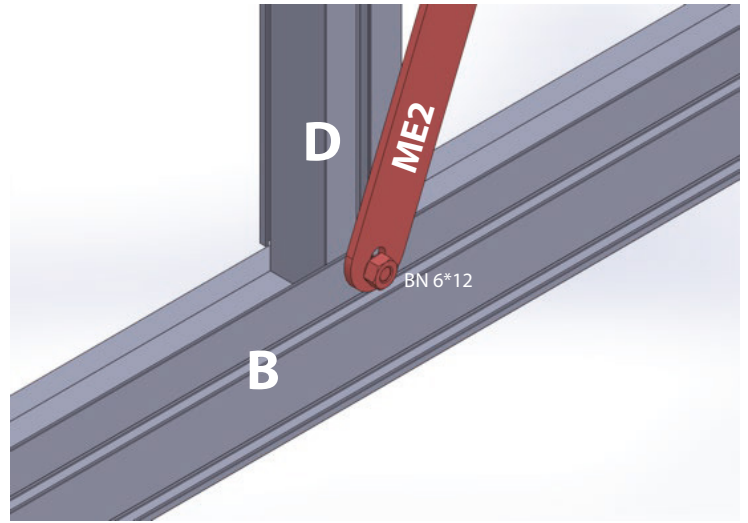
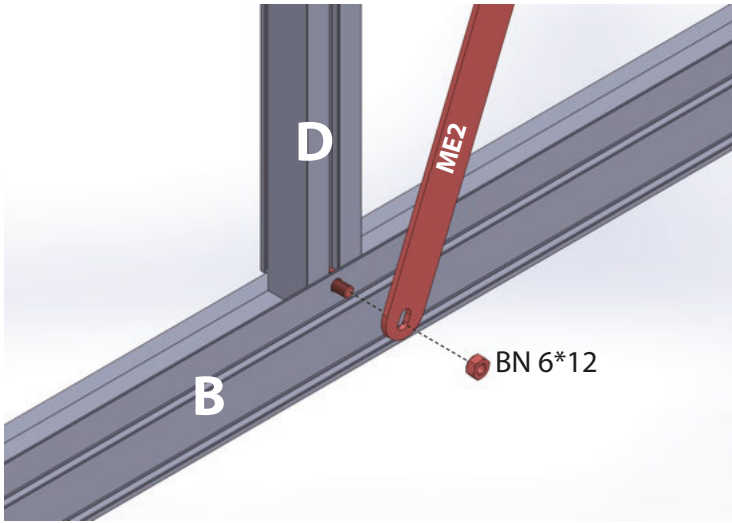

ME10 ← W=2351 mm

ME2 ← W=3099 mm

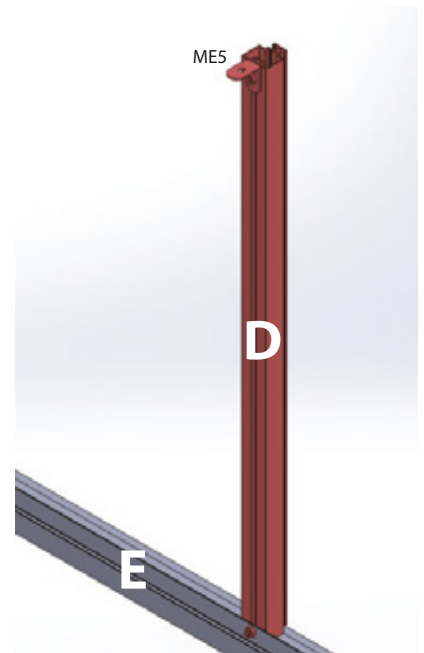
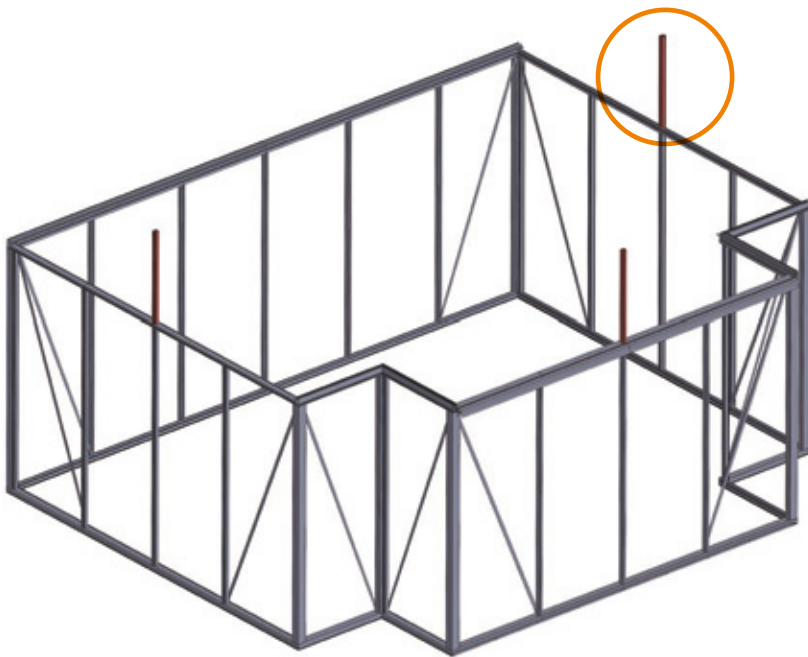
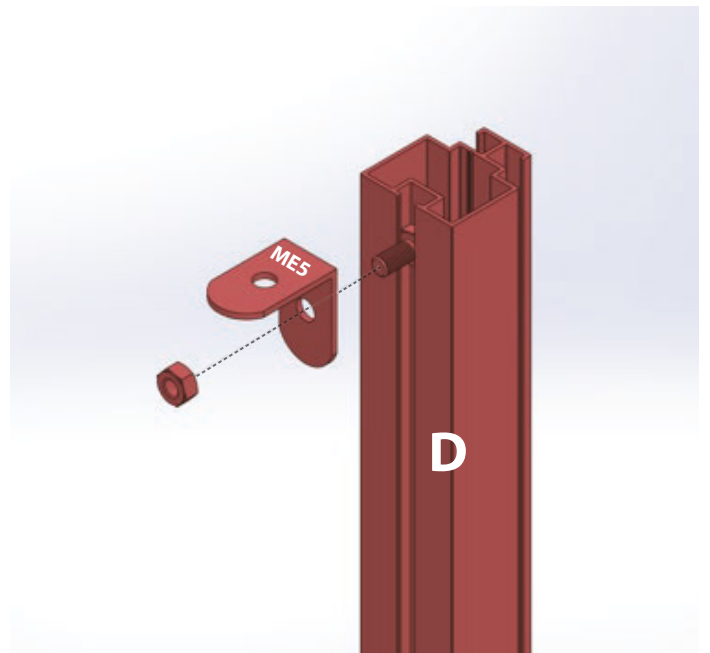
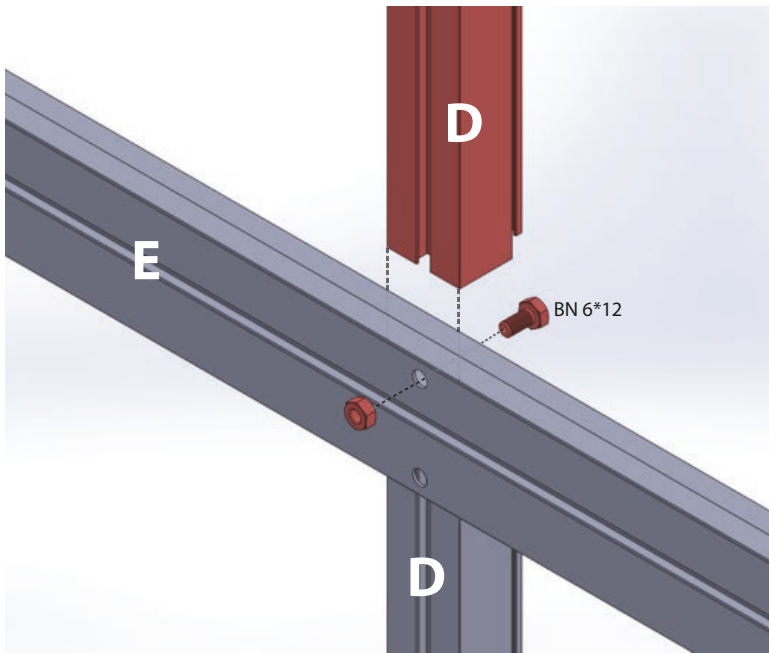

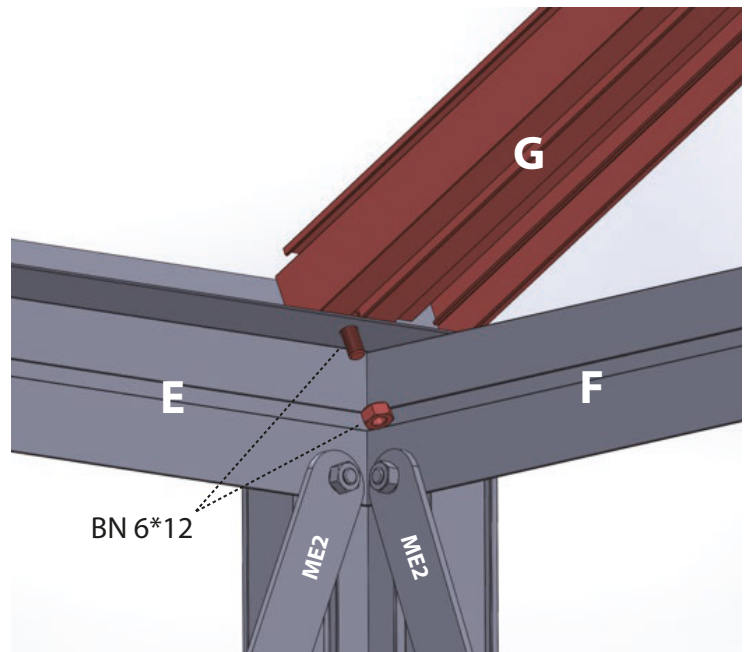
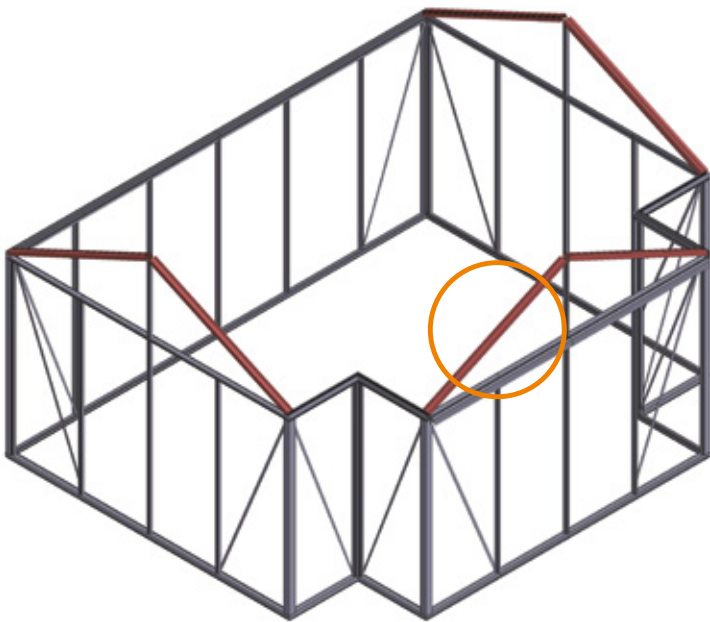
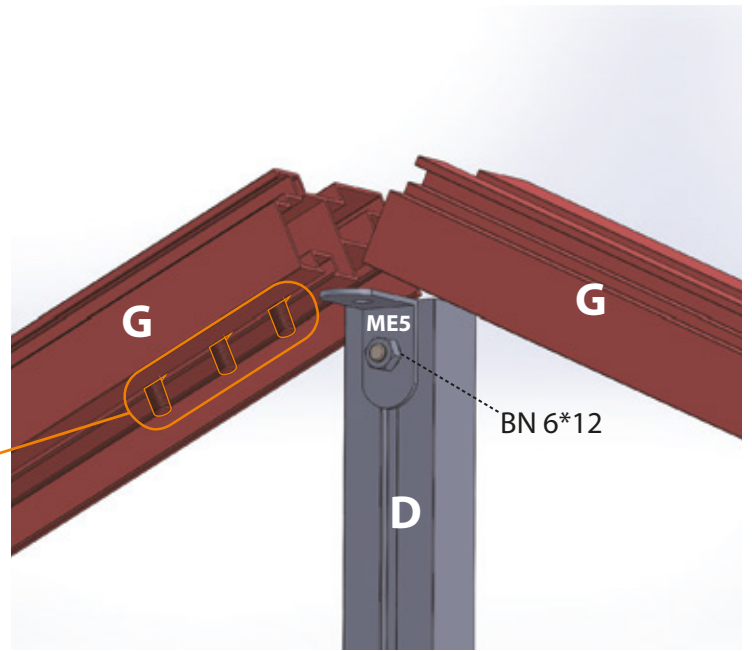
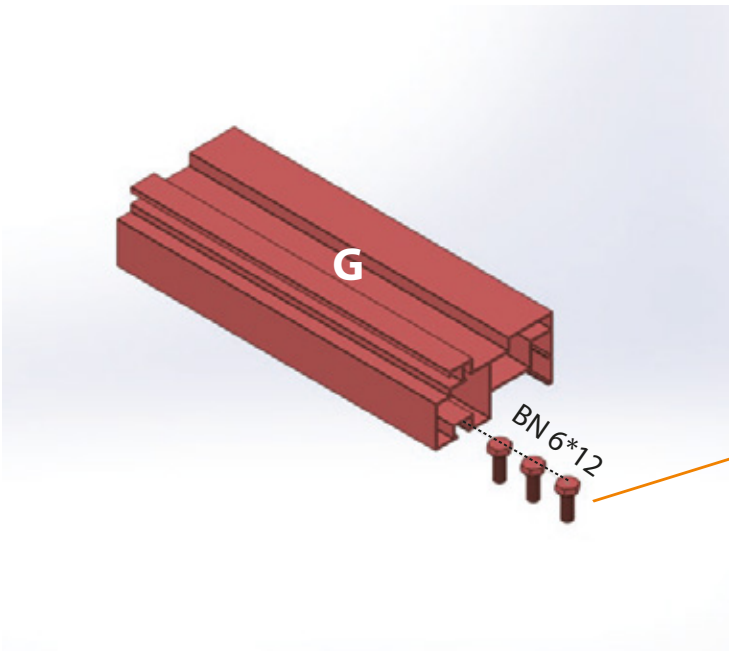

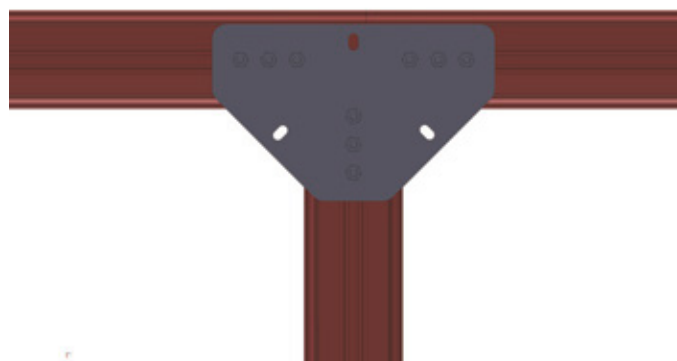
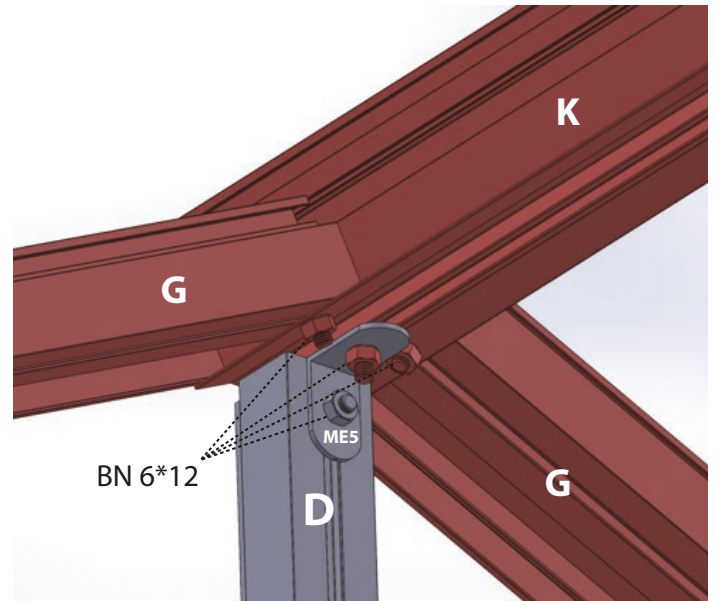
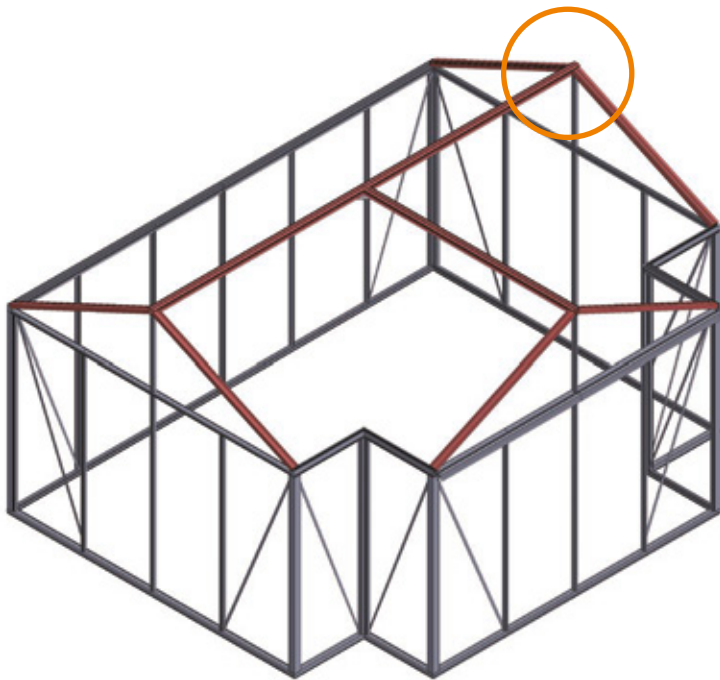
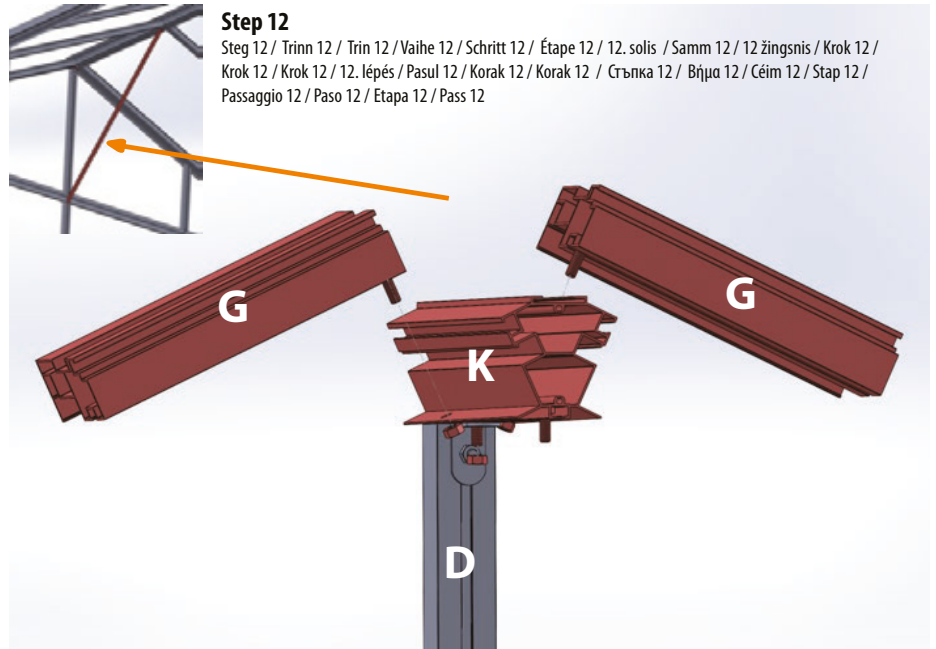
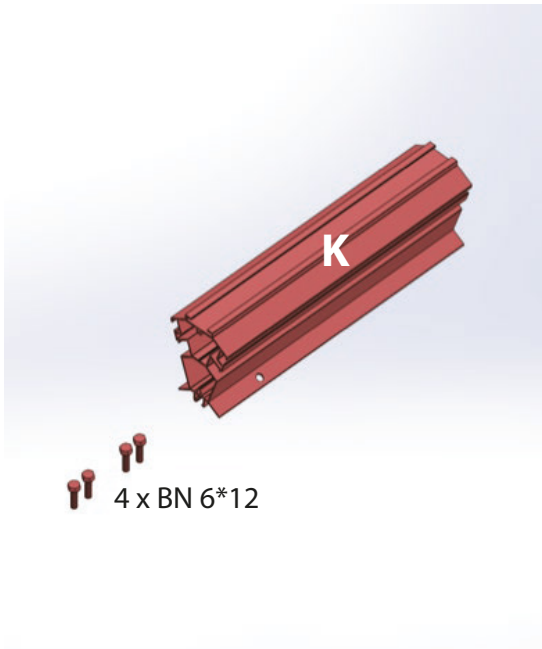

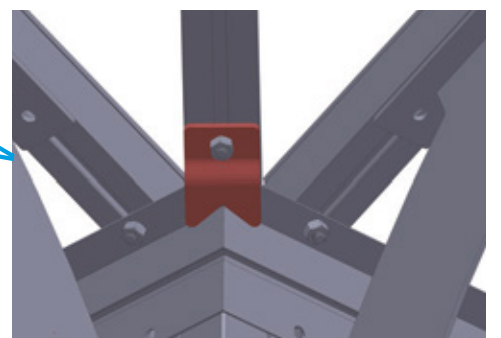
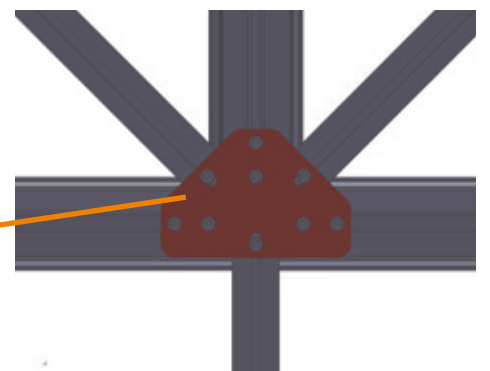
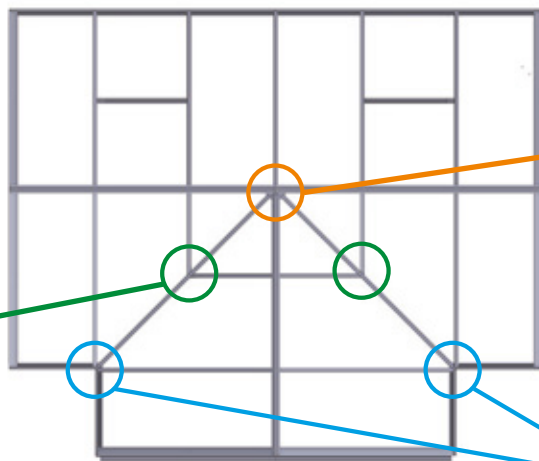
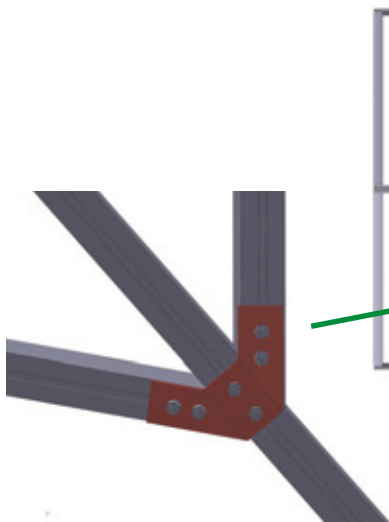
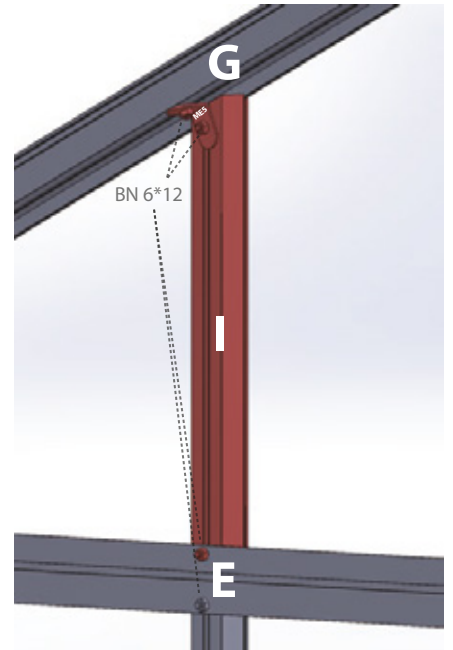
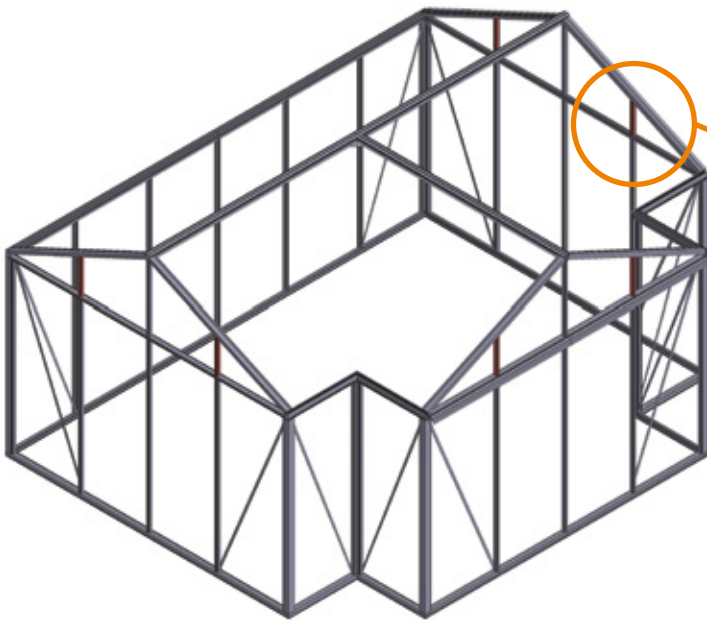
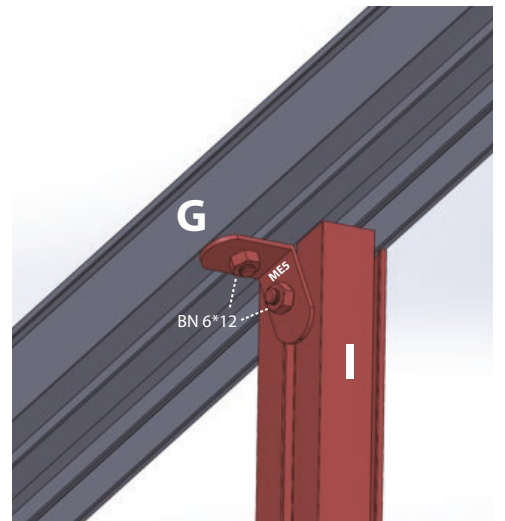
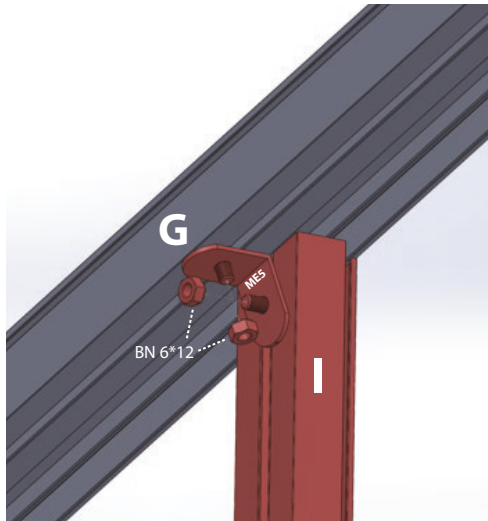
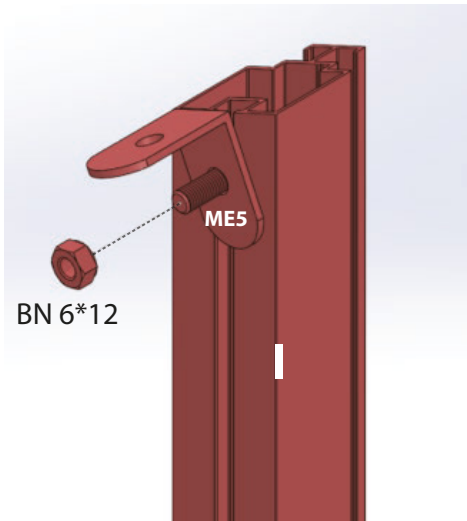

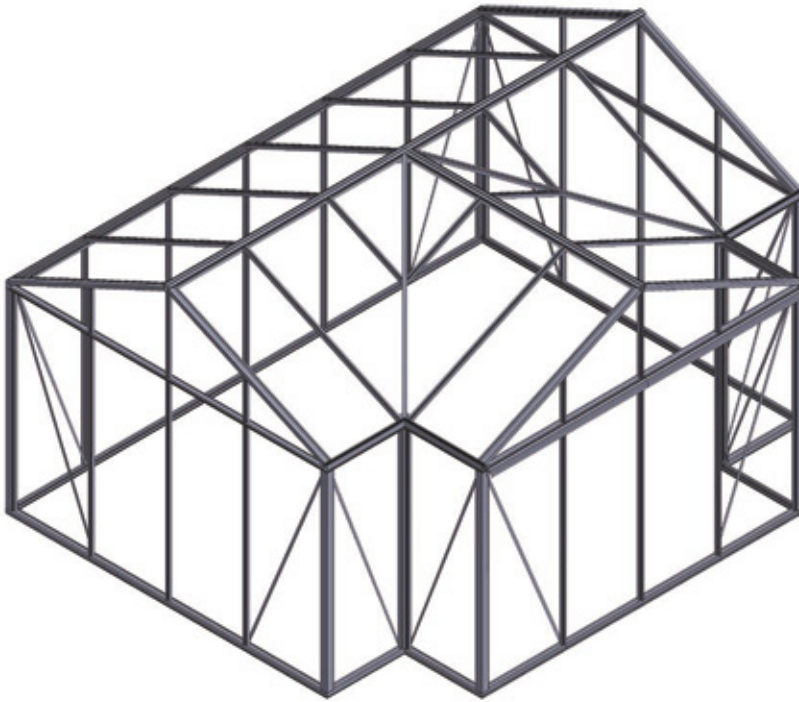

### Step 15

Steg 15 / Trinn 15 / Trin 15 / Vaihe 15 / Schritt 15 / Étape 15 / 15. solis / Samm 15 / 15 žingsnis / Krok 15 / Krok 15 / Krok 15 / 15. lépés / Pasul 15 / Korak 15 / Korak 15 / Стъпка 15 / Βήμα 15 / Céim 15 / Stap 15 / Passaggio 15 / Paso 15 / Etapa 15 / Pass 15

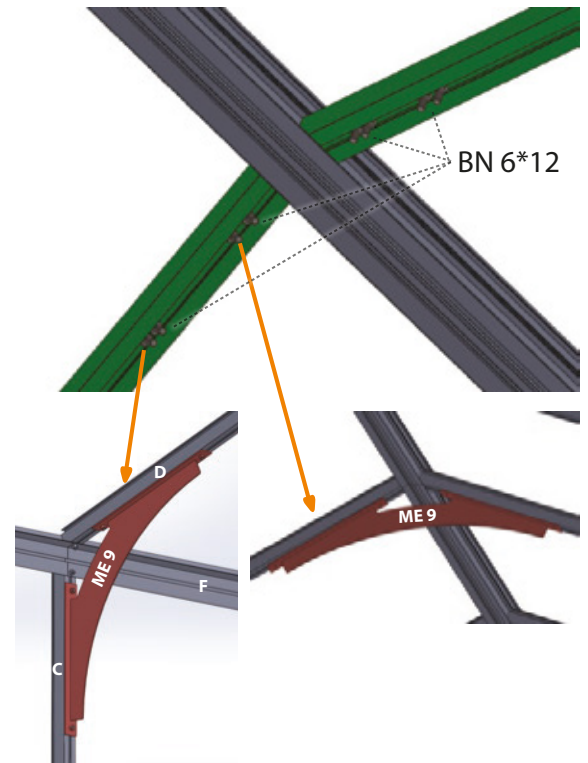

### +2x M6x12 for window

- |                                   |                                       |
|-----------------------------------|---------------------------------------|
| <b>SE:</b> +2x M6x12 för fönster  | <b>HU:</b> +2x M6x12 ablakhoz         |
| <b>NO:</b> +2x M6x12 for vindu    | <b>RO:</b> +2x M6x12 pentru fereastră |
| <b>DK:</b> +2x M6x12 til vindue   | <b>SI:</b> +2x M6x12 za okno          |
| <b>FI:</b> +2x M6x12 ikkunaan     | <b>HR:</b> +2x M6x12 za prozor        |
| <b>DE:</b> +2x M6x12 für Fenster  | <b>BG:</b> +2x M6x12 за прозорец      |
| <b>FR:</b> +2x M6x12 pour fenêtre | <b>GR:</b> +2x M6x12 για παράθυρο     |
| <b>LV:</b> +2x M6x12 logam        | <b>IE:</b> +2x M6x12 don fhuinneog    |
| <b>EE:</b> +2x M6x12 akna jaoks   | <b>NL:</b> +2x M6x12 voor raam        |
| <b>LT:</b> +2x M6x12 langui       | <b>IT:</b> +2x M6x12 per finestra     |
| <b>PL:</b> +2x M6x12 do okna      | <b>ES:</b> +2x M6x12 para ventana     |
| <b>CZ:</b> +2x M6x12 pro okno     | <b>PT:</b> +2x M6x12 para janela      |
| <b>SK:</b> +2x M6x12 pre okno     | <b>MT:</b> +2x M6x12 għall-tieqa      |

### Step 13

Steg 13 / Trinn 13 / Trin 13 / Vaihe 13 / Schritt 13 / Étape 13 / 13. solis / Samm 13 / 13 žingsnis / Krok 13 / Krok 13 / Krok 13 / 13. lépés / Pasul 13 / Korak 13 / Korak 13 / Стъпка 13 / Βήμα 13 / Céim 13 / Stap 13 / Passaggio 13 / Paso 13 / Etapa 13 / Pass 13

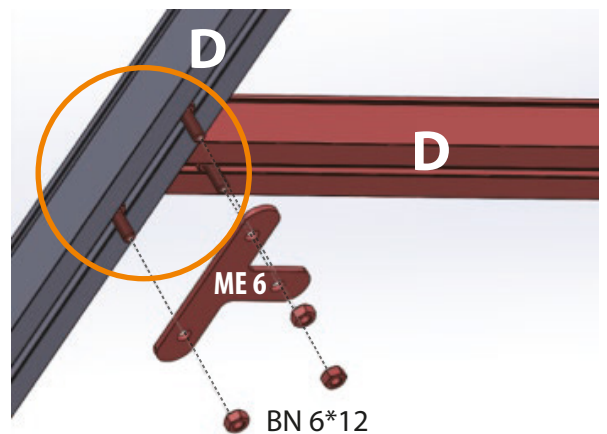

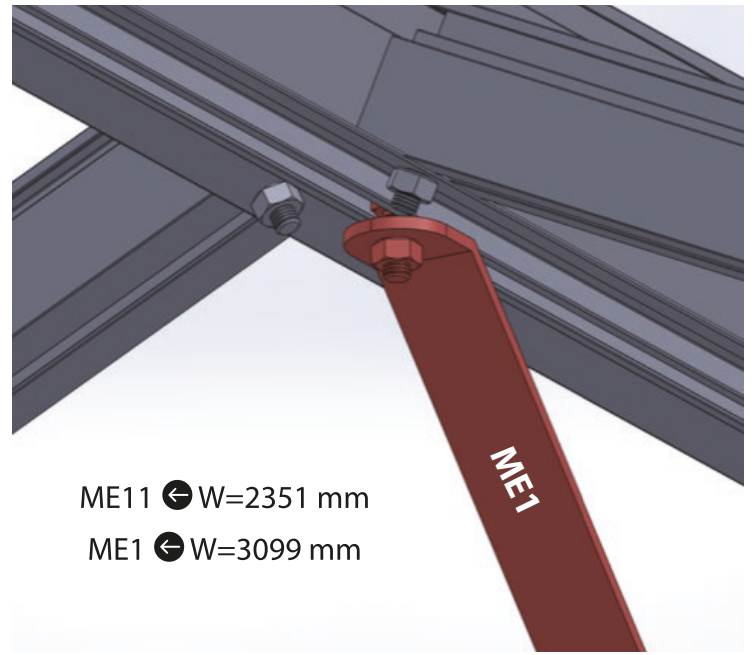
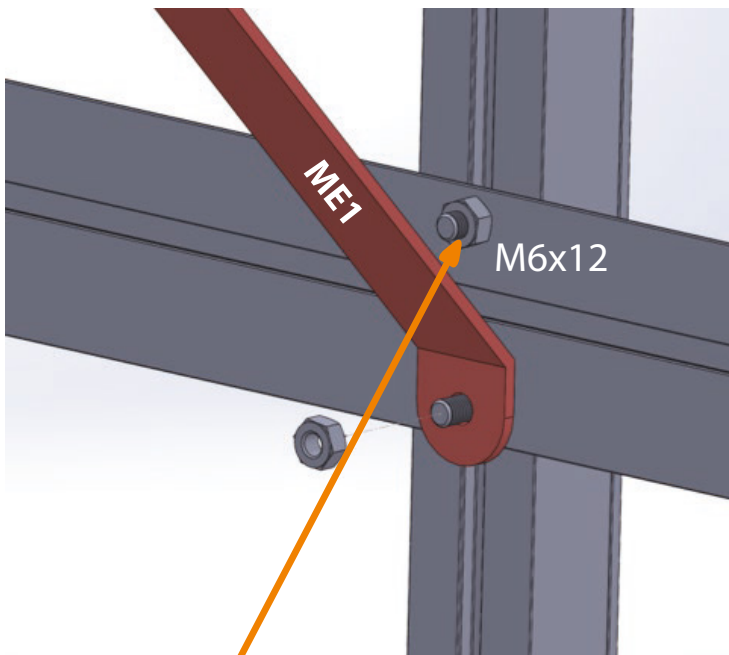

ME1 ← W=2351 mm

ME1 ← W=3099 mm

#### Attach ME1 here

**SE:** Fäst ME11 här

**NO:** Fest ME11 her

**DK:** Fastgør ME11 her

**FI:** Kiinnitä ME11 tähän

**DE:** Befestige ME11 hier

**FR:** Fixez ME11 ici

**LV:** Piestipriniet ME11 šeit

**EE:** Kinnita ME11 siia

**LT:** Pritvirtinkite ME11 čia

**PL:** Przymocuj ME11 tutaj

**CZ:** Připevněte ME11 sem

**SK:** Pripojte ME11 sem

**HU:** Rögzítse ME11-et ide

**RO:** Ataşați ME11 aici

**SI:** Pritrdite ME11 tukaj

**HR:** Pričvrstite ME11 ovdje

**BG:** Прикрепете ME11 тук

**GR:** Συνδέστε το ME11 εδώ

**IE:** Ceangail ME11 anseo

**NL:** Bevestig ME11 hier

**IT:** Attacca ME11 qui

**ES:** Adjunta ME11 aquí

**PT:** Anexe ME11 aqui

**MT:** Waħħal ME11 haw

#### Not used for sizes L = 1606; 2352

**SE:** Används inte för storlekar L = 1606; 2352

**NO:** Brukes ikke for størrelser L = 1606; 2352

**DK:** Anvendes ikke til størrelser L = 1606; 2352

**FI:** Ei käytetä koossa L = 1606; 2352

**DE:** Nicht verwendet für Größen L = 1606; 2352

**FR:** Non utilisé pour les tailles L = 1606; 2352

**LV:** Netiek izmantots izmēriem L = 1606; 2352

**EE:** Ei kasutata suuruste puhul L = 1606; 2352

**LT:** Nenaudojama dydžiams L = 1606; 2352

**PL:** Nie używane dla rozmiarów L = 1606; 2352

**CZ:** Nepoužívá se pro velikosti L = 1606; 2352

**SK:** Nepoužívá sa pre veľkosti L = 1606; 2352

**HU:** Nem használható az L = 1606; 2352 méretekhez

**RO:** Nu se utilizează pentru dimensiunile L = 1606; 2352

**SI:** Ni uporabljeno za velikosti L = 1606; 2352

**HR:** Ne koristi se za veličine L = 1606; 2352

**BG:** Не се използва за размери L = 1606; 2352

**GR:** Δεν χρησιμοποιείται για μεγέθη L = 1606; 2352

**IE:** Ní úsáidtear do mhéideanna L = 1606; 2352

**NL:** Niet gebruikt voor maten L = 1606; 2352

**IT:** Non utilizzato per le dimensioni L = 1606; 2352

**ES:** No se utiliza para tamaños L = 1606; 2352

**PT:** Não utilizado para tamanhos L = 1606; 2352

**MT:** Mhux użat għal daqsijiet L = 1606; 2352

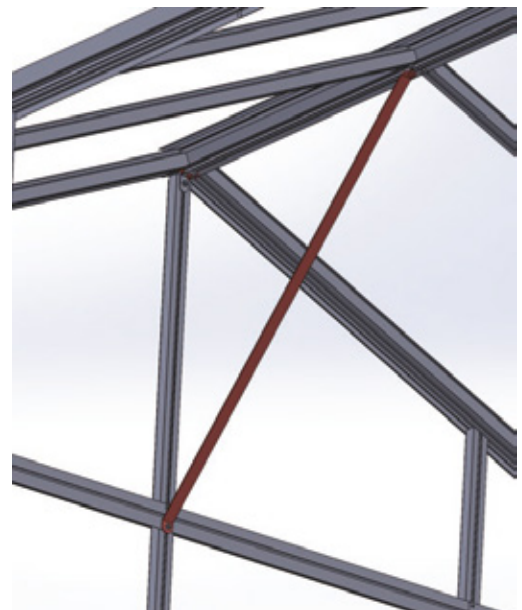

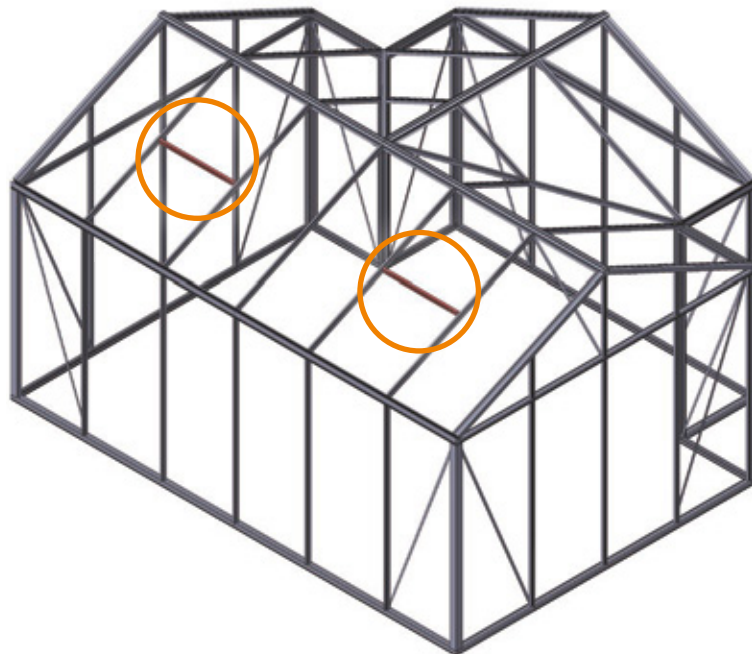
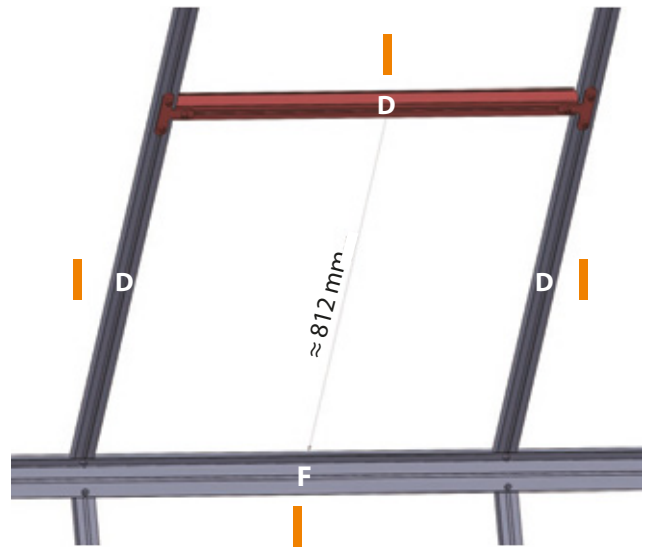
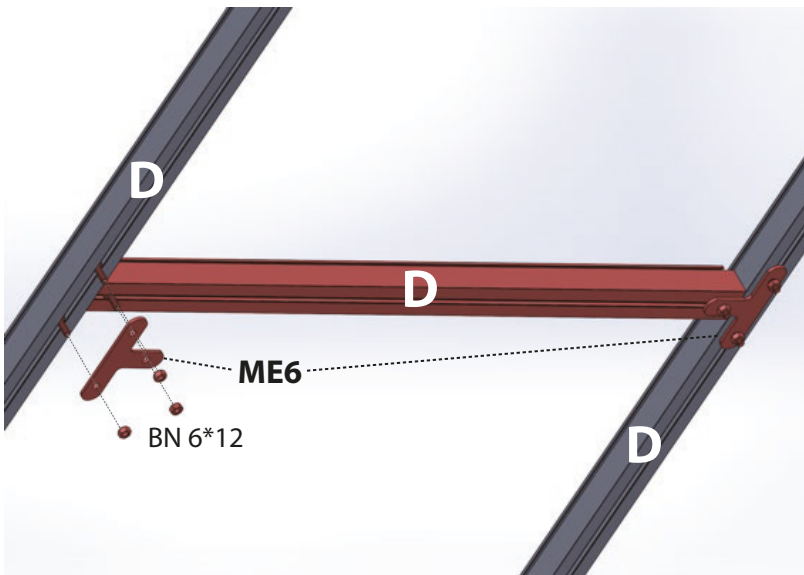
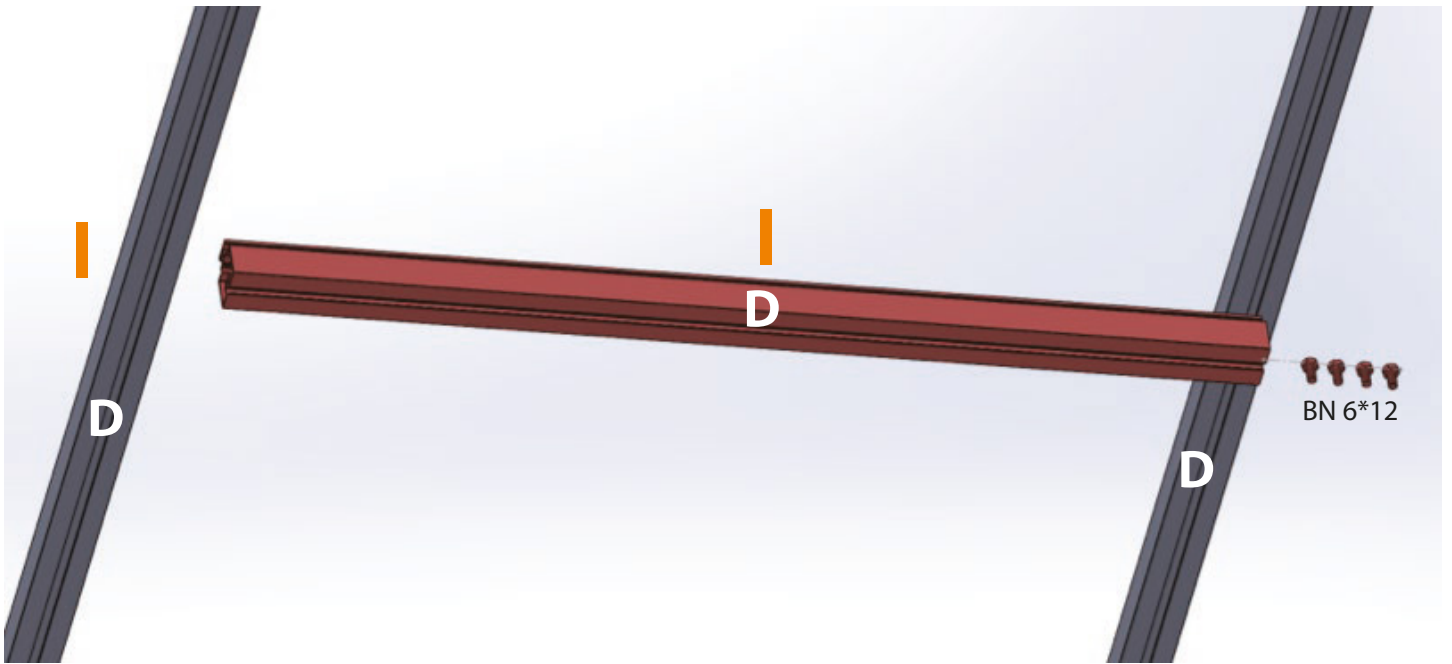

## ME9 placement

ME9-placering/ME9-placering/ME9-placering/ME9-sijoitus/ME9-Platzierung/Placement ME9/ME9 novietojums/ME9 paigutus/ME9 išdėstymas/Umiejęscowanie ME9/Umístění ME9/Umiestnenie ME9/ME9 elhelyezés/Amplasare ME9/Namestitev ME9/ME9 postavljanje/Позициониране ME9/Τοποθέτηση ME9/ME9 placement/ME9-plaatsing/Posizionamento ME9/Colocación ME9/Colocação ME9/Ἐγχείση ME9

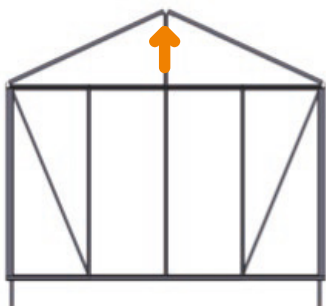

### 1. Push ridge from inside up by 15 mm / 2. Fix the screws

**SE:** 1. Tryck upp nockprofilen inifrån med 15 mm / 2. Fäst skruvarna  
**NO:** 1. Skyv mønet opp fra innsiden med 15 mm / 2. Fest skruene  
**DK:** 1. Skub rygningen op indefra med 15 mm / 2. Fastgør skruerne  
**FI:** 1. Työnnä harja sisältä ylöspäin 15 mm / 2. Kiinnitä ruuvit  
**DE:** 1. Drücke den First von innen um 15 mm nach oben / 2. Befestige die Schrauben  
**FR:** 1. Poussez la faîtière vers le haut de l'intérieur de 15 mm / 2. Fixez les vis  
**LV:** 1. Spiediet kores profilu no iekšpusē uz augšu par 15 mm / 2. Piestipriniet skrūves  
**EE:** 1. Lükka harja seestpoolt 15 mm ülespoole / 2. Kinnita kruvid  
**LT:** 1. Stumkite kraigą iš vidaus aukštyn 15 mm / 2. Prisukite varžtus  
**PL:** 1. Popchnij kalenicę od wewnątrz do góry o 15 mm / 2. Przymocuj śruby  
**CZ:** 1. Zatlačte hřeběn zevnitř nahoru o 15 mm / 2. Upevněte šrouby  
**SK:** 1. Zatlačte hrebeň zvnútra nahor o 15 mm / 2. Pripevnite skrutky

**HU:** 1. Nyomja fel a gerincet belülről 15 mm-rel / 2. Rögzítse a csavarokat  
**RO:** 1. Împingeți coama din interior în sus cu 15 mm / 2. Fixați șuruburile  
**SI:** 1. Potisnite greben iz notranjosti navzgor za 15 mm / 2. Privijte vijake  
**HR:** 1. Gurnite greben iznutra prema gore za 15 mm / 2. Pričvrstite vijake  
**BG:** 1. Натиснете билото отвътре нагоре с 15 mm / 2. Затегнете винтовете  
**GR:** 1. Σπρώξτε την κορυφή από το εσωτερικό προς τα πάνω κατά 15 mm / 2. Στερεώστε τις βίδες  
**IE:** 1. Brúigh an dionbarr ó istigh suas 15 mm / 2. Daingnigh na scriúna  
**NL:** 1. Duw de nok van binnenuit omhoog met 15 mm / 2. Bevestig de schroeven  
**IT:** 1. Spingi la cresta dall'interno verso l'alto di 15 mm / 2. Fissa le viti  
**ES:** 1. Empuja la cumbre desde el interior hacia arriba 15 mm / 2. Fija los tornillos  
**PT:** 1. Empurre a cumeeira de dentro para cima 15 mm / 2. Fixe os parafusos  
**MT:** 1. Imbotta l-quccata minn għewwa 'l fuq b'15 mm / 2. Issikka l-viti

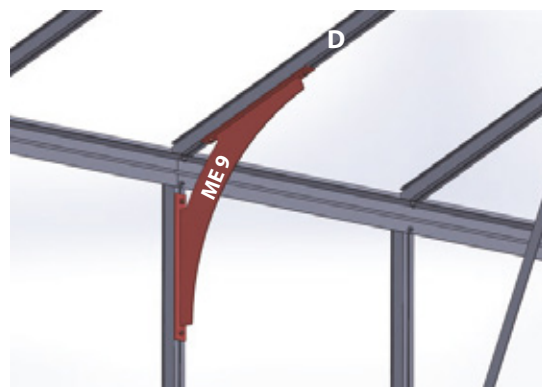
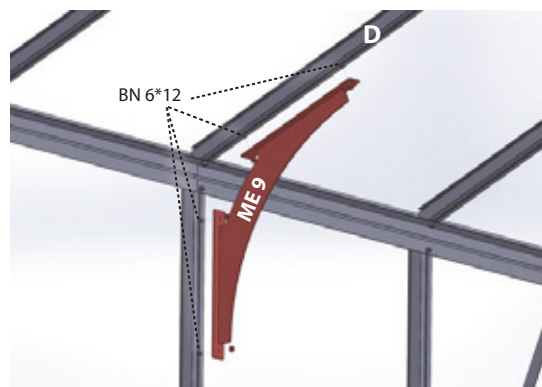
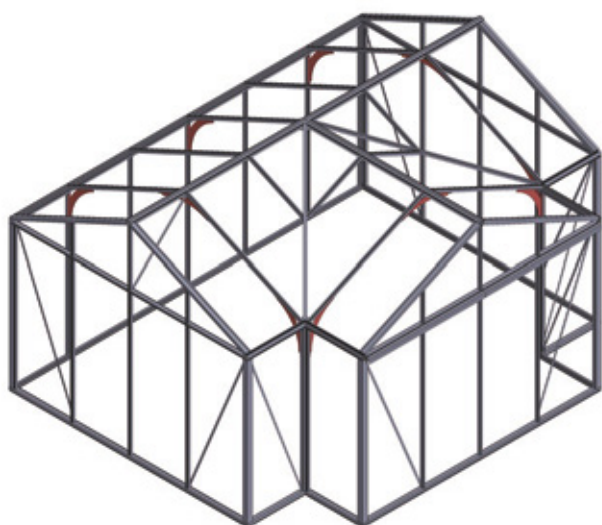

### Not used for sizes L = 1606; 2352

**SE:** Används inte för storlekar L = 1606; 2352  
**NO:** Brukes ikke for størrelser L = 1606; 2352  
**DK:** Anvendes ikke til størrelser L = 1606; 2352  
**FI:** Ei käytetä koossa L = 1606; 2352  
**DE:** Nicht verwendet für Größen L = 1606; 2352  
**FR:** Non utilisé pour les tailles L = 1606; 2352  
**LV:** Netiek izmantots izmēriem L = 1606; 2352  
**EE:** Ei kasutat suuruste puhul L = 1606; 2352  
**LT:** Nenaudojama dydžiams L = 1606; 2352  
**PL:** Nie używane dla rozmiarów L = 1606; 2352  
**CZ:** Nepoužívá se pro velikosti L = 1606; 2352  
**SK:** Nepoužíva sa pre veľkosti L = 1606; 2352  
**HU:** Nem használható az L = 1606; 2352 méretekhez  
**RO:** Nu se utilizează pentru dimensiunile L = 1606; 2352  
**SI:** Ni uporabljeno za velikosti L = 1606; 2352  
**HR:** Ne koristi se za veličine L = 1606; 2352  
**BG:** Не се използва за размери L = 1606; 2352  
**GR:** Δεν χρησιμοποιείται για μεγέθη L = 1606; 2352  
**IE:** Ní úsáidtear do mhéideanna L = 1606; 2352  
**NL:** Niet gebruikt voor maten L = 1606; 2352  
**IT:** Non utilizzato per le dimensioni L = 1606; 2352  
**ES:** No se utiliza para tamaños L = 1606; 2352  
**PT:** Não utilizado para tamanhos L = 1606; 2352  
**MT:** Mhux użat għal daqsijiet L = 1606; 2352

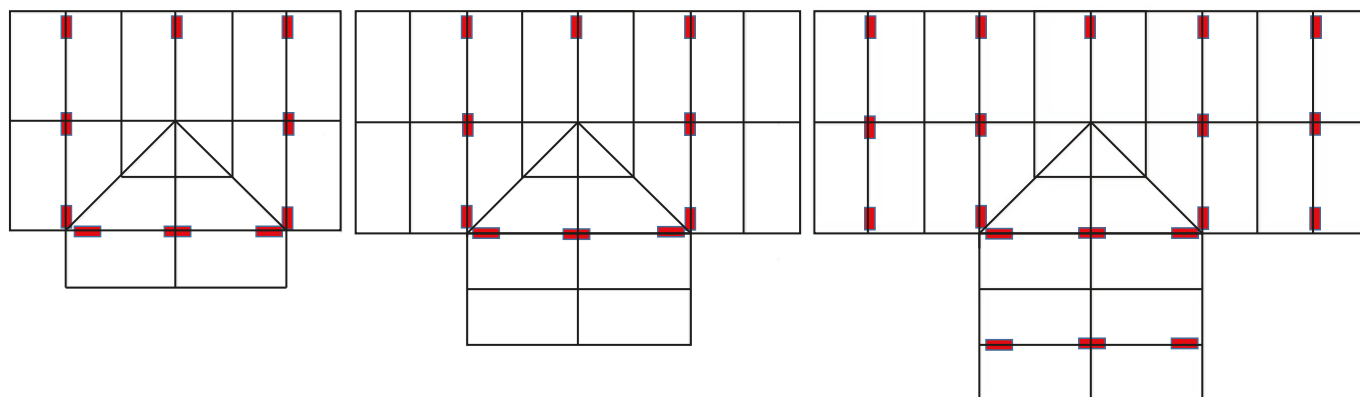

ME 9

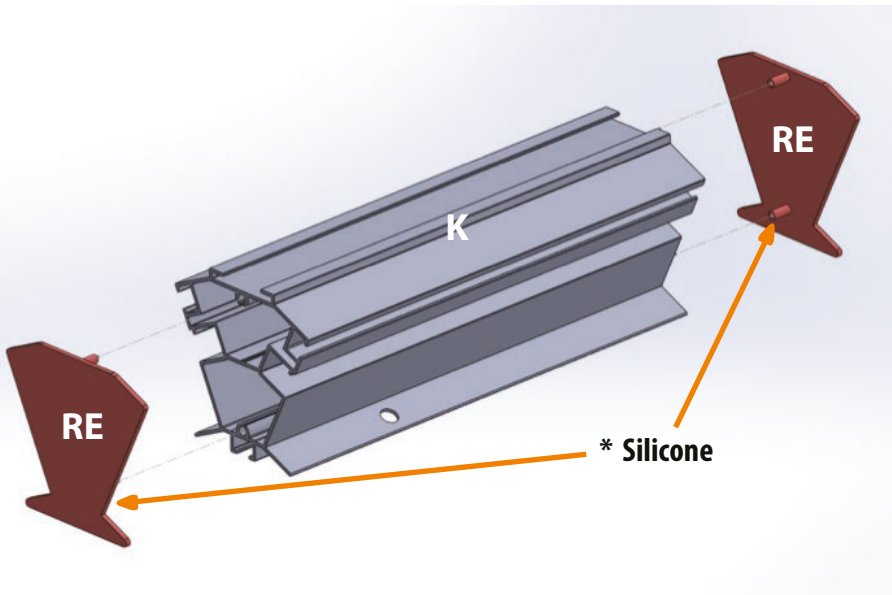

\*

- SE: Silikon
- NO: Silikon
- DK: Silikone
- FI: Silikoni
- DE: Silikon
- FR: Silicone
- LV: Silikons
- EE: Silikoon
- LT: Silikonas
- PL: Silikon
- CZ: Silikon
- SK: Silikón
- HU: Szilikon
- RO: Silicon
- SI: Silikon
- HR: Silikon
- BG: Силикон
- GR: Σιλικόνη
- IE: Silicón
- NL: Siliconen
- IT: Silicone
- ES: Silicona
- PT: Silicone
- MT: Silicone

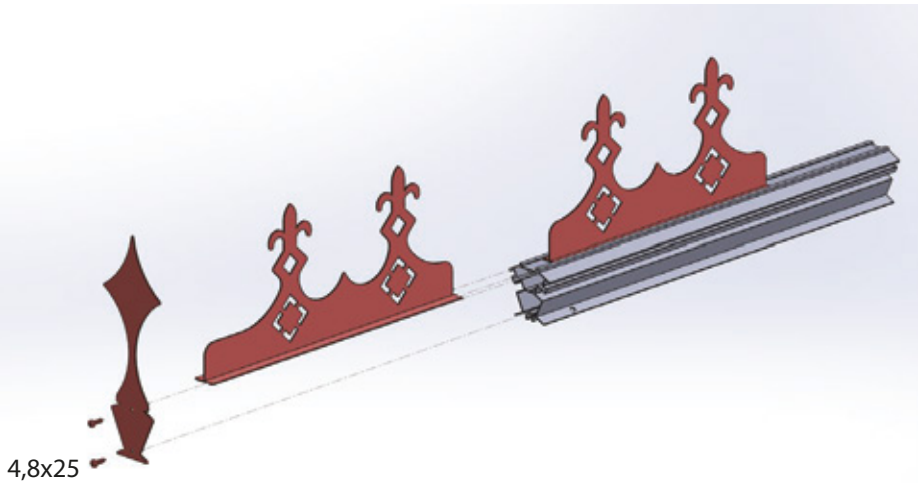

### Install ridge decors before roof windows

- SE: Installera nockdekorer före takfönster
- NO: Installer monedekor før takvinduer
- DK: Installer rygdekorationer før tagvinduer
- FI: Asenna harjakoristeet ennen kattoikkunoita
- DE: Installiere Firstverzierungen vor den Dachfenstern
- FR: Installez les décors de faitage avant les fenêtres de toit
- LV: Uzstādiet kores dekorus pirms jumta logiem
- EE: Paigalda harja kaunistused enne katuseaknaid
- LT: Sumontuokite kraigo dekoracijas prieš stogo langus
- PL: Zamontuj ozdoby kalenicy przed oknami dachowymi
- CZ: Nainstalujte hřebenové dekorace před střešními okny
- SK: Nainštalujte hrebeňové dekorácie pred strešnými oknami
- HU: Szerelje fel a gerincdíszeket a tetőablakok előtt
- RO: Instalați decorațiunile coamei înainte ferestrelor de acoperiș
- SI: Namestite grebenske okraske pred strešnimi okni
- HR: Postavite ukrase na sljemenu prije krovnih prozora
- BG: Монтирайте декорациите на билото преди покривните прозорци
- GR: Εγκαταστήστε τις διακοσμητικές κορυφογραμμικές πριν από τα παράθυρα οροφής
- IE: Suiteáil na maisiúcháin díonbarr roimh na fuinneoga dín
- NL: Installeer nokdecoraties vóór de dakramen
- IT: Installa le decorazioni della cresta prima delle finestre del tetto
- ES: Instala los adornos de cumbrera antes de las ventanas del tejado
- PT: Instale as decorações da cumeeira antes das janelas do telhado
- MT: Installa d-dekorazzjonijiet tal-quċcata qabel it-twieqi tas-saqaf

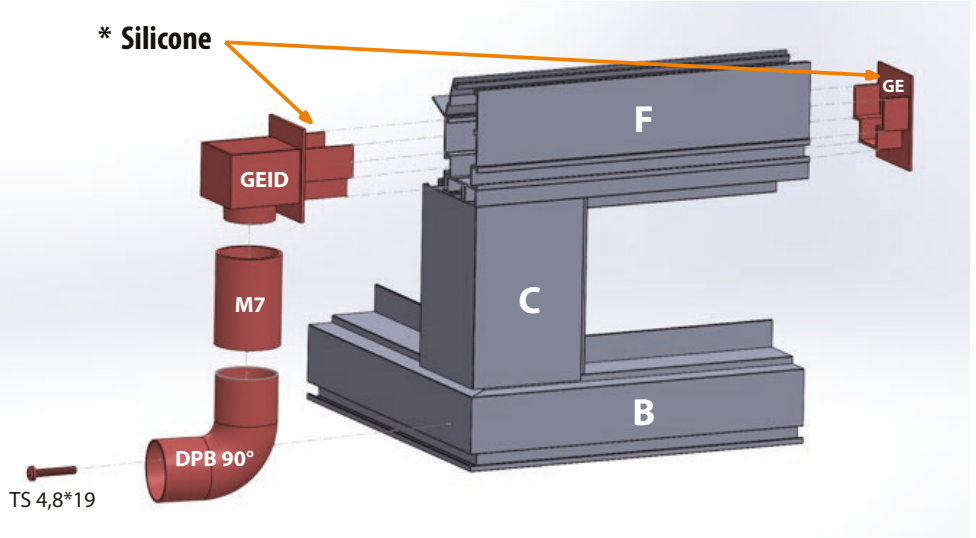
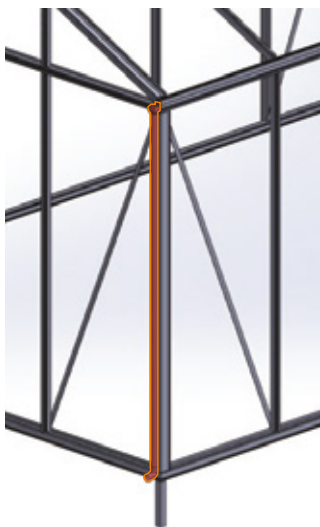

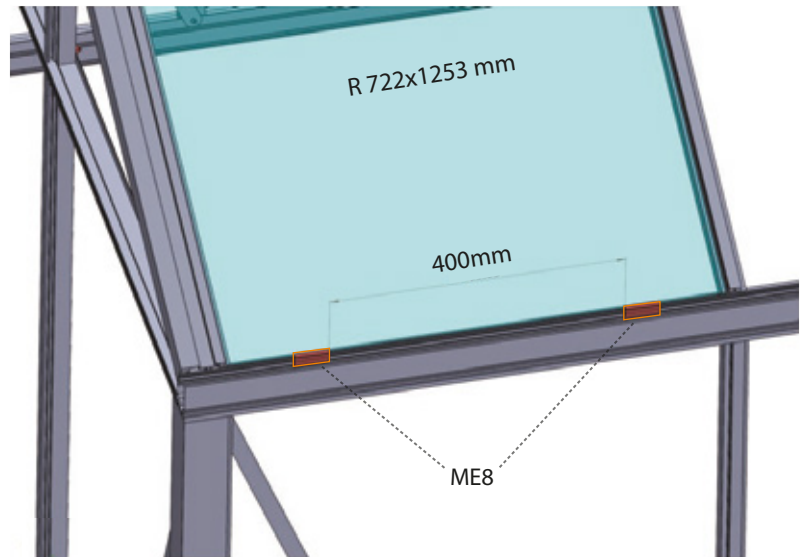
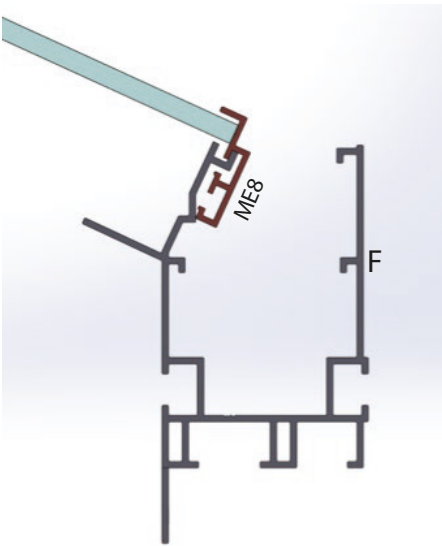
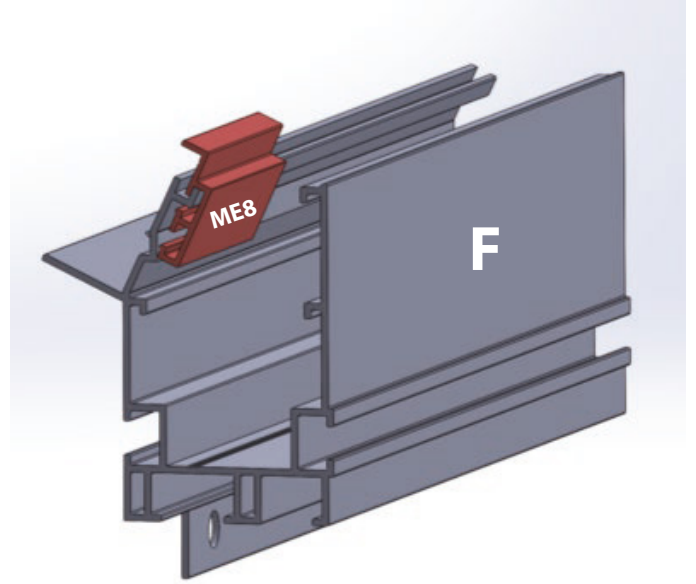
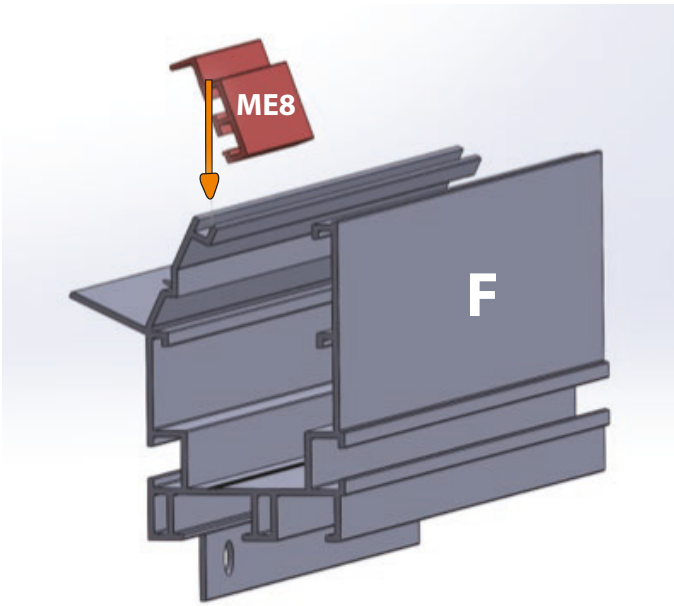

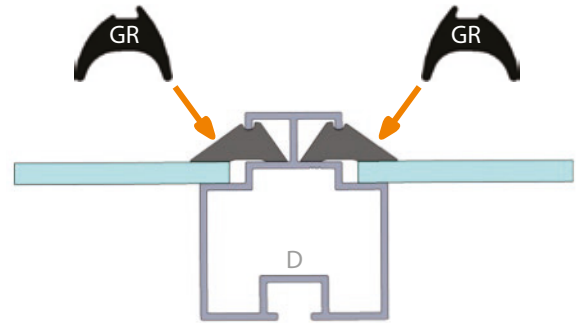
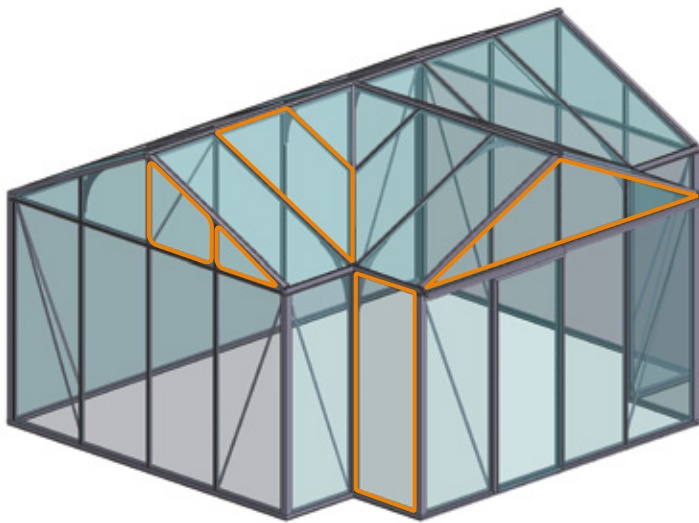
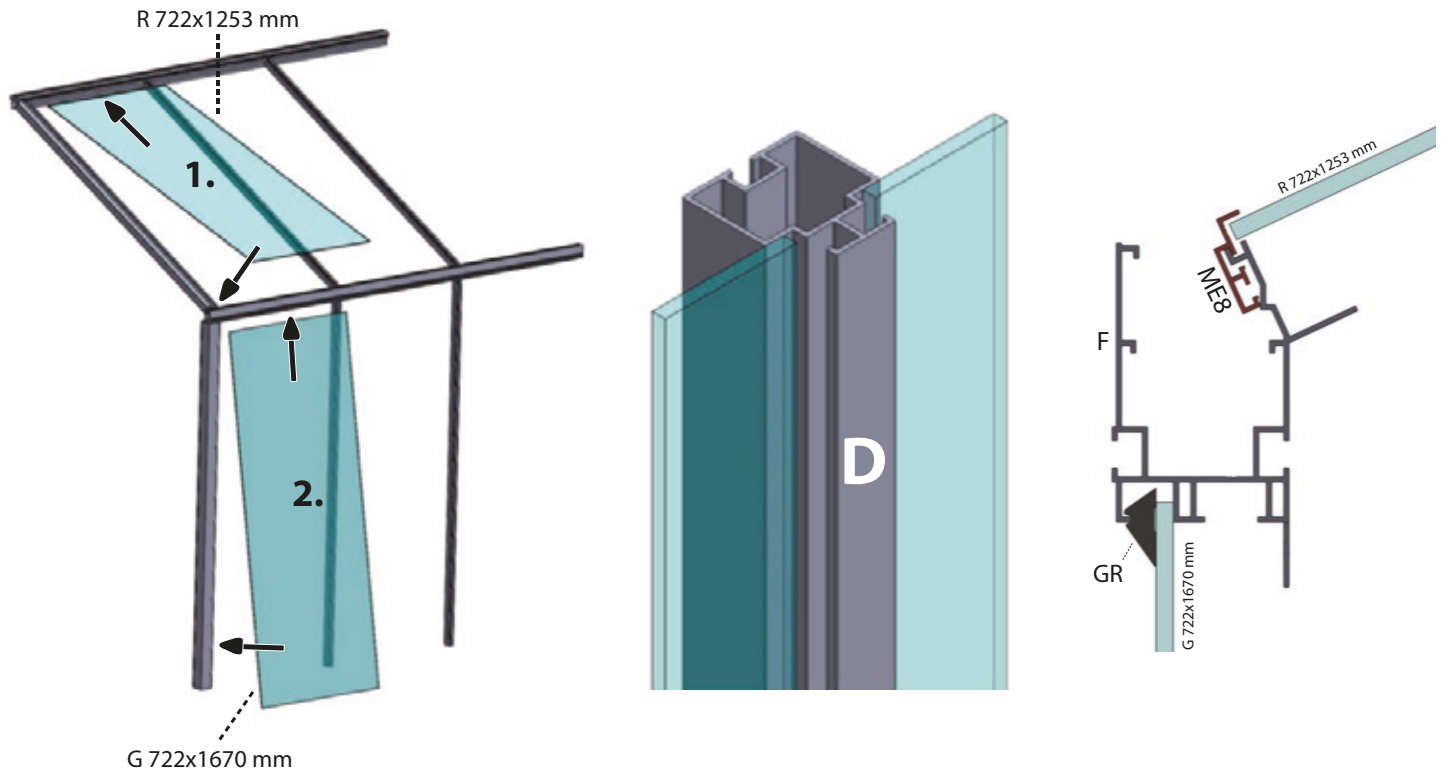

## Rubber placement

**SE:** Gummi placering  
**NO:** Gummi plassering  
**DK:** Gummi placering  
**FI:** Kumin sijoittaminen  
**DE:** Gummiplatzerung

**FR:** Placement du caoutchouc  
**LV:** Gumijas novietojums  
**EE:** Kummi paigutus  
**LT:** Gumos išdėstymas  
**PL:** Umiejscowienie gumy

**CZ:** Umístění gumy  
**SK:** Umiestnenie gumy  
**HU:** Gumi elhelyezése  
**RO:** Amplasarea cauciucului  
**SI:** Namestitev gume

**HR:** Postavljanje gume  
**BG:** Разположение на гумата  
**GR:** Τοποθέτηση καουτσούκ  
**IE:** Socrú rubair  
**NL:** Rubberen plaatsing

**IT:** Posizionamento della gomma  
**ES:** Colocación del caucho  
**PT:** Colocação da borracha  
**MT:** Pożizzjoni tal-lastku

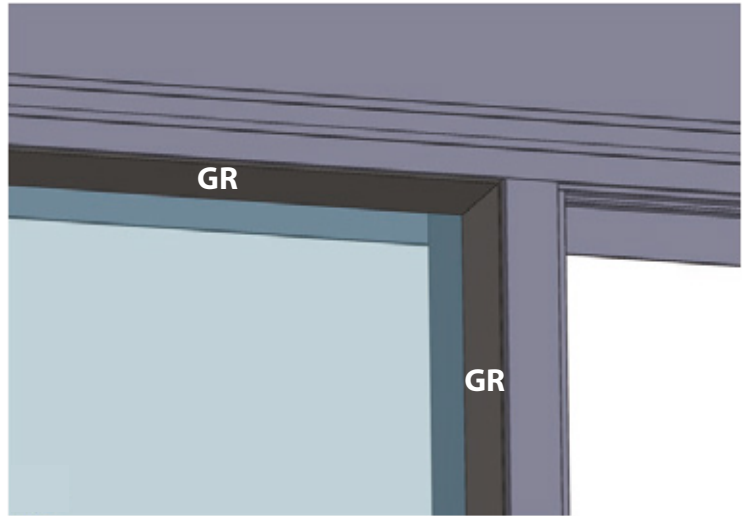
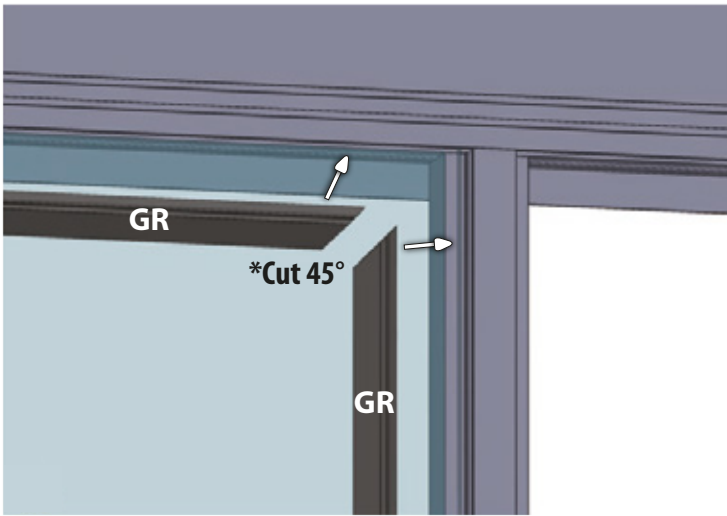

- |                         |                           |                         |                       |
|-------------------------|---------------------------|-------------------------|-----------------------|
| <b>SE:</b> Skär 45°     | <b>LV:</b> Nogrieziet 45° | <b>HU:</b> Vágj 45°     | <b>IE:</b> Gearr 45°  |
| <b>NO:</b> Kutt 45°     | <b>EE:</b> Lõika 45°      | <b>RO:</b> Taie 45°     | <b>NL:</b> Snij 45°   |
| <b>DK:</b> Skær 45°     | <b>LT:</b> Nupjaukite 45° | <b>SI:</b> Reži 45°     | <b>IT:</b> Taglia 45° |
| <b>FI:</b> Leikkaa 45°  | <b>PL:</b> Przytnij 45°   | <b>HR:</b> Reži 45°     | <b>ES:</b> Corta 45°  |
| <b>DE:</b> Schneide 45° | <b>CZ:</b> Rež 45°        | <b>BG:</b> Изрежете 45° | <b>PT:</b> Corte 45°  |
| <b>FR:</b> Coupez 45°   | <b>SK:</b> Rež 45°        | <b>GR:</b> Κόψτε 45°    | <b>MT:</b> Aqta' 45°  |

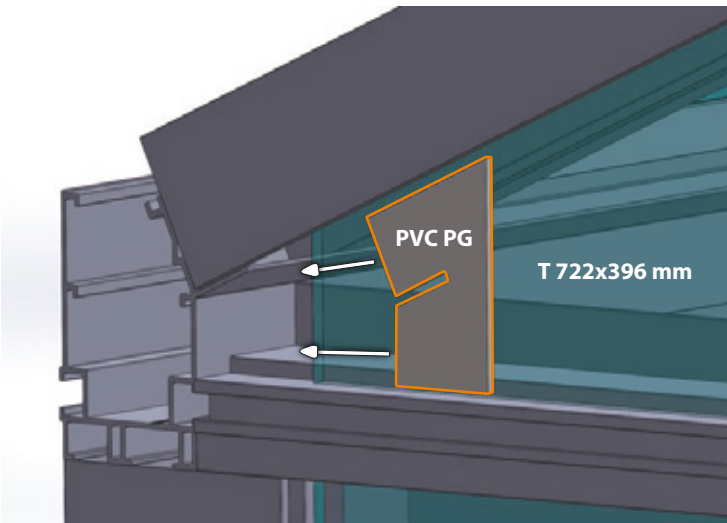

**Silicone**

- |                     |                      |                     |                      |
|---------------------|----------------------|---------------------|----------------------|
| <b>SE:</b> Silikon  | <b>LV:</b> Silikons  | <b>HU:</b> Szilikon | <b>IE:</b> Silicón   |
| <b>NO:</b> Silikon  | <b>EE:</b> Silikoon  | <b>RO:</b> Silicon  | <b>NL:</b> Siliconen |
| <b>DK:</b> Silikone | <b>LT:</b> Silikonas | <b>SI:</b> Silikon  | <b>IT:</b> Silicone  |
| <b>FI:</b> Silikoni | <b>PL:</b> Silikon   | <b>HR:</b> Silikon  | <b>ES:</b> Silicona  |
| <b>DE:</b> Silikon  | <b>CZ:</b> Silikon   | <b>BG:</b> Силикон  | <b>PT:</b> Silicone  |
| <b>FR:</b> Silicone | <b>SK:</b> Silikón   | <b>GR:</b> Σιλικόνη | <b>MT:</b> Silicone  |

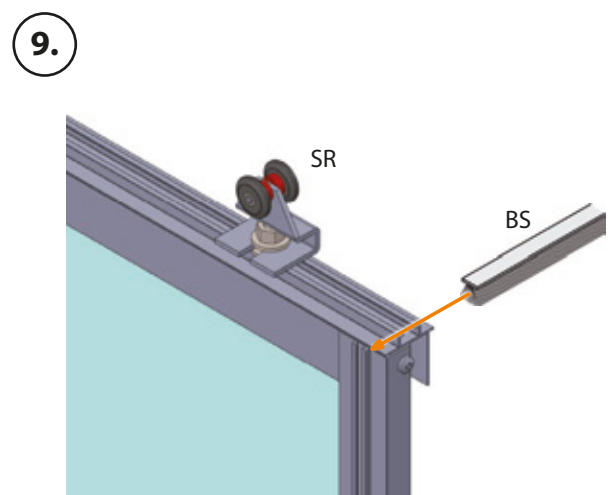
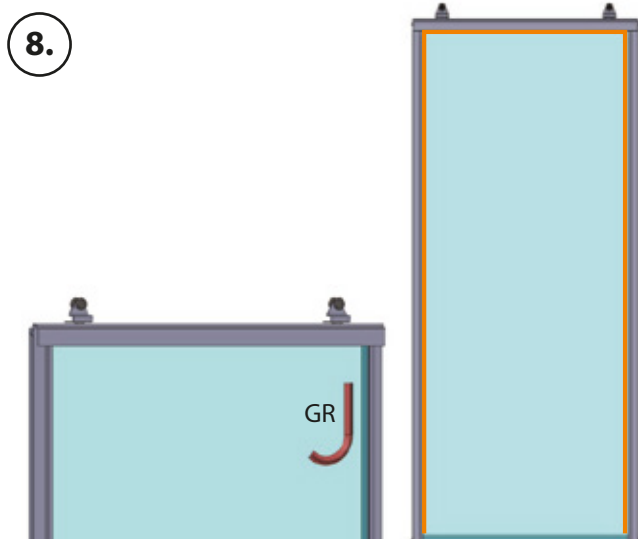
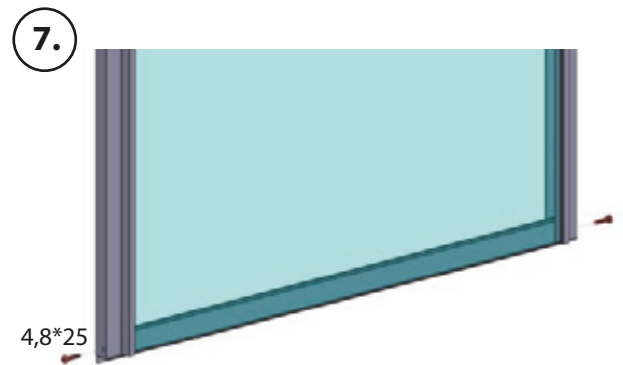
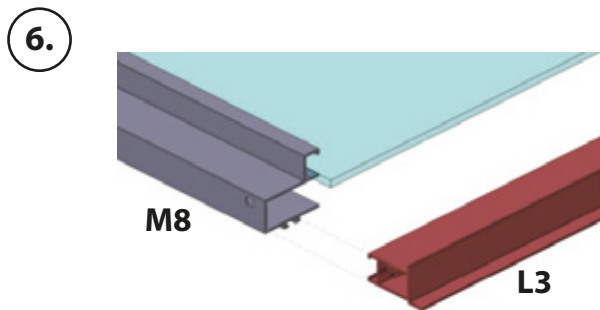
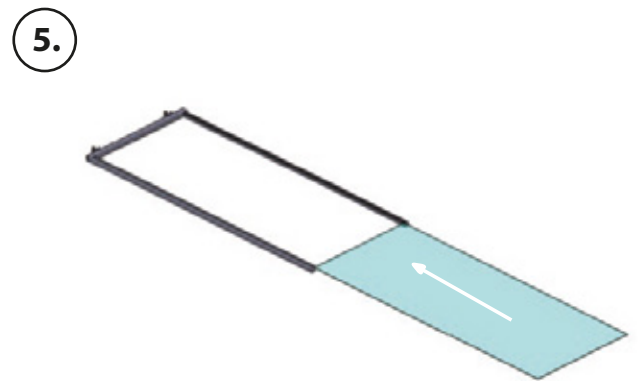
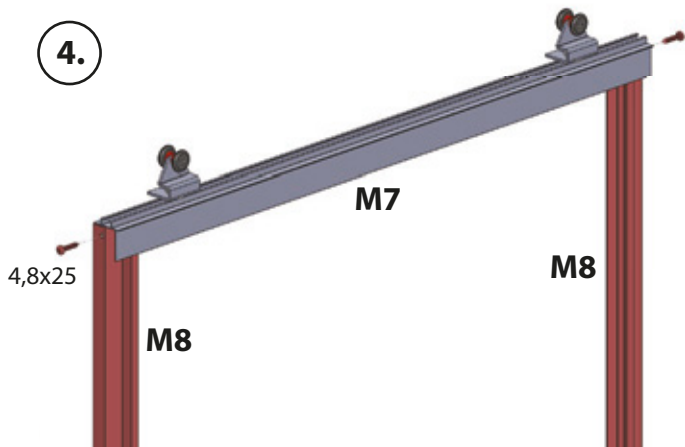
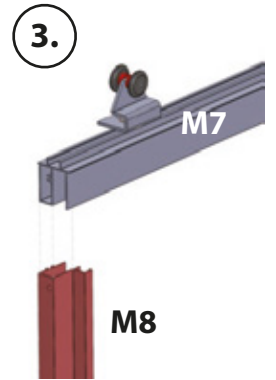
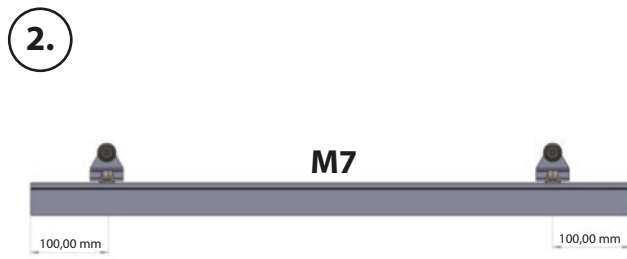
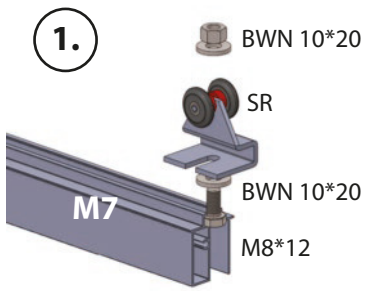

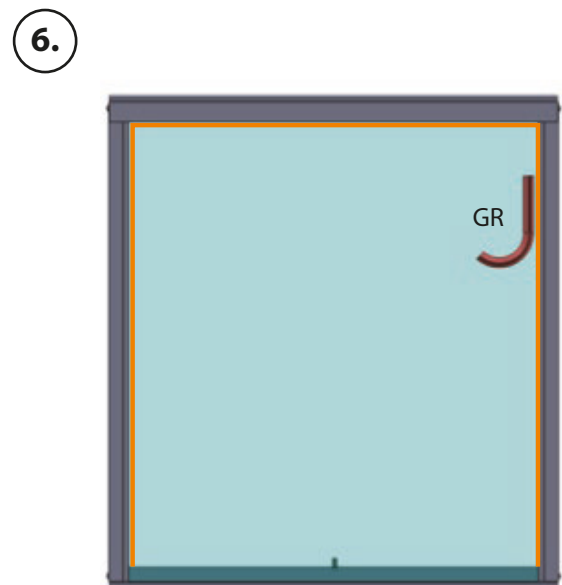
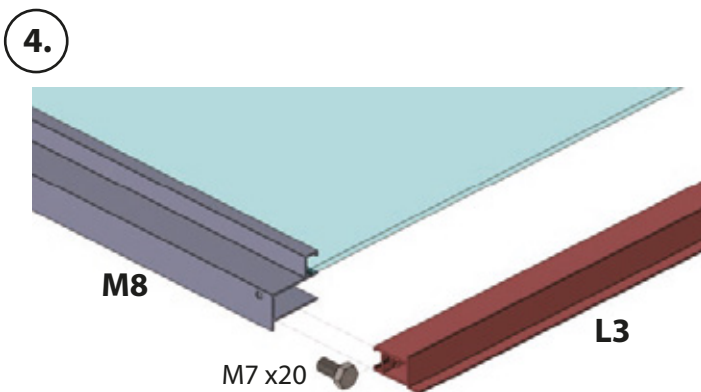
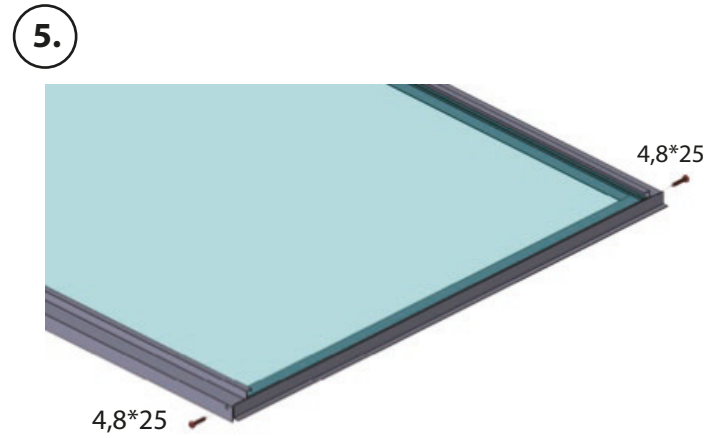
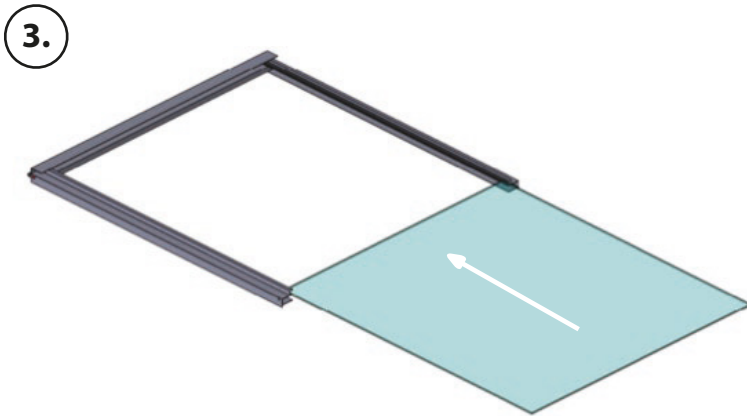
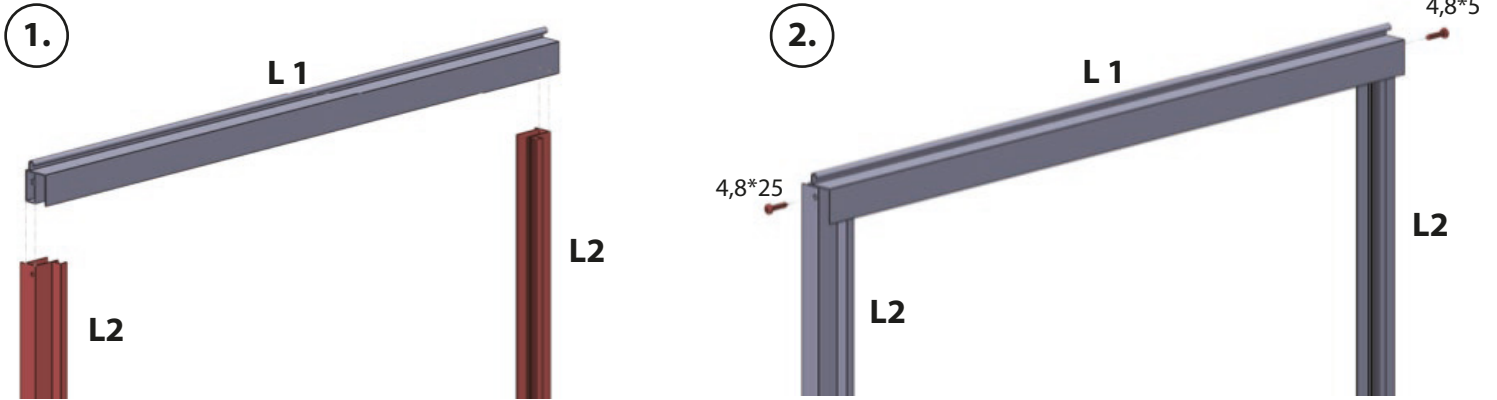

#### Screw for manual window opener

**SE:** Skruv för manuell fönsteröppnare

**NO:** Skrue for manuell vindusåpner

**DK:** Skrue til manuel vinduesåbner

**FI:** Ruuvi manuaaliselle ikkunavaajalle

**DE:** Schraube für manuellen Fensteröffner

**FR:** Vis pour ouvrir-fenêtre manuel

**LV:** Skrūve manuālajam loga atvērējam

**EE:** Kruvi käsitsi avatavale aknaavamiseadmele

**LT:** Varžtas rankiniam lango atidarytuvui

**PL:** Śruba do ręcznego otwieracza okien

**CZ:** Šroub pro manuální otvírač okien

**SK:** Skrutka pre manuálny otvárač okien

**HU:** Csavar kézi ablaknyitóhoz

**RO:** Şurub pentru deschizător manual de ferestre

**SI:** Vijak za ročni odpiráč oken

**HR:** Vijak za ručno otvaranje prozora

**BG:** Винт за ръчен отварач на прозорец

**GR:** Βίδα για χειροκίνητο ανοιχτήρι παραθύρου

**IE:** Scriú le haghaidh oscailteoir fuinneoige láimhe

**NL:** Schroef voor handmatige raamopener

**IT:** Vite per apri-finestra manuale

**ES:** Tornillo para abridor de ventana manual

**PT:** Parafuso para abridor de janela manual

**MT:** Viti għall-ftuħ manwali tat-tieqa

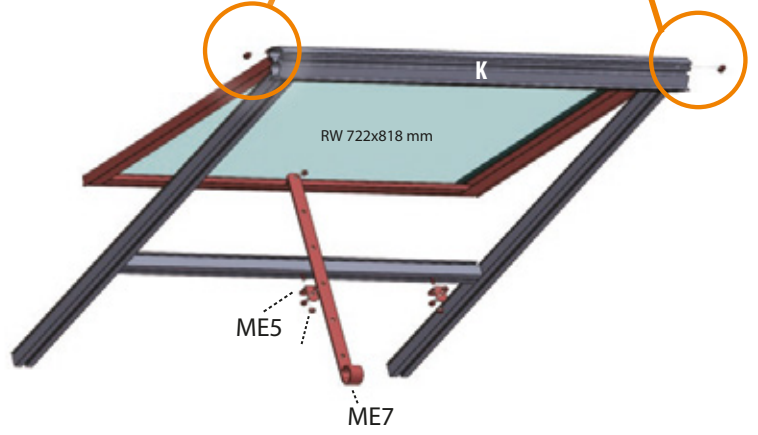
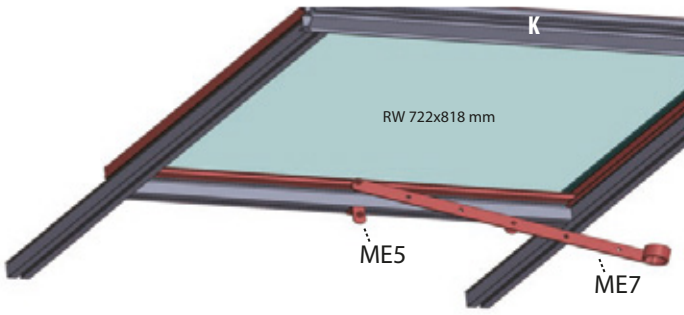
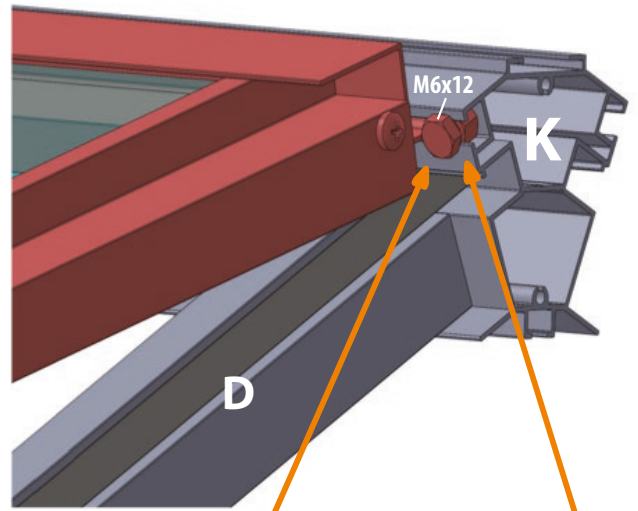
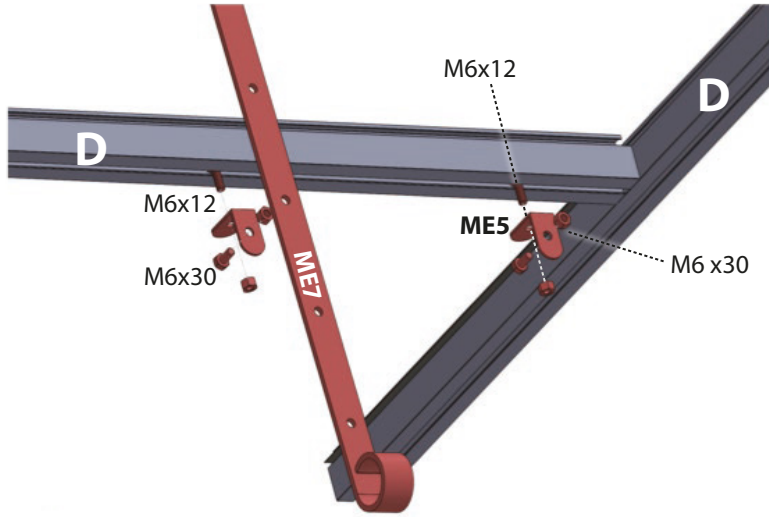

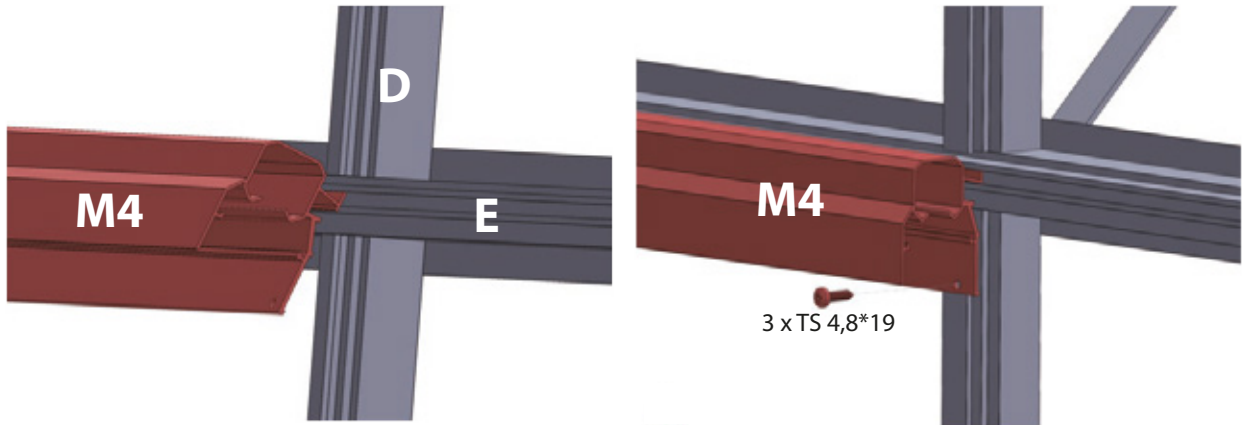

**1. If in conflict with extension rod, cut out part here**

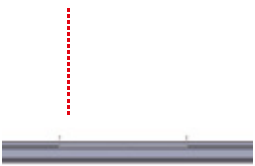

- SE:** 1. Om det är i konflikt med förlängningsstången, skär ut en del här. 2. Använd inte borrhålet om det är i konflikt med förlängningsstången.
- NO:** 1. Hvis det er i konflikt med forlengelsesstangen, skjær ut en del her. 2. Ikke bruk borrhullet hvis det er i konflikt med forlengelsesstangen.
- DK:** 1. Hvis det er i konflikt med forlængerstangen, skær en del ud her. 2. Brug ikke borrhullet, hvis det er i konflikt med forlængerstangen.
- FI:** 1. Jos se on ristiriidassa jatkovarren kanssa, leikkaa osa pois täältä. 2. Älä käytä porausreikää, jos se on ristiriidassa jatkovarren kanssa.
- DE:** 1. Falls es mit der Verlängerungsstange in Konflikt steht, schneiden Sie hier ein Stück aus. 2. Verwenden Sie das Bohrloch nicht, wenn es mit der Verlängerungsstange in Konflikt steht.
- FR:** 1. Si cela est en conflit avec la tige d'extension, découpez une partie ici. 2. Ne pas utiliser le trou de perçage si cela est en conflit avec la tige d'extension.
- LV:** 1. Ja tas ir pretrunā ar pagarinājuma stieni, izgrieziet daļu šeit. 2. Neizmantojiet urbumu, ja tas ir pretrunā ar pagarinājuma stieni.
- EE:** 1. Kui see on vastuolus pikendustoruga, lõigake osa välja siit. 2. Ärge kasutage puurauku, kui see on vastuolus pikendustoruga.
- LT:** 1. Jei tai prieštarauja prailginimo strypui, išpjaukite dalį čia. 2. Nenaudokite gręžimo skylės, jei ji prieštarauja prailginimo strypui.
- PL:** 1. Jeśli koliduje z prętem przedłużającym, wyciąć część tutaj. 2. Nie używać otworu wiertniczego, jeśli koliduje z prętem przedłużającym.
- CZ:** 1. Pokud je v konfliktu s prodlužovací tyčí, vyřízněte část zde. 2. Nepoužívejte vrtaný otvor, pokud je v konfliktu s prodlužovací tyčí.
- SK:** 1. Ak je v konflikte s predlžovacou tyčou, vyrežte časť tu. 2. Nepoužívajte vrtaný otvor, ak je v konflikte s predlžovacou tyčou.
- HU:** 1. Ha ütközik a hosszabbító rúddal, vágja ki ezt a részt. 2. Ne használja a furatot, ha ütközik a hosszabbító rúddal.
- RO:** 1. Dacă intră în conflict cu tija de extensie, tăiați o parte aici. 2. Nu utilizați gaura de foraj dacă intră în conflict cu tija de extensie.
- SI:** 1. Če je v konfliktu z razširitveno palico, izrežite del tukaj. 2. Ne uporabljajte izvrtine, če je v konfliktu z razširitveno palico.
- HR:** 1. Ako je u sukobu s produžnom šipkom, izrežite dio ovdje. 2. Nemojte koristiti rupu za bušenje ako je u sukobu s produžnom šipkom.
- BG:** 1. Ако е в конфликт с удължителния прът, изрежете част тук. 2. Не използвайте отвор за пробиване, ако е в конфликт с удължителния прът.
- GR:** 1. Εάν υπάρχει σύγκρουση με τη ράβδο επέκτασης, κόψτε ένα μέρος εδώ. 2. Μην χρησιμοποιείτε την τρύπα διάτρησης εάν υπάρχει σύγκρουση με τη ράβδο επέκτασης.
- IE:** 1. Má tá sé i gcoinbhleacht leis an tslat síneadh, gearr amach cuid anseo. 2. Ná húsáid an poll druileála má tá sé i gcoinbhleacht leis an tslat síneadh.
- NL:** 1. Als het in conflict is met de verlengstang, snijd hier een deel uit. 2. Gebruik het boorgat niet als het in conflict is met de verlengstang.
- IT:** 1. Se è in conflitto con l'asta di estensione, tagliare una parte qui. 2. Non utilizzare il foro di perforazione se è in conflitto con l'asta di estensione.
- ES:** 1. Si entra en conflicto con la barra de extensión, corte una parte aquí. 2. No utilice el agujero de perforación si entra en conflicto con la barra de extensión.
- PT:** 1. Se estiver em conflito com a haste de extensão, corte uma parte aqui. 2. Não use o furo se estiver em conflito com a haste de extensão.
- MT:** 1. Jekk ikun f'kunflitt mal-virgà ta' estensjoni, aqta' parti hawn. 2. Tghamilx użu mill-toqba jekk ikun f'kunflitt mal-virgà ta' estensjoni.

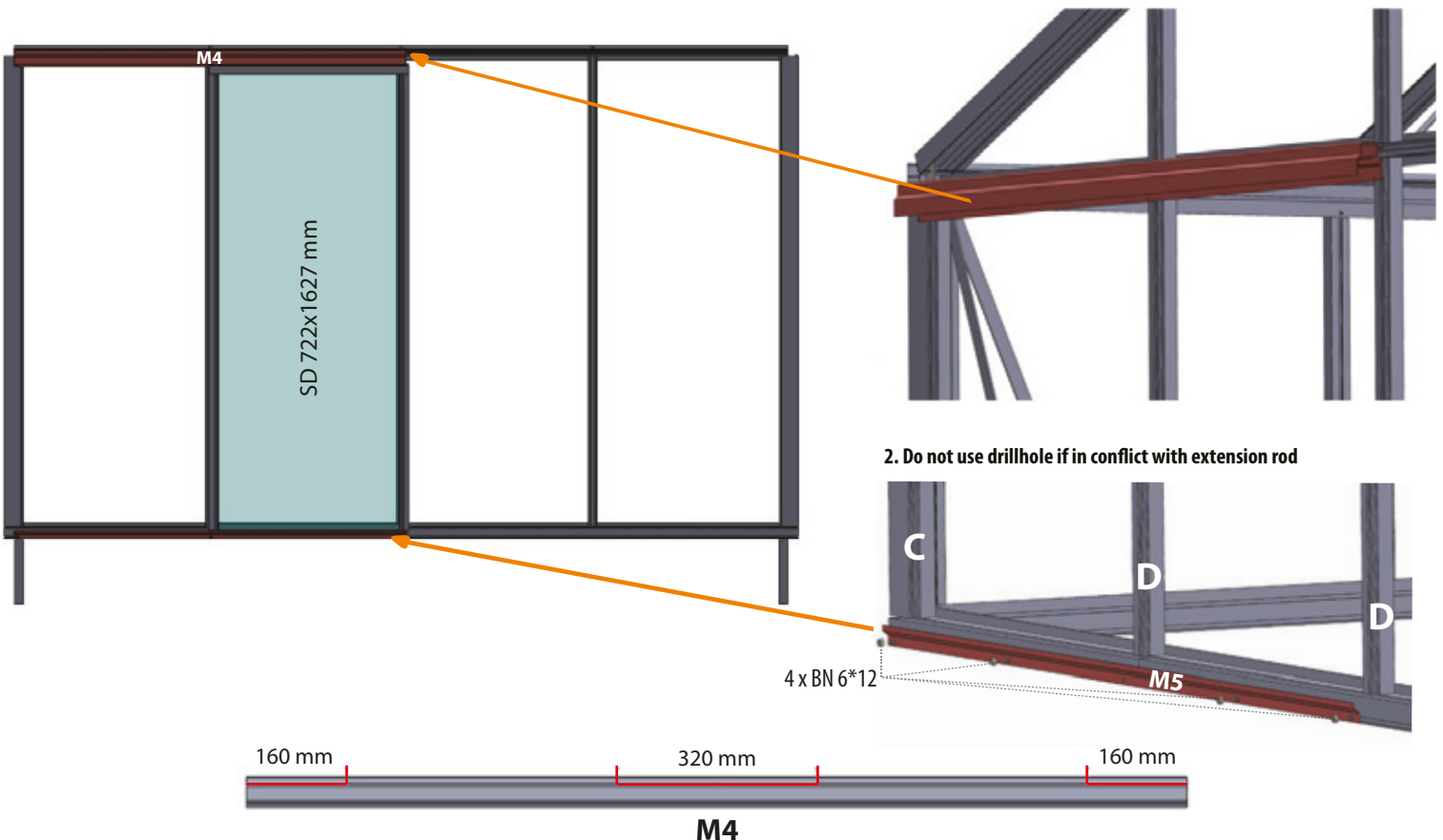

**2. Do not use drillhole if in conflict with extension rod**

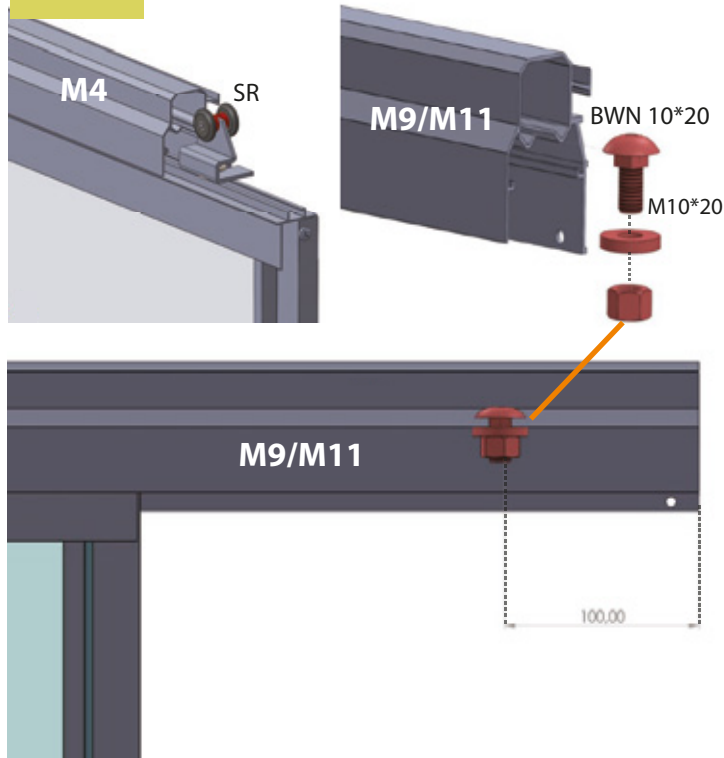

### Insert doors into door profile and add stoppers

**SE:** Sätt in dörrarna i dörrprofilen och lägg till stoppare  
**NO:** Sett inn dørene i dørrprofilen og legg til stopperer  
**DK:** Indsæt dørene i dørrprofilen og tilføj stopperer  
**FI:** Aseta ovet oven profiiliin ja lisää pysäyttimet  
**DE:** Setze die Türen in das Türprofil ein und füge Stopper hinzu  
**FR:** Insérez les portes dans le profil de porte et ajoutez des butées  
**LV:** Ievietojiet durvis durvju profilā un pievienojiet stopperus  
**EE:** Sisesta ukseid ukseprofiili ja lisa stopperid  
**LT:** Įdėkite duris į durų profilį ir pridėkite stabdiklius  
**PL:** Wstaw drzwi do profilu drzwiowego i dodaj stopery  
**CZ:** Vložte dveře do profilu dveří a přidejte zarážky  
**SK:** Vložte dvere do dverového profilu a pridajte zarážky  
**HU:** Helyezze be az ajtókat az ajtóprofilba, és adjon hozzá ütközőket

**RO:** Introduceți ușile în profilul ușii și adăugați opritoare  
**SI:** Vstavite vrata v vratni profil in dodajte zamaške  
**HR:** Umetnite vrata u profil vrata i dodajte graničnike  
**BG:** Поставете вратите в профила на вратата и добавете стопери  
**GR:** Εισάγετε τις πόρτες στο προφίλ της πόρτας και προσθέστε στοπ  
**IE:** Cuir na doirse isteach sa phróifíl dorais agus cuir stadóirí leis  
**NL:** Plaats de deuren in het deurprofiel en voeg stoppers toe  
**IT:** Inserisci le porte nel profilo della porta e aggiungi fermi  
**ES:** Inserta las puertas en el perfil de la puerta y añade topes  
**PT:** Insira as portas no perfil da porta e adicione batentes  
**MT:** Dahhal il-bibien fil-profil tal-bieb u zid l-istoppers

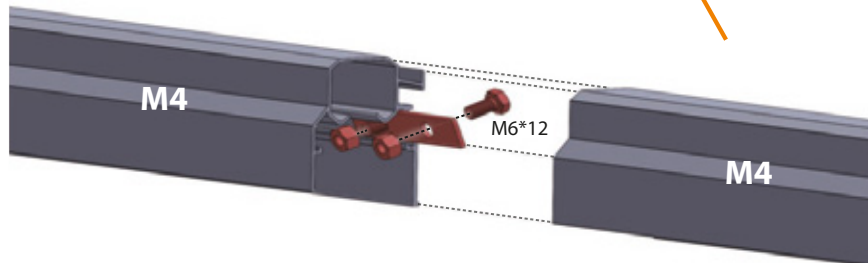
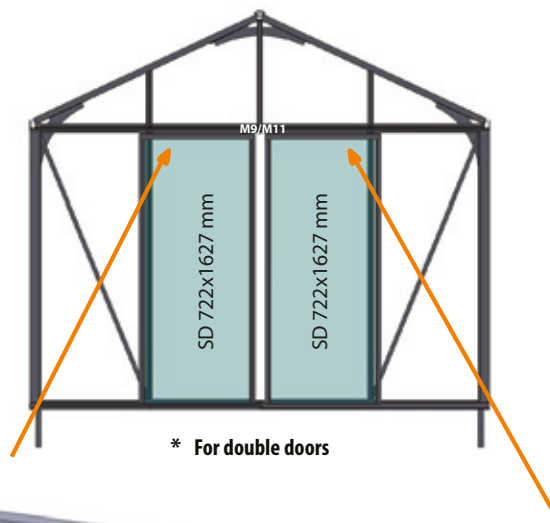

\*  
**SE:** För dubbeldörrar  
**NO:** For doble dører  
**DK:** Til dobbeltdøre  
**FI:** Kaksinkertaisille oville  
**DE:** Für Doppeltüren  
**FR:** Pour portes doubles  
**LV:** Dubultdurvim  
**EE:** Kahepoolsetele ustele  
**LT:** Dviguboms durims  
**PL:** Dla podwójnych drzwi  
**CZ:** Pro dvojitě dveře  
**SK:** Pre dvojitě dvere

**HU:** Dupla ajtókhöz  
**RO:** Pentru uși duble  
**SI:** Za dvojna vrata  
**HR:** Za dvokrilna vrata  
**BG:** За двойни врати  
**GR:** Για διπλές πόρτες  
**IE:** Le haghaidh doirse dúbailte  
**NL:** Voor dubbele deuren  
**IT:** Per porte doppie  
**ES:** Para puertas dobles  
**PT:** Para portas duplas  
**MT:** Ghal bibien doppji

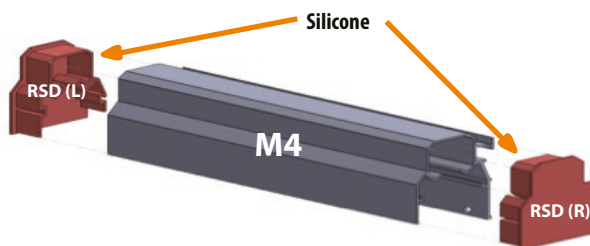

**SE:** Silikon  
**NO:** Silikon  
**DK:** Silikone  
**FI:** Silikoni  
**DE:** Silikon  
**FR:** Silicone  
**LV:** Silikons  
**EE:** Silikoon  
**LT:** Silikonas  
**PL:** Silikon  
**CZ:** Silikon  
**SK:** Silikón  
**HU:** Szilikon  
**RO:** Silikon  
**SI:** Silikon  
**HR:** Silikon  
**BG:** Силикон  
**GR:** Σιλίκονη  
**IE:** Silicón  
**NL:** Siliconen  
**IT:** Silicone  
**ES:** Silicona  
**PT:** Silicone  
**MT:** Silicene

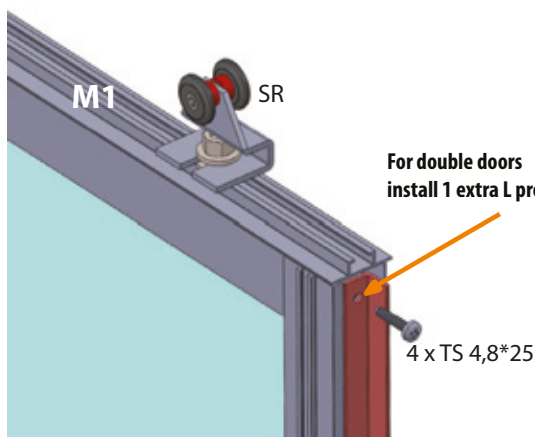

For double doors  
 install 1 extra L profile

**SE:** För dubbeldörrar, installera 1 extra L-profil  
**NO:** For doble dører, installer 1 ekstra L-profil  
**DK:** Til dobbeltdøre, installer 1 ekstra L-profil  
**FI:** Kaksinkertaisille oville asenna 1 lisä L-profiili  
**DE:** Für Doppeltüren installiere 1 zusätzliches L-Profil  
**FR:** Pour portes doubles, installez 1 profilé en L supplémentaire  
**LV:** Dubultdurvim uzstādiēt 1 papildu L profilu  
**EE:** Kahepoolsetele ustele paigalda 1 lisaks L-profiil  
**LT:** Dviguboms durims sumontuokite 1 papildomą L profilį  
**PL:** Dla podwójnych drzwi zamontuj 1 dodatkowy profil L  
**CZ:** Pro dvojitě dveře nainstalujte 1 extra L-profil  
**SK:** Pre dvojitě dvere nainstalujte 1 extra L-profil

**HU:** Dupla ajtókhöz szereljen fel 1 extra L-profil  
**RO:** Pentru uși duble, instalați 1 profil L suplimentar  
**SI:** Za dvojna vrata namestite 1 dodatni L-profil  
**HR:** Za dvokrilna vrata instalirajte 1 dodatni L-profil  
**BG:** За двойни врати монтирайте 1 допълнителен L-профил  
**GR:** Για διπλές πόρτες εγκαταστήστε 1 επιπλέον προφίλ L  
**IE:** Le haghaidh doirse dúbailte, suiteáil 1 próifíl L breise  
**NL:** Voor dubbele deuren installeer 1 extra L-profiel  
**IT:** Per porte doppie installare 1 profilo a L extra  
**ES:** Para puertas dobles, instala 1 perfil en L adicional  
**PT:** Para portas duplas, instale 1 perfil L extra  
**MT:** Ghal bibien doppji, installa 1 profil L żejjed

**Optional**

SE: Valgfritt / NO: Valgfritt / DK: Valgfrit / FI: Valinnainen / DE: Optional / FR: Optionnel / LV: Pēc izvēles / EE: Valikuline / LT: Pasirinktinai / PL: Opcjonalnie / CZ: Volitelné / SK: Voliteľné / HU: Opcionális  
 RO: Opțional / SI: Neobvezno / HR: Opcionalno / BG: По избор / GR: Προαιρετικό / IE: Roghnach / NL: Optioneel / IT: Opzionale / ES: Opcional / PT: Opcional / MT: Fakultattiv

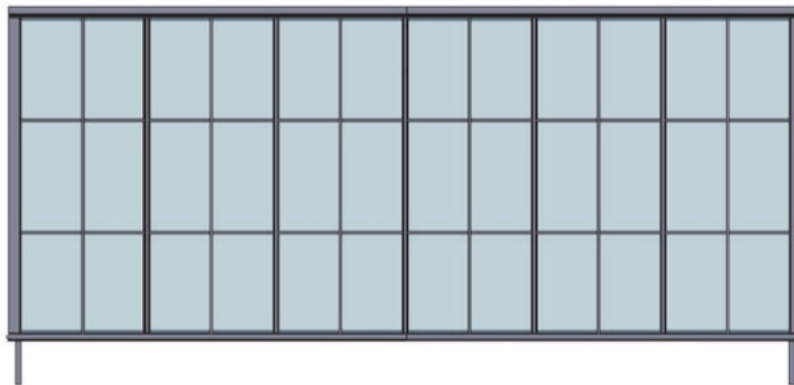
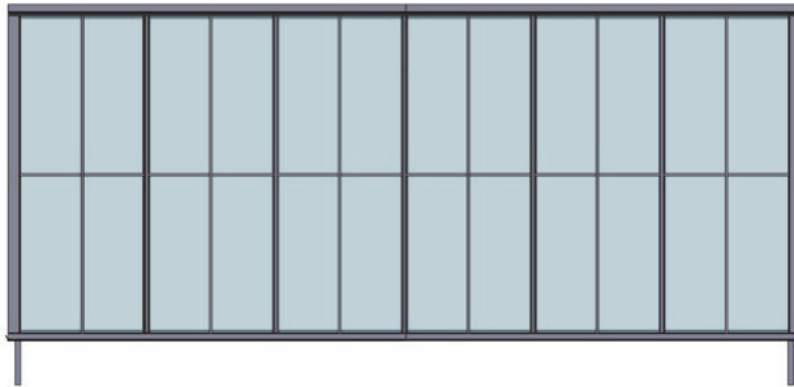
**Glue to the window**

SE: Limma på fönstret  
 NO: Lim til vinduet  
 DK: Lim på vinduet  
 FI: Liimaa ikkunaan  
 DE: Klebe am Fenster fest  
 FR: Collez sur la fenêtre  
 LV: Limējiet pie loga  
 EE: Liimi aknale  
 LT: Klijuoti prie lango  
 PL: Przyklej do okna  
 CZ: Přilepte na okno  
 SK: Prilepte na okno  
 HU: Ragaszd az ablakra  
 RO: Lipiți pe fereastră  
 SI: Prilepite na okno  
 HR: Zalijepite na prozor  
 BG: Залепете върху прозореца  
 GR: Κολλήστε στο παράθυρο  
 IE: Greamaigh don fhuinneog  
 NL: Lijm op het raam  
 IT: Incolla alla finestra  
 ES: Pega a la ventana  
 PT: Cole na janela  
 MT: Waħħal mat-tieqa

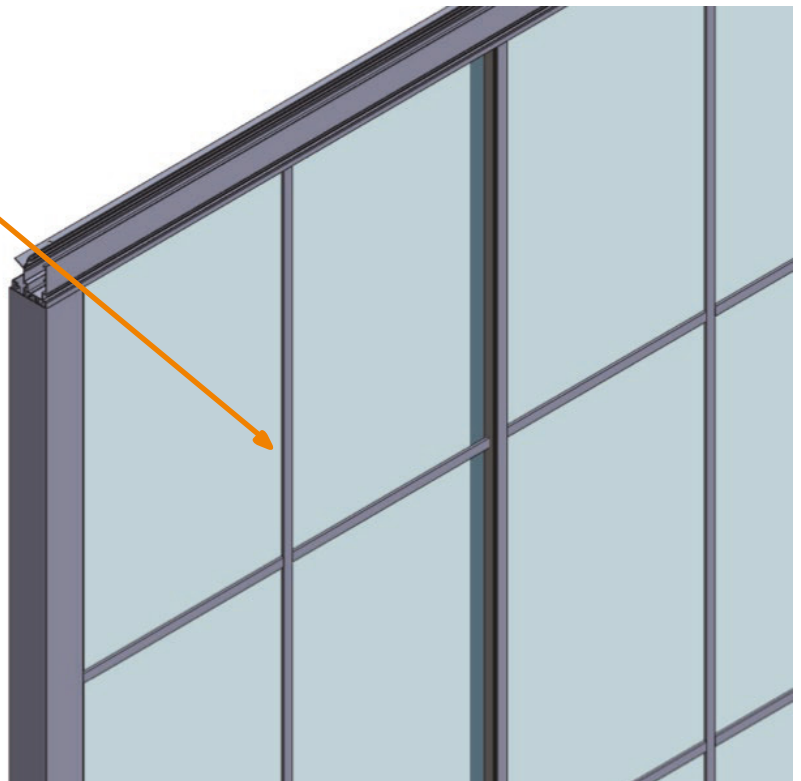

## UK

NOTE! If extra screw needed (for accessories after assembly): 1. Drill 10 mm hole at profile in neutral position 2. Insert screw 3. Place screw where needed

## DK

BEMÆRK! Hvis ekstra skruer er nødvendig (til tilbehør efter montering): 1. Bor et 10 mm hul i profilen i neutral position 2. Indsæt skruen 3. Placer skruen, hvor det er nødvendigt.

## FR

REMARQUE ! Si une vis supplémentaire est nécessaire (pour accessoires après montage) : 1. Percez un trou de 10 mm dans le profil en position neutre 2. Insérez la vis 3. Placez la vis à l'endroit nécessaire.

## LT

PASTABA! Jei reikalingas papildomas varžtas (priedams po surinkimo): 1. Išgręžkite 10 mm skylę profilyje neutralioje padėtyje 2. Įdėkite varžtą 3. Pritvirtinkite varžtą reikiamoje vietoje.

## SK

POZNÁMKA! Ak je potrebná ďalšia skrutka (pre príslušenstvo po montáži): 1. Vyvrtajte 10 mm otvor v profile v neutrálnej polohe 2. Vložte skrutku 3. Umiestnite skrutku tam, kde je to potrebné.

## SI

OPOMBA! Če je potreben dodatni vijak (za dodatke po montaži): 1. Izvrtajte 10 mm luknjo v profilu v nevtralnem položaju 2. Vstavite vijak 3. Namestite vijak na potrebno mesto.

## GR

ΣΗΜΕΙΩΣΗ! Εάν απαιτείται επιπλέον βίδα (για αξεσουάρ μετά τη συναρμολόγηση): 1. Τρυπήστε μια οπή 10 mm στο προφίλ σε ουδέτερη θέση 2. Τοποθετήστε τη βίδα 3. Τοποθετήστε τη βίδα όπου χρειάζεται.

## IT

NOTA! Se è necessaria una vite extra (per accessori dopo il montaggio): 1. Praticare un foro di 10 mm nel profilo in posizione neutrale 2. Inserire la vite 3. Posizionare la vite dove necessario.

## MT

NOTA! Jekk ikun meħtieġ viti żejjed (għal aċċessorji wara l-assemblaġġ): 1. Id-drillja toqba ta' 10 mm fil-profil f'pożizzjoni newtrali 2. Daħħal il-viti 3. Poġġi l-viti fejn meħtieġ.

## SE

OBS! Om extra skruv behövs (för tillbehör efter montering): 1. Borra ett 10 mm hål i profilen i neutralt läge 2. Sätt i skruven 3. Placera skruven där det behövs.

## FI

HUOM! Jos tarvitaan lisäruuvi (lisävarusteille asennuksen jälkeen): 1. Poraa 10 mm reikä profiliin neutraalissa asennossa 2. Aseta ruuvi paikalleen 3. Kiinnitä ruuvi tarvittavaan kohtaan.

## LV

PIEZĪME! Ja nepieciešama papildu skrūve (piederumiem pēc montāžas): 1. Urbiet 10 mm caurumu profilā neitrālā pozīcijā 2. Ievietojiet skrūvi 3. Novietojiet skrūvi vajadzīgajā vietā.

## PL

UWAGA! Jeśli potrzebna jest dodatkowa śruba (do akcesoriów po montażu): 1. Wywierć otwór 10 mm w profilu w pozycji neutralnej 2. Włóż śrubę 3. Umieść śrubę tam, gdzie jest potrzebna.

## HU

MEGJEGYZÉS! Ha extra csavar szükséges (kiegészítőkhöz a szerelés után): 1. Fúrjon egy 10 mm-es lyukat a profilba semleges helyzetben 2. Helyezze be a csavart 3. Helyezze el a csavart a szükséges helyen.

## HR

NAPOMENA! Ako je potreban dodatni vijak (za dodatke nakon montaže): 1. Izbušite rupu od 10 mm u profilu u neutralnom položaju 2. Umetnite vijak 3. Postavite vijak na potrebno mjesto.

## IE

NÓTA! Má tá scríú breise ag teastáil (do chuid gabhálaís tar éis an tionóil): 1. Druileáil poll 10 mm sa phróifíl i suíomh neodrach 2. Cuir an scríú isteach 3. Cuir an scríú san áit a bhfuil sé ag teastáil.

## ES

NOTA! Si se necesita un tornillo extra (para accesorios después del montaje): 1. Perfere un agujero de 10 mm en el perfil en posición neutral 2. Inserte el tornillo 3. Coloque el tornillo donde sea necesario.

## NO

MERK! Hvis ekstra skruer trengs (for tilbehør etter montering): 1. Bor et 10 mm hull i profilen i nøytral posisjon 2. Sett inn skruen 3. Plasser skruen der det er nødvendig.

## DE

HINWEIS! Falls eine zusätzliche Schraube benötigt wird (für Zubehör nach der Montage): 1. Bohren Sie ein 10 mm Loch in das Profil in neutraler Position 2. Setzen Sie die Schraube ein 3. Platzieren Sie die Schraube an der benötigten Stelle.

## EE

MÄRKUS! Kui on vaja lisakruvi (tarvikute jaoks pärast kokkupanekut): 1. Puurige 10 mm auk profiili neutraalses asendis 2. Sisestage kruvi 3. Paigutage kruvi sinna, kus vaja.

## CZ

POZNÁMKA! Pokud je potřeba další šroub (pro příslušenství po montáži): 1. Vyvrtejte 10 mm otvor v profilu v neutrální poloze 2. Vložte šroub 3. Umístěte šroub tam, kde je potřeba.

## RO

NOTĂ! Dacă este necesar un șurub suplimentar (pentru accesorii după asamblare): 1. Găuriți un orificiu de 10 mm în profil în poziție neutră 2. Introduceți șurubul 3. Plasați șurubul unde este necesar.

## BG

ЗАБЕЛЕЖКА! Ако е необходим допълнителен винт (за аксесоари след монтаж): 1. Пробийте 10 mm отвор в профила в неутрално положение 2. Поставете винта 3. Поставете винта на необходимото място.

## NL

OPMERKING! Indien extra schroef nodig is (voor accessoires na montage): 1. Boor een gat van 10 mm in het profiel in neutrale positie 2. Plaats de schroef 3. Bevestig de schroef waar nodig.

## PT

NOTA! Se for necessário um parafuso extra (para acessórios após a montagem): 1. Perfure um furo de 10 mm no perfil em posição neutra 2. Insira o parafuso 3. Coloque o parafuso onde for necessário.

