



# MONTÁŽNÍ NÁVOD

Zahradní skleník  
**ARKEN Portico**



## EN

### ASSEMBLY INSTRUCTIONS

**Important:** Read the entire instruction before starting the assembly. Strictly follow all the instructions provided in this manual and carry out all of the stages of the installation process in the specified order. Failure to comply with these rules may lead to incorrect fitting of the decorative laths and the occurrence of visual defects. The warranty certificate is void if it is found that damage has been caused by incorrect installation. The base on which the product is to be installed must be flat and without significant differences in level. The product must be attached to the base. Note: Use lube for all screws to prevent them from breaking. Make sure that the greenhouse pallet cannot tip over and cause accidents. Make sure that the ground where you put the pallet is in level. Installing two ground spikes to the pallet will prevent it from tipping. Do not remove all the wooden rules inside the pallet. Only remove the ones that are necessary to access the part you need.

**Installation requires at least 2 people.**

## DK

### MONTERINGSVEJLEDNING

**Vigtigt:** Læs hele vejledningen, før du begynder monteringen. Følg nøje alle instruktioner i denne manual og udfør alle trin i installationsprocessen i den angivne rækkefølge. Manglende overholdelse af disse regler kan føre til forkert montering af de dekorative lister og visuelle fejl. Garantibeviset er ugyldigt, hvis det konstateres, at skader er forårsaget af forkert installation. Basen, hvor produktet skal installeres, skal være flad og uden væsentlige niveauforskelle. Produktet skal fastgøres til basen. Bemærk: Brug smøremiddel på alle skruer for at forhindre, at de knækker. Sørg for, at drivhusets palle ikke kan vælte og forårsage ulykker. Sørg for, at jorden, hvor du placerer pallen, er i vater. Installation af to jordspyd i pallen forhindrer den i at vælte. Fjern ikke alle trælistene inde i pallen. Fjern kun de nødvendige for at få adgang til de dele, du har brug for.

**Installationen kræver mindst 2 personer.**

## FR

### INSTRUCTIONS D'ASSEMBLAGE

**Important:** Lisez entièrement ces instructions avant de commencer l'assemblage. Suivez strictement toutes les indications de ce manuel et réalisez toutes les étapes du processus d'installation dans l'ordre spécifié. Le non-respect de ces règles peut entraîner une mauvaise fixation des éléments décoratifs et des défauts visuels. Le certificat de garantie est annulé en cas de dommages dus à une mauvaise installation. La base sur laquelle le produit doit être installé doit être plane et sans différences de niveau significatives. Le produit doit être fixé à la base. Remarque : Utilisez du lubrifiant sur toutes les vis pour éviter qu'elles ne se cassent. Assurez-vous que la palette de la serre ne puisse pas basculer et provoquer d'accidents. Vérifiez que le sol sur lequel vous placez la palette est bien nivelé. L'installation de deux piquets de sol sur la palette empêchera son basculement. Ne retirez pas toutes les pièces en bois à l'intérieur de la palette, mais seulement celles nécessaires pour accéder aux éléments requis.

**L'installation nécessite au moins 2 personnes.**

## SE

### MONTERINGSANVISNING

**Viktigt:** Läs hela instruktionen innan du påbörjar monteringen. Följ noggrant alla instruktioner i denna manual och genomför alla steg i installationsprocessen i den angivna ordningen. Underlåtenhet att följa dessa regler kan leda till felaktig montering av de dekorativa listerna och orsaka visuella defekter. Garantibeviset är ogiltigt om det visar sig att skadan orsakats av felaktig installation. Basen som produkten ska installeras på måste vara plan och utan betydande nivåskillnader. Produkten måste fästas i basen. Notera: Använd smörjmedel för alla skruvar för att förhindra att de går sönder. Se till att växthusets pall inte kan välta och orsaka olyckor. Se till att markstråvor i pallen förhindrar att den tippar. Ta inte bort alla träreglar inuti pallen. Ta bara bort de som är nödvändiga för att komma åt den del du behöver.

**Installation kräver minst 2 personer.**

## FI

### ASENNUSOHJEET

**Tärkeää:** Lue koko ohje ennen asennuksen aloittamista. Noudata tarkasti kaikkia tämän ohjekirjan ohjeita ja suorita kaikki asennusvaiheet määrättyssä järjestyksessä. Näiden sääntöjen noudattamatta jättäminen voi johtaa koristeosien virheelliseen kiinnitykseen ja visuaalisiin virheisiin. Takuu mitätöidään, jos havaitaan, että vahinko on aiheutunut virheellisestä asennuksesta. Tuotteen asennusohje on oltava tasainen ja ilman merkittäviä korkeuseroja. Tuote on kiinnitettävä alustaan. Huomio: Käytä voiteluainetta kaikissa ruuveissa estääksesi niiden katkeamisen. Varmista, ettei kasvihooneen lava voi kaatua ja aiheuttaa onnettomuuksia. Varmista, että alusta, jolle lava asetetaan, on tasainen. Kaksi maapiikkiä lavassa estää sen kaatumisen. Älä poista kaikkia puisia tukia lavasta. Poista vain ne, jotka ovat tarpeen osien saavuttamiseksi.

**Asennukseen tarvitaan vähintään 2 henkilöä.**

## LV

### MONTĀŽAS INSTRUKCIJA

**Svarīgi:** Pirms montāžas sāksanas rūpīgi izlasiet visu instrukciju. Stingri ievērojiet visus šajā rokasgrāmatā sniegtos norādījumus un veiciet visas uzstādīšanas darbības norādītā secībā. Neievērojot šos noteikumus, var rasties dekoratīvo listu nepareiza montāža un vizuāli defekti. Garantijas sertifikāts tiek anulēts, ja tiek konstatēts, ka bojājumi radušies nepareizas uzstādīšanas dēļ. Pamatnei, uz kuras produkts tiek uzstādīts, jābūt līdzenai un bez būtiskām līmeņa atšķirībām. Produkts ir jāpiestiprina pie pamatnes. Piezīme: Lietojiet smērvielu visām skrūvēm, lai novērstu to lūšanu. Pārļiecinieties, ka siltumnīcas palete nevar apgāzties un izraisīt negadījumus. Pārļiecinieties, ka virsma, kurā palete tiek novietota, ir līmenī. Divu zemes mietu uzstādīšana paletei novērsīs tās apgāšanos. Neizņemiet visas koka daļas no paletes, tikai tās, kas nepieciešamas, lai piekļūtu vajadzīgajām detaļām.

**Uzstādīšanai nepieciešami vismaz 2 cilvēki.**

## NO

### MONTERINGSINSTRUKSJONER

**Viktig:** Les hele instruksjonen før du starter monteringen. Følg nøye alle instruksjonene i denne manualen og utfør alle trinnene i installasjonsprosessen i den angitte rekkefølgen. Unnlattelse av å følge disse reglene kan føre til feilmontering av de dekorative listene og forekomsten av visuelle defekter. Garantibeviset er ugyldig hvis det viser seg at skader er forårsaket av feil installasjon. Grunnlaget som produktet skal installeres på, må være flatt og uten vesentlige nivåforskjeller. Produktet må festes til basen. Merk: Bruk smøremiddel på alle skruer for å unngå at de knekker. Sørg for at veksthusets pall ikke kan velte og forårsake ulykker. Sørg for at bakken der du plasserer pallen, er i vater. Å installere to jordspiker i pallen forhindrer at den velter. Ikke fjern alle trerammene inne i pallen. Fjern kun de som er nødvendige for å få tilgang til delen du trenger.

**Installasjon krever minst 2 personer.**

## DE

### MONTAGEANLEITUNG

**Wichtig:** Lesen Sie die gesamte Anleitung, bevor Sie mit der Montage beginnen. Befolgen Sie strikt alle Anweisungen in diesem Handbuch und führen Sie alle Installationsschritte in der angegebenen Reihenfolge aus. Die Nichtbeachtung dieser Regeln kann zu einer fehlerhaften Befestigung der Zierleisten und optischen Mängeln führen. Die Garantiebescheinigung erlischt, wenn festgestellt wird, dass Schäden durch unsachgemäße Installation verursacht wurden. Die Basis, auf der das Produkt installiert wird, muss eben und ohne erhebliche Höhenunterschiede sein. Das Produkt muss an der Basis befestigt werden. Hinweis: Verwenden Sie Schmiermittel für alle Schrauben, um Brüche zu vermeiden. Stellen Sie sicher, dass die Palette des Gewächshauses nicht umkippen und Unfälle verursachen kann. Achten Sie darauf, dass der Boden, auf dem die Palette steht, eben ist. Die Installation von zwei Bodenankern verhindert das Umkippen der Palette. Entfernen Sie nicht alle Holzstützen in der Palette. Entfernen Sie nur die, die zum Zugriff auf die benötigten Teile erforderlich sind. **Für die Installation sind mindestens 2 Personen erforderlich.**

## EE

### PAIGALDUSJUHEND

**Oluline:** Lugege kogu juhend enne paigalduse alustamist läbi. Järgige rangelt kõiki käesolevas juhendis toodud juhiseid ning täitke kõik paigaldusetapid ettenähtud järjekorras. Nende reeglite eiramine võib põhjustada dekoratiivliistude valet kinnitamist ja visuaalseid defekte. Garantii kehtivus lõpeb, kui tuvastatakse, et kahjustused on põhjustatud valest paigaldusest. Toote paigaldusalus peab olema tasane ja ilma oluliste kõrguse erinevusteta. Toode tuleb alusele kinnitada. Märkus: Kasutage kõigi kruvide määrimiseks määrdeainet, et vältida nende purunemist. Veenduge, et kasvuhoonealus ei saaks ümber kukkuda ja õnnetusi põhjustada. Kontrollige, et pind, kuhu alus asetatakse, oleks tasane. Kahe maapinnaankru paigaldamine alusele aitab vältida selle ümberkukkumist. Ärge eemaldage kõiki puitelemente alusest, vaid ainult need, mis on vajalikud juurdepääsuks vajalikele osadele.

**Paigaldamiseks on vaja vähemalt 2 inimest.**

## LT

### MONTAVIMO INSTRUKCIJA

**Svarbu:** Prieš pradėdami montavimą atidžiai perskaitykite visą instrukciją. Griežtai laikykitės visų šiame vadove pateiktų nurodymų ir vykdykite visus įrengimo etapus nurodyta tvarka. Nesilaikant šių taisyklių, dekoratyvinės juostelės gali būti neteisingai sumontuotos, o vizualiniai defektai – neišvengiami. Garantinis pažymėjimas nustoja galioti, jei nustatoma, kad žala atsirado dėl netinkamo įrengimo. Pagrindas, ant kurio bus montuojamas produktas, turi būti lygus ir be didelių lygių skirtumų. Produktas turi būti pritvirtintas prie pagrindo. Pastaba: Visoms varžtams sutepti naudokite tepalą, kad išvengtumėte jų lūžimo. Įsitinkite, kad šiltnamio paletė negali apvirtti ir sukelti nelaimingų atsitikimų. Patikrinkite, ar paviršius, ant kurio pastatysite paletę, yra lygus. Dviejų žemės kuoliukų įrengimas paletėje apsaugos ją nuo apvirtimo. Neišimkite visų medinių detalių iš paletės, tik tas, kurios būtinos norint pasiekti reikalingas dalis.

**Montavimui reikalingi bent 2 žmonės.**

## SK

### MONTÁŽNY NÁVOD

**Dôležité:** Pred začatím montáže si dôkladne prečítajte celý návod. Dôsledne dodržiavajte všetky pokyny uvedené v tejto príručke a vykonajte všetky kroky inštalácie v určenom poradí. Nedodržanie týchto pravidiel môže viesť k nesprávnej montáži dekoratívnych listů a vzniku vizuálnych chýb. Záruka je neplatná, ak sa zistí, že škoda bola spôsobená nesprávnou montážou. Základňa, na ktorú sa produkt inštaluje, musí byť rovná a bez výrazných výškových rozdielov. Produkt musí byť pripevnený k základni. Poznámka: Na všetky skrutky použite mazivo, aby sa predišlo ich zlomeniu. Uistite sa, že paleta skleníka sa nemôže prevrátiť a spôsobiť nehodu. Skontrolujte, či je povrch, na ktorý umiestnite paletu, rovný. Inštalácia dvoch zemných kotiev zabráni prevráteniu palety. Neodstraňujte všetky drevené prvky vo vnútri palety, iba tie, ktoré sú nevyhnutné na prístup k potrebným dielom.

**Montáž vyžaduje minimálne 2 osoby.**

## SI

### NAVODILA ZA SESTAVO

**Pomembno:** Pred začetkom sestavljanja natančno preberite celotna navodila. Strogo upoštevajte vsa navodila v tem priročniku in izvedite vse faze namestitve v določenem vrstnem redu. Neupoštevanje teh pravil lahko povzroči nepravilno pritrditev dekorativnih letvic in nastanek vizualnih napak. Garancija ni veljavna, če se ugotovi, da je bila škoda povzročena zaradi nepravilne namestitve. Osnova, na katero bo izdelek nameščen, mora biti ravna in brez večjih višinskih razlik. Izdelek mora biti pritrdjen na podlago. Opomba: Vse vijake premažite z mazivom, da preprečite njihovo zlom. Poskrbite, da se paleta rastlinjaka ne more prevrniti in povzročiti nesreč. Preverite, ali je površina, na katero postavite paletu, ravna. Namestitev dveh talnih sider bo preprečila prevrnitev. Ne odstranjujte vseh lesenih delov znotraj palete, temveč samo tiste, ki so potrebni za dostop do zelenih delov.

**Za namestitev sta potrebni vsaj 2 osebi.**

## PL

### INSTRUKCJA MONTAŻU

**Ważne:** Przed rozpoczęciem montażu należy dokładnie przeczytać całą instrukcję. Należy ściśle przestrzegać wszystkich wskazówek zawartych w niniejszym podręczniku i wykonywać wszystkie etapy instalacji w określonej kolejności. Nieprzestrzeganie tych zasad może skutkować nieprawidłowym zamontowaniem listew dekoracyjnych oraz wystąpieniem wad wizualnych. Certyfikat gwarancji traci ważność, jeśli zostanie stwierdzone, że uszkodzenia wynikły z nieprawidłowego montażu. Podstawa, na której montowany jest produkt, musi być płaska i pozbawiona znaczących różnic poziomu. Produkt musi być przymocowany do podstawy. Uwaga: Należy używać smaru do wszystkich śrub, aby zapobiec ich pękaniu. Upewnij się, że paleta szklarni nie może się przewrócić i spowodować wypadek. Sprawdź, czy podłoże, na którym ustawiasz paletę, jest wypoziomowane. Zamocowanie dwóch kotew gruntowych zapobiegnie jej przewróceniu. Nie usuwaj wszystkich drewnianych elementów wewnątrz palety, a jedynie te, które są konieczne do uzyskania dostępu do potrzebnych części. **Do montażu wymagane są co najmniej 2 osoby.**

## HU

### ÖSSZESZERELÉSI ÚTMUTATÓ

**Fontos:** Az összeszerelés megkezdése előtt olvassa el az egész útmutatót. Szigorúan kövesse a kézikönyvben megadott összes utasítást, és végezze el az összeszerelési lépéseket a megadott sorrendben. Az előírások be nem tartása a dekorációs lécek hibás felszereléséhez és esztétikai hibákhoz vezethet. A garancia érvénytelené válík, ha megállapítják, hogy a károk helytelen telepítésből adódtak. A termék alapjának síknak és jelentős szintkülönbségek nélkülinek kell lennie. A terméket rögzíteni kell az alaphoz. Megjegyzés: Minden csavart kenőanyaggal kell kezelni, hogy megelőzzük a törést. Biztosítsa, hogy az üvegház raklapja ne borulhasson fel és ne okozzon balesetet. Ellenőrizze, hogy a raklapot sík felületre helyezi-e. Két földhorgony felszerelése megakadályozza a felborulást. Ne távolítsa el az összes faelemet a raklapon belül, csak azokat, amelyek szükségesek a hozzáféréshez.

**A telepítéshez legalább 2 személy szükséges.**

## HR

### UPUTE ZA MONTAŽU

**Važno:** Prije početka montáže pažljivo pročitajte cijele upute. Strogo se pridržavajte svih smjernica u ovom priručniku i provodite sve faze instalacije prema navedenom redoslijedu. Nepoštivanje ovih pravila može dovesti do nepravilnog pričvršćivanja ukrasnih letvica i pojave vizualnih nedostataka. Jamstvo prestaje vrijediti ako se utvrdi da je šteta uzrokovana nepravilnom instalacijom. Podloga na koju se proizvod postavlja mora biti ravna i bez značajnih razlika u razini. Proizvod mora biti pričvršćen za podlogu. Napomena: Koristite mazivo na svim vijcima kako biste spriječili njihovo pucanje. Osigurajte da paleta staklenika ne može pasti i uzrokovati nesreću. Provjerite je li podloga na kojoj postavljate paletu ravna. Postavljanje dviju zemaljskih sidara na paletu spriječit će njezino prevrtanje. Nemojte uklanjati sve drvene dijelove unutar palete, već samo one koji su nužni za pristup potrebnim dijelovima.

**Za montážu su potrebne najmanje 2 osobe.**

## CZ

### MONTÁŽNÍ NÁVOD

**Důležité:** Před zahájením montáže si pečlivě přečtěte celý návod. Písne dodržujte všechny pokyny uvedené v této příručce a postupujte podle instalačních kroků ve stanoveném pořadí. Nedodržení těchto pravidel může vést k nesprávné instalaci dekorativních listů a vzniku vizuálních vad. Záruka se stává neplatnou, pokud se zjistí, že škoda byla způsobena nesprávnou instalací. Základna, na kterou bude produkt instalován, musí být rovná a bez výrazných výškových rozdílů. Produkt musí být připevněn k základně. Poznámka: Použijte mazivo na všechny šrouby, aby nedošlo k jejich zlomení. Ujistěte se, že paleta skleníku nemůže převrhnout a způsobit nehodu. Zkontrolujte, zda je povrch, na který umístíte paletu, vyrovnaný. Instalace dvou zemních hřebů do palety zabráni jejímu převrácení. Neodstraňujte všechny dřevěné prvky uvnitř palety, pouze ty, které jsou nutné k přístupu k potřebným částem.

**Montáž vyžaduje alespoň 2 osoby.**

## RO

### INSTRUCȚIUNI DE ASAMBLARE

**Important:** Citiți cu atenție întreaga instrucțiune înainte de a începe asamblarea. Respectați cu strictețe toate indicațiile din acest manual și efectuați toate etapele instalării în ordinea specificată. Nerespectarea acestor reguli poate duce la o montare incorectă a ornamentelor decorative și la apariția unor defecte vizuale. Certificatul de garanție devine nul dacă se constată că daunele au fost cauzate de o instalare incorectă. Baza pe care se montează produsul trebuie să fie plană și fără diferențe semnificative de nivel. Produsul trebuie fixat pe bază. Notă: Folosiți lubrifiant pentru toate șuruburile pentru a preveni ruperea acestora. Asigurați-vă că paletul serii nu se poate răsturna și provoca accidente. Verificați ca suprafața pe care puneți paletul să fie nivelată. Instalarea a două ancore de sol pe palet va preveni răsturnarea acestuia. Nu îndepărtați toate elementele de lemn din palet, doar cele necesare pentru a accesa piesele de care aveți nevoie.

**Instalarea necesită cel puțin 2 persoane.**

## BG

### ИНСТРУКЦИИ ЗА СГЛОБЯВАНЕ

Важно: Прочетете внимателно цялата инструкция преди да започнете сглобяването. Стриктно спазвайте всички указания в това ръководство и изпълнявайте всички етапи на монтажа в зададената последователност. Неспазването на тези правила може да доведе до неправилен монтаж на декоративните елементи и визуални дефекти. Гаранционният сертификат става невалиден, ако се установи, че повредите са причинени от неправилна инсталация. Основата, върху която ще се монтира продуктът, трябва да бъде равна и без значителни разлики в нивото. Продуктът трябва да бъде закрепен към основата. Забележка: Използвайте лубрикант за всички винтове, за да предотвратите тяхното счупване. Уверете се, че палетата на оранжерията не може да се преобърне и да причини инциденти. Проверете дали повърхността, върху която поставяте палетата, е нивелирана. Монтирането на два земни анкера в палетата ще предотврати нейното преобръщане. Не премахвайте всички дървени елементи вътре в палетата, а само тези, които са необходими за достъп до желаните части. **За монтажа са необходими поне 2 души.**

## GR

### ΟΔΗΓΙΕΣ ΣΥΝΑΡΜΟΛΟΓΗΣΗΣ

**Σημαντικό:** Διαβάστε προσεκτικά όλες τις οδηγίες πριν ξεκινήσετε τη συναρμολόγηση. Ακολουθήστε αυστηρά όλες τις οδηγίες αυτού του εγχειριδίου και εκτελέστε όλα τα στάδια της εγκατάστασης με την καθορισμένη σειρά. Η μη τήρηση αυτών των κανόνων μπορεί να οδηγήσει σε λανθασμένη τοποθέτηση των διακοσμητικών λωρίδων και την εμφάνιση οπτικών ελαττωμάτων. Η εγγύηση παύει να ισχύει εάν διαπιστωθεί ότι η ζημιά προκλήθηκε από εσφαλμένη εγκατάσταση. Η βάση στην οποία θα τοποθετηθεί το προϊόν πρέπει να είναι επίπεδη και χωρίς σημαντικές διαφορές ύψους. Το προϊόν πρέπει να στερεωθεί στη βάση. Σημείωση: Χρησιμοποιήστε λιπαντικό σε όλες τις βίδες για να αποφύγετε το σπάσιμο. Βεβαιωθείτε ότι η παλέτα του θερμοκηπίου δεν μπορεί να ανατραπεί και να προκαλέσει ατυχήματα. Ελέγξτε ότι το έδαφος όπου τοποθετείτε την παλέτα είναι επίπεδο. Η τοποθέτηση δύο αγκυρών εδάφους στην παλέτα θα αποτρέψει την ανατροπή της. Μην αφαιρείτε όλα τα ξύλινα στοιχεία στο εσωτερικό της παλέτας, μόνο αυτά που είναι απαραίτητα για την πρόσβαση στα απαιτούμενα εξαρτήματα. **Για την εγκατάσταση απαιτούνται τουλάχιστον 2 άτομα.**

## IT

### ISTRUZIONI DI MONTAGGIO

**Importante:** Leggere attentamente l'intero manuale prima di iniziare il montaggio. Seguire rigorosamente tutte le istruzioni fornite in questo manuale e completare tutte le fasi del processo di installazione nell'ordine specificato. Il mancato rispetto di queste regole potrebbe portare a un fissaggio errato delle modanature decorative e a difetti visivi. Il certificato di garanzia diventa nullo se i danni sono causati da un'installazione errata. La base su cui verrà installato il prodotto deve essere piana e priva di differenze di livello significative. Il prodotto deve essere fissato alla base. Nota: Applicare lubrificante su tutte le viti per evitare rotture. Assicurarsi che il pallet della serra non possa ribaltarsi e causare incidenti. Controllare che il terreno su cui si posiziona il pallet sia livellato. L'installazione di due ancoraggi a terra eviterà il ribaltamento. Non rimuovere tutte le strutture in legno all'interno del pallet, solo quelle necessarie per accedere alle parti richieste.

**L'installazione richiede almeno 2 persone.**

## MT

### ISTRUZZJONIJIET GĦALL-ASSEMBLAĠĠ

**Importanti:** Aqra l-istruzzjonijiet kollha qabel tibda l-assemblaġġ. Segwi b'attenzjoni l-passi kollha f'dan il-manwal u wettaq il-proċedura ta' installazzjoni fl-ordni speċifikata. Nuqqas ta' konformità ma' dawn ir-regoli jista' jwassal għal assemblaġġ ħażin tal-linji dekorattivi u difetti viżwali. Iċ-certifikat tal-garanzija jsir invalidu jekk jinstab li l-ħsarat ġew ikkawżati minn installazzjoni mhux korretta. Il-bażi fuq liema se tiġi installata l-prodott trid tkun ċatta u mingħajr differenzi sinifikanti fil-livell. Il-prodott għandu jkun imsakkar mal-bażi. Nota: Uża lubrikant fuq il-viti kollha biex tevita li jinkisru. Kun żgur li l-pallet tas-serra ma jstax jaqqa' u jikkawża incidenti. Iċ-ċekkja li l-art fejn se tqiegħed il-pallet hija livellata. L-installazzjoni ta' żewġ ankri tal-art fil-pallet tipprevjeni li din tinqaleb. Tneħħix l-elementi kollha tal-injam ġewwa l-pallet, ħlief dawk meħtieġa biex ikollok aċċess għall-partijiet meħtieġa.

**L-assemblaġġ jeħtieġ mill-inqas 2 persuni.**

## IE

### TREORACHA TIONÓLA

**Tábhachtach:** Léigh an treoir iomlán sula dtosaíonn tú ar an tionól. Lean go docht gach treoir atá sa lámhleabhar seo agus cuir gach céim den phróiseas suiteála i gcrích san ord sonraithe. Má theipeann ort na rialacha seo a chomhlíonadh, d'fhéadfadh tionól mícheart na hailt mhaisiúcháin agus lochtanna amhairc tarlú. Beidh an teastas bharánta neamhbhailí má chuirtear damáiste i leith suiteáil mhícheart. Caithfidh an dromchla ar a gcuirfear an táirge a bheith cothrom agus gan aon difríochtaí suntasacha airde. Caithfear an táirge a dhaingniú leis an mbonn. Nóta: Bain úsáid as bealadh ar na scriúna go léir chun iad a chosaint ar bhriseadh. Cinntigh nach féidir le pailléid an cheaptha teasa titim agus timpistí a chruthú. Cinntigh go bhfuil an talamh ina gcuirtear an phailléid cothrom. Cuir dhá thaca talún leis an bpailléid chun í a chosc ó thitim. Ná bain na struchtúir adhmaid uile istigh sa phailléid, ach amháin na cinn is gá chun rochtain a fháil ar na codanna a theastaíonn uait.

**Teastaíonn ar a laghad 2 dhuine don suiteáil.**

## ES

### INSTRUCCIONES DE MONTAJE

**Importante:** Lea completamente las instrucciones antes de comenzar el montaje. Siga estrictamente todas las indicaciones de este manual y realice todas las etapas del proceso de instalación en el orden especificado. El incumplimiento de estas normas puede provocar una colocación incorrecta de las molduras decorativas y la aparición de defectos visuales. El certificado de garantía quedará anulado si se determina que los daños fueron causados por una instalación incorrecta. La base sobre la que se instalará el producto debe ser plana y sin diferencias significativas de nivel. El producto debe estar fijado a la base. Nota: Utilice lubricante en todos los tornillos para evitar que se rompan. Asegúrese de que el palé del invernadero no pueda volcarse y causar accidentes. Verifique que la superficie donde coloque el palé esté nivelada. La instalación de dos anclajes al suelo en el palé evitará su vuelco. No retire todas las estructuras de madera dentro del palé, solo las necesarias para acceder a las piezas requeridas. **Para la instalación se requieren al menos 2 personas.**

## NL

### MONTAGE-INSTRUCTIES

**Belangrijk:** Lees de volledige instructies voordat u met de montage begint. Volg strikt alle instructies in deze handleiding en voer alle installatiestappen in de aangegeven volgorde uit. Niet-naleving van deze regels kan leiden tot een onjuiste bevestiging van de decoratieve latten en visuele gebreken. De garantie vervalt als blijkt dat schade is veroorzaakt door een onjuiste installatie. De ondergrond waarop het product wordt geïnstalleerd, moet vlak zijn en mag geen significante hoogteverschillen vertonen. Het product moet aan de basis worden bevestigd. Opmerking: Gebruik smeermiddel op alle schroeven om breuk te voorkomen. Zorg ervoor dat de pallet van de kas niet kan omvallen en ongelukken kan veroorzaken. Controleer of de grond waarop u de pallet plaatst, vlak is. Het installeren van twee grondankers in de pallet voorkomt kantelen. Verwijder niet alle houten steunen binnenin de pallet, alleen die nodig zijn om toegang te krijgen tot de vereiste onderdelen.

**Voor de installatie zijn minimaal 2 personen nodig.**

## PT

### INSTRUÇÕES DE MONTAGEM

**Importante:** Leia atentamente todas as instruções antes de iniciar a montagem. Siga rigorosamente todas as diretrizes deste manual e realize todas as etapas do processo de instalação na ordem especificada. O não cumprimento destas regras pode resultar numa fixação incorreta das ripas decorativas e em defeitos visuais. O certificado de garantia será anulado se for constatado que os danos foram causados por uma instalação incorreta. A base onde o produto será instalado deve ser plana e sem diferenças de nível significativas. O produto deve ser fixado à base. Nota: Utilize lubrificante em todos os parafusos para evitar que se partam. Certifique-se de que o palete da estufa não possa tombar e causar acidentes. Verifique se o solo onde será colocado o palete está nivelado. A instalação de duas estacas no solo evitará que o palete tombe. Não remova todas as peças de madeira dentro do palete, apenas as necessárias para acessar as peças desejadas.

**A instalação requer pelo menos 2 pessoas.**

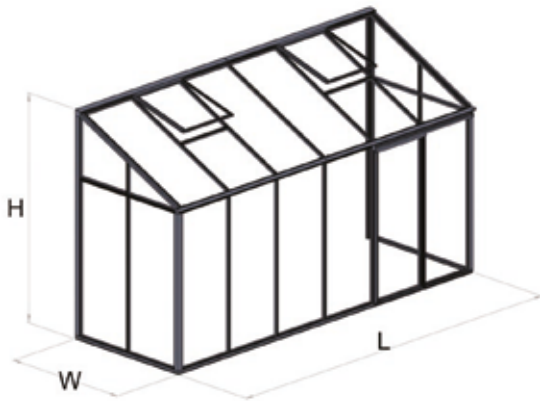

LEAN-TO	L	W	H		
	(mm)	(mm)	(mm)	m <sup>2</sup>	
2352	1605	2517	1850	3.77	1
3098	1605	2517	1850	4.97	1
3844	1605	2517	1850	6.17	1
4590	1605	2517	1850	7.37	2
5336	1605	2517	1850	8.56	2
6082	1605	2517	1850	9.76	2
2352	1605	2687	1605	3.77	1
3098	1605	2687	1605	4.97	1
3844	1605	2687	1605	6.17	1
4590	1605	2687	1605	7.37	2
5336	1605	2687	1605	8.56	2
6082	1605	2687	1605	9.76	2

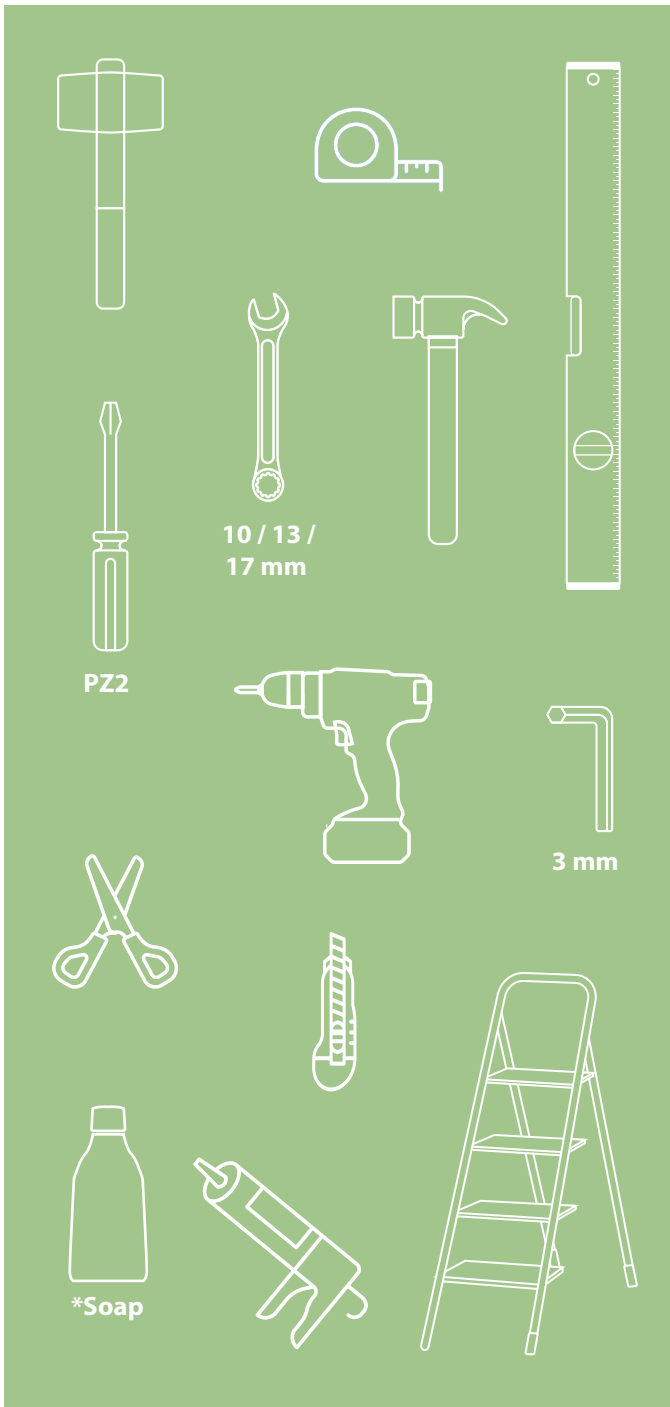

- UK:** Necessary tools – rubber mallet, measuring tape, spirit level, screwdriver PZ2, wrenches 10/13/17 mm, cordless drill, 3 mm hex key, utility knife, \*soap for rubber when oil is not enough, silicone gun and silicone, ladder.
- SE:** Nödvändiga verktyg - Gummihammare, måttband, vattenpass, skruvmejsel PZ2, skiftnycklar 10/13/17 mm, batteridrivna skruvdragare, 3 mm insexnyckel, brytbladskniv, \*tvål för gummit när oljan inte räcker till, silikonpistol och silikon, stige.
- NO:** Nødvendige verktøy - Gummihammer, målebånd, vater, skrutrekker PZ2, skrunøkler 10/13/17 mm, batteridrevet skrutrekker, 3 mm unbrakonøkkel, tapetkniv, \*såpe for gummen når oljen ikke er nok, silikonpistol og silikon, stige.
- DK:** Nødvendigt værktøj - Gummihammer, målebånd, vaterpas, skruetrækker PZ2, skruenøgler 10/13/17 mm, batteridrevet skruetrækker, 3 mm unbrakonøgle, hobbykniv, \*såbe til gummet, når olien ikke er nok, silikonpistol og silikon, stige.
- FI:** Tarvittavat työkalut - Kumivasara, mittanauha, vatupassi, ruuvimeisseli PZ2, avaimet 10/13/17 mm, akkuruuvinväännin, 3 mm kuusiokoloavain, mattoveitsi, saippua kumille, \*kun öljy ei riitä, silikonipistooli ja silikon, tikkaat.
- DE:** Notwendige Werkzeuge - Gummihammer, Maßband, Wasserwaage, Schraubendreher PZ2, Schraubenschlüssel 10/13/17 mm, Akku-Schraubendreher, 3 mm Innensechskantschlüssel, Cutter-Messer, \*Seife für das Gummi wenn das Öl nicht ausreicht, Silikonpistole und Silikon, Leiter.
- FR:** Outils nécessaires - Maillet en caoutchouc, mètre ruban, niveau à bulle, tournevis PZ2, clés 10/13/17 mm, tournevis sans fil, clé hexagonale de 3 mm, cutter, \*savon pour le caoutchouc lorsque l'huile ne suffit pas, pistolet à silicone et silicone, échelle.
- LV:** Nepieciešamie instrumenti - Gumijas āmurs, mērlente, līmenrādis, skrūvgrīznis PZ2, uzgriezņu atslēgas 10/13/17 mm, akumulatora skrūvgrīznis, 3 mm seškante, papīrnāzis, \*ziepes gumijām (kad nepietiek ar eļļu), silikona pistole un silikons, trepes.
- EE:** Vajalikud tööriistad - Kummivasar, mõõdulint, lood, kruvikeeraja PZ2, mutrivõtmed 10/13/17 mm, akukruvikeeraja, 3 mm kuuskantvõti, paberinuga, \*seep ummi jaoks (kui õli ei ole piisavalt), silikoonipüstol ja silikoon, redel.
- LT:** Reikalingi įrankiai - Guminis plaktukas, matavimo juosta, gulsčiukas, atsuktuvus PZ2, veržliaraktiai 10/13/17 mm, akumuliatorinis atsuktuvus, 3 mm šešiakampis raktas, popierinis peilis, \*muilas gumei (kai aliejaus nepakanka), silikono pistoletas ir silikonas, kopėčios.
- PL:** Niezbędne narzędzia - Młotek gumowy, miarka, poziomica, śrubokręt PZ2, klucze 10/13/17 mm, wkrętarka akumulatorowa, klucz imbusowy 3 mm, nóż do tapet, \*mydło do gumy (gdą oleju jest za mało), pistolet do silikonu i silikon, drabina.
- CZ:** Potřebné nástroje - Gumová palice, svinovací metr, vodováha, šroubovák PZ2, klíče 10/13/17 mm, akumulátorový šroubovák, 3mm imbusový klíč, řezací nůž, \*mýdlo pro gumu (když olej nestačí), silikonová pistole a silikon, žebřík.
- SK:** Potrebne nástroje - Gumové kladivo, meter, vodováha, skrutkovač PZ2, kľúče 10/13/17 mm, akumulátorový skrutkovač, 3 mm imbusový kľúč, rezač, \*mydlo pre gumu (keď olej nestačí), silikónová pištoľ a silikón, rebrík.
- HU:** Szükséges szerszámok - Gumikalapács, mérőszalag, vízmerék, PZ2 csavarhúzó, villáskulcsok 10/13/17 mm, akkumulátoros csavarhúzó, 3 mm imbuskulcs, sniccer, \*szappan a gumihoz (ha az olaj nem elég), szilikonpisztoly és szilikon, létra.
- RO:** Unele necesare - Ciocan din cauciuc, ruletă, nivelă, șurubelniță PZ2, chei 10/13/17 mm, șurubelniță cu acumulator, cheie imbus de 3 mm, cutter, \*săpun pentru cauciuc (când uleiul nu este suficient), pistol de silicon și silicon, scară.
- SI:** Potrebna orodja - Gumijasto kladivo, merilni trak, vodna tehtnica, izvijač PZ2, ključiči 10/13/17 mm, akumulatorski izvijač, 3 mm imbus ključ, olfa nož, \*milo za gumo (kadar olje ni dovolj), pištola za silikon in silikon, lestev.
- HR:** Potrebni alati - Gumeni čekić, metar, libela, odvijač PZ2, ključevići 10/13/17 mm, akumulatorski odvijač, 3 mm imbus ključ, skalpel, \*sapun za gumu kada ulje nije dovoljno, pištolj za silikon i silikon, ljestve.
- BG:** Необходими инструменти - Гумен чук, рулетка, нивелир, отвертка PZ2, гаечни ключове 10/13/17 mm, акумулаторна отвертка, 3 mm шестограм, макетен нож, \*сапун за гумата когато маслото не е достатъчно, пистолет за силикон и силикон, стълба.
- GR:** Απαραίτητα εργαλεία - Σφυρί από καουτσούκ, μεζούρα, αλφάδι, καταβίδι PZ2, κλειδιά 10/13/17 mm, καταβίδι μπαταρίας, κλειδί άλεν 3 mm, κοπίδι, \*σαπούνι για το καουτσούκ όταν το λάδι δεν είναι αρκετό, πιστόλι σιλικόνης και σιλικόν, σκάλα.
- IE:** Uirlisi riachtanacha - Casúr rubair, téip tomhais, leibhéal, scriúire PZ2, eochracha 10/13/17 mm, scriúire ceallraí, heisceagán 3 mm, scian páipéir, \*gallúnach don rubar nuair nach bhfuil an ola go leor, piostal shilicóne agus silicóne, dréimire.
- NL:** Benodigde gereedschappen - Rubberen hamer, meetlint, waterpas, schroevendraaier PZ2, steeksleutels 10/13/17 mm, accu-schroevendraaier, 3 mm inbussleutel, stanley mes, \*zeep voor het rubber als de olie niet genoeg is, kitpistool en siliconen, ladder.
- IT:** Strumenti necessari - Martello in gomma, metro a nastro, livella, cacciavite PZ2, chiavi 10/13/17 mm, cacciavite a batteria, chiave a brugola da 3 mm, tagliarino, \*sapone per la gomma quando l'olio non è sufficiente, pistola per silicone e silicone, scala.
- ES:** Herramientas necesarias - Martillo de goma, cinta métrica, nivel, destornillador PZ2, llaves 10/13/17 mm, destornillador inalámbrico, llave Allen de 3 mm, cúter, \*jabón para el caucho cuando el aceite no es suficiente, pistola de silicona y silicona, escalera.
- PT:** Ferramentas necessárias - Martelo de borracha, fita métrica, nível, chave de fendas PZ2, chaves 10/13/17 mm, chave de fendas elétrica, chave Allen de 3 mm, faca de papel, \*sabão para a borracha quando o óleo não for suficiente, pistola de silicone e silicone, escada.
- MT:** Ghodda meħtieġa - Mazzun tal-lastiku, tejp tal-kejl, livell, tornavit PZ2, ċwieviet 10/13/17 mm, tornavit bil-batterija, ċavetta Allen ta' 3 mm, sikkina tal-karta, \*sapun għall-gomma meta ż-żejt ma jkunx biżżejjed, pistola tas-silikon u silikon, sellu.

# FOUNDATION PLAN

4 corners are concreted, the base profile placed on a solid foundation

## SE: Grundplan

4 hörn är gjutna i betong, basprofilen placeras på en solid grund

## NO: Fundamentplan

4 hjørner er støpt i betong, baseprofilen plasseres på et solid fundament

## DK: Fundamentplan

4 hjørner er støbt i beton, baseprofilen placeres på et solidt fundament

## FI: Perustussuunnitelma

4 kulmaa on valettu betoniin, perusprofiili asetetaan vakaalle perustalle

## DE: Fundamentplan

4 Ecken sind einbetoniert, das Basisprofil wird auf einem soliden Fundament platziert

## FR: Plan de fondation

4 coins sont bétonnés, le profil de base est placé sur une fondation solide

## LV: Pamatu plāns

4 stūri ir ielieti betonā, pamatprofils novietots uz stabila pamata

## EE: Vundamendiplaan

4 nurka on betoneeritud, alusprofiil asetatakse tugevale vundamendile

## LT: Pamatų planas

4 kampai yra užbetonuoti, pagrindo profilis padėtas ant tvirto pamato

## PL: Plan fundamentu

4 narożniki są zabetonowane, profil bazowy umieszczony na solidnym fundamencie

## CZ: Plán základů

4 rohy jsou zabetonovány, základní profil umístěn na pevném základu

## SK: Plán základu

4 rohy sú zabetónované, základný profil umiestnený na pevnom základe

## HU: Alapozási terv

4 sarok be van betonozva, az alapprofil szilárd alpra van helyezve

## RO: Plan fundație

4 colțuri sunt turnate în beton, profilul de bază este plasat pe o fundație solidă

## SI: Načrt temelja

4 vogali so betonirani, osnovni profil je postavljen na trdno temelje

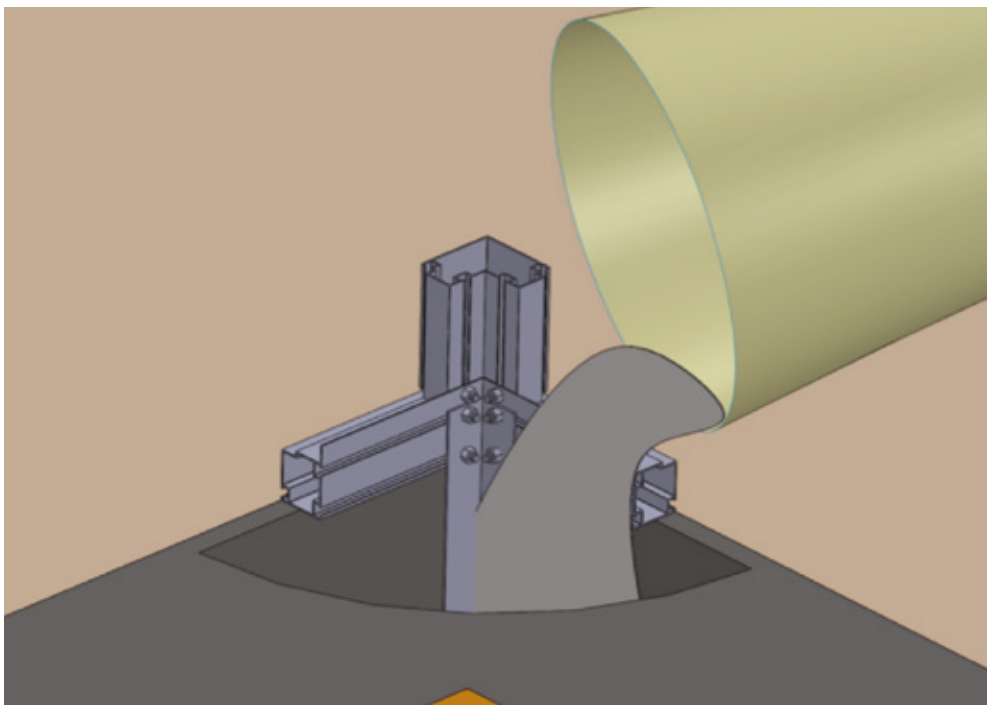
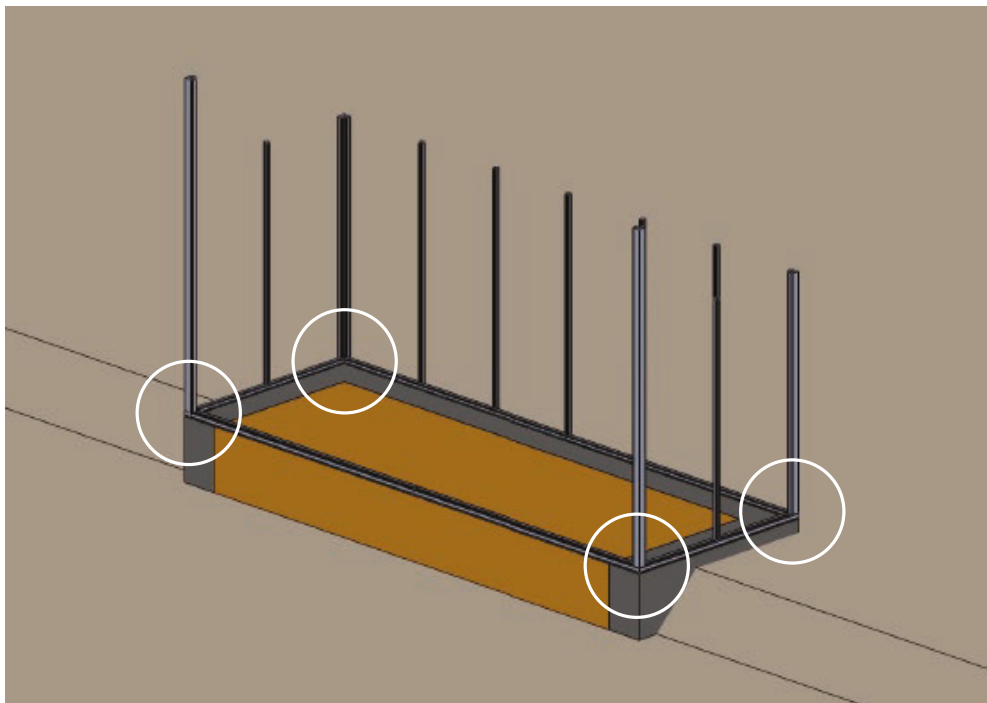

## HR: Plan temelja

4 kuta su betonirana, osnovni profil postavljen je na čvrste temelje

## BG: План на основата

4 ъгъла са бетонирани, основният профил е поставен върху здрава основа

## GR: Σχέδιο θεμελίωσης

4 γωνίες είναι τσιμεντωμένες, το βασικό προφίλ τοποθετείται σε σταθερό θεμέλιο

## IE: Plean Fondúireachta

Tá 4 choirméal coinchréitithe, tá an phróifíl bhunúsach curtha ar bhunchloch dháingean

## NL: Funderingsplan

4 hoeken zijn in beton gegoten, het basisprofiel geplaatst op een solide fundering

## IT: Piano di fondazione

4 angoli sono cementati, il profilo di base è posizionato su una solida fondazione

## ES: Plan de cimentación

4 esquinas están cementadas, el perfil base colocado sobre una cimentación sólida

## PT: Plano de fundação

4 cantos são cimentados, o perfil base colocado sobre uma fundação sólida

## MT: Pjan tal-fondazzjoni

4 kantunieri huma kkkakmati fil-konkos, il-profil bażi jitqiegħed fuq fondazzjoni solida

# EXTENSIONS

Fix extension rod in place with screw

## SE: Förlängningar

Fäst förlängningsstången på plats med en skruv

## NO: Forlengelser

Fest forlengelsesstangen på plass med en skru

## DK: Forlængelser

Fastgør forlængerstangen på plads med en skru

## FI: Jatkokappaleet

Kiinnitä jatkotanko paikalleen ruuvilla

## DE: Verlängerungen

Befestige die Verlängerungsstange mit einer Schraube

## FR: Rallonges

Fixez la tige d'extension en place avec une vis

## LV: Pagarinājumi

Nostipriniet pagarinājuma stieni vietā ar skrūvi

## EE: Pikendused

Kinnitage pikendustoru kruviga oma kohale

## LT: Pratęsimai

Priveržkite prailginimo strypą varžtu

## PL: Przedłużenia

Zamocuj pręt przedłużający na miejscu za pomocą śruby

## CZ: Prodloužení

Připevněte prodlužovací tyč na místo šroubem

## SK: Predĺženia

Prichyťte predĺžovacia tyč na miesto skrutkou

## HU: Hosszabbítások

Rögzítse a hosszabbító rudat csavarral

## RO: Extensii

Fixați tija de extensie în poziție cu un șurub

## SI: Podaljški

Pripnite podaljšano palico na mesto z vijakom

## HR: Produžeci

Pričvrstite produžnu šipku na mjesto pomoću vijka

## BG: Удължения

Закрепете удължителния прът с винт

## GR: Επέκτασις

Στερεώστε τη ράβδο επέκτασης στη θέση της με μια βίδα

## IE: Síneadh

Ceangail an tslat síneadh ina háit le scriú

## NL: Verlengingen

Bevestig de verlengstang op zijn plaats met een schroef

## IT: Estensioni

Fissa l'asta di estensione in posizione con una vite

## ES: Extensiones

Fija la barra de extensión en su lugar con un tornillo

## PT: Extensões

Fixe a haste de extensão no lugar com um parafuso

## MT: Estensjoni

Issettja l-virga ta' estensjoni f'potha b'viti

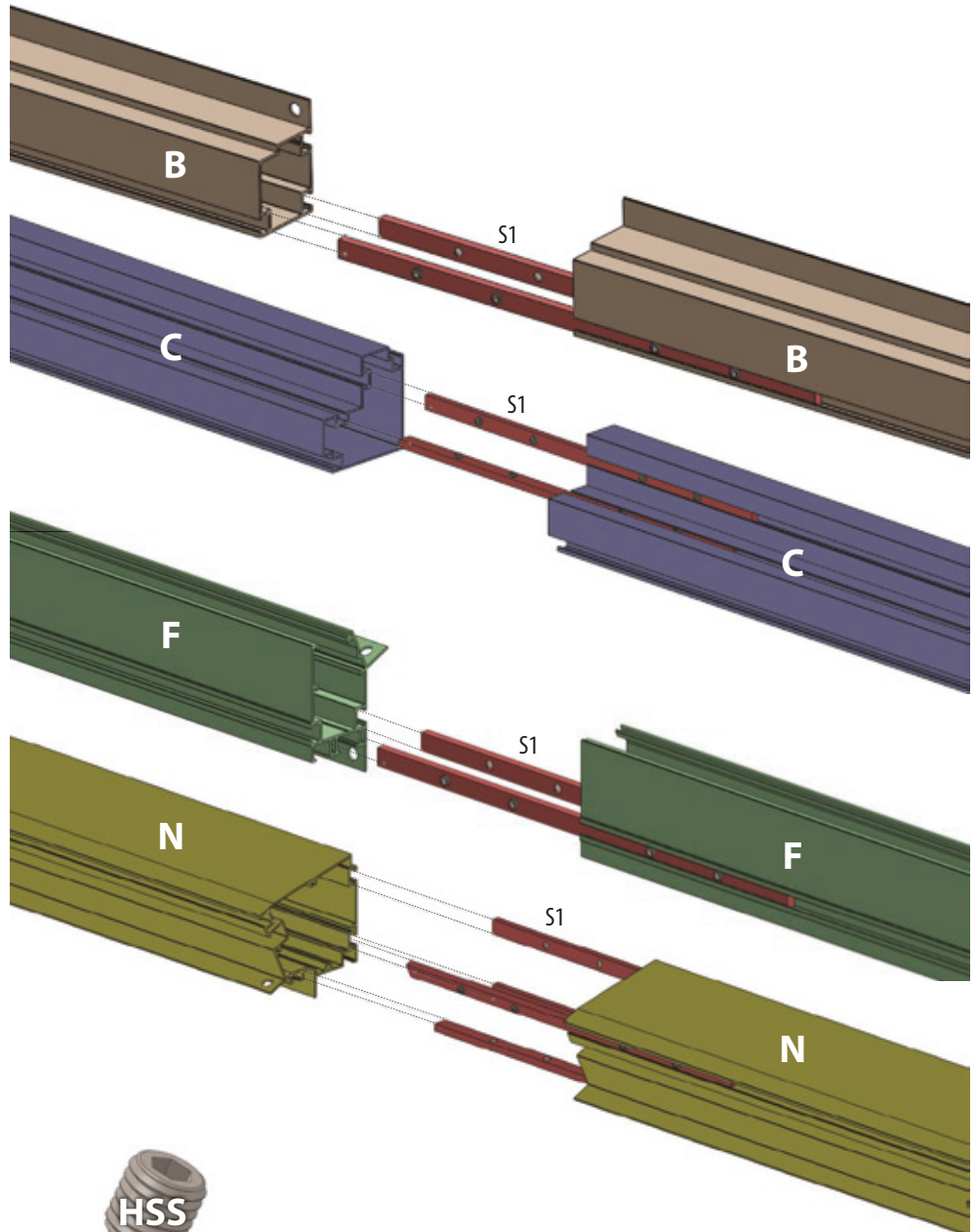

# IF CORNER REINFORCEMENTS ARE NOT USED

## SE: Om hörnförstärkningar inte används:

1. Borra hål i profilen.
2. Fäst basen med plugg och skruv.
3. Använd plastskydd för hål

## NO: Hvis hjørneforsterkninger ikke brukes:

1. Bor hull i profilen
2. Fest basen med plugg og skruve
3. Bruk plastdeksler for hull

## DK: Hvis hjørneforstærkninger ikke bruges:

1. Bor huller i profilen
2. Fastgør basen med plug og skruve
3. Brug plastikdæksler til huller

## FI: Jos kulmavahvikkeita ei käytetä:

1. Pora reikä profiiliin
2. Kiinnitä pohja tulpalla ja ruuvilla
3. Käytä muovisuojia reikiin

## DE: Wenn Keine Eckverstärkungen Verwendet

### Werden:

1. Löcher in das Profil bohren
2. Basis mit Dübel und Schraube befestigen
3. Verwenden Sie Kunststoffabdeckungen für Löcher

## FR: Si les renforts d'angle ne sont pas utilisés:

1. Percez des trous dans le profilé
2. Fixez la base avec une cheville et une vis
3. Utilisez des caches en plastique pour les trous

## LV: Ja netiek izmantoti stūra stiprinājumi:

1. Izurbiet caurumus profilā
2. Piestipriniet pamatni ar dībeli un skrūvi
3. Izmantojiet plastmasas pārsegus caurumiem

## EE: Kui nurgatugevdust ei kasutata:

1. Puurige profilli augud
2. Kinnitage alus tüübli ja kruviga
3. Kasutage aukude jaoks plastkatteid

## LT: Jei kampo stiprinimai nenaudojami:

1. Išgręžkite skylės profilyje
2. Tvirtinkite pagrindą kaiščiu ir varžtu
3. Naudokite plastikinius dangtelius skylėms

## PL: Jeśli wzmocnienia narożników nie

### Są używane:

1. Wywierć otwory w profilu
2. Zamocuj podstawę kołkiem i śrubą
3. Użyj plastikowych zaślepek do otworów

## CZ: Pokud nejsou použity rohové výztuhy:

1. Vyrvejte otvory v profilu
2. Připevněte základnu pomocí hmoždinky a šroubu
3. Použijte plastové krytky na otvory

## SK: Ak nie sú použité rohové výztuhy:

1. Vrtajte otvory v profile
2. Prichyťte základňu pomocou hmoždinky a skrutky
3. Použite plastové krytky na otvory

## HU: Ha sarkantyú erősítések nem használnak:

1. Fúrjon lyukakat a profilba
2. Rögzítse az alapot dübellel és csavarral
3. Használjon műanyag fedőket a lyukakra

## RO: Dacă nu se folosesc întăriri de colț:

1. Găuriți găuri în profil
2. Asigurați baza cu diblu și șurub
3. Folosiți capace din plastic pentru găuri

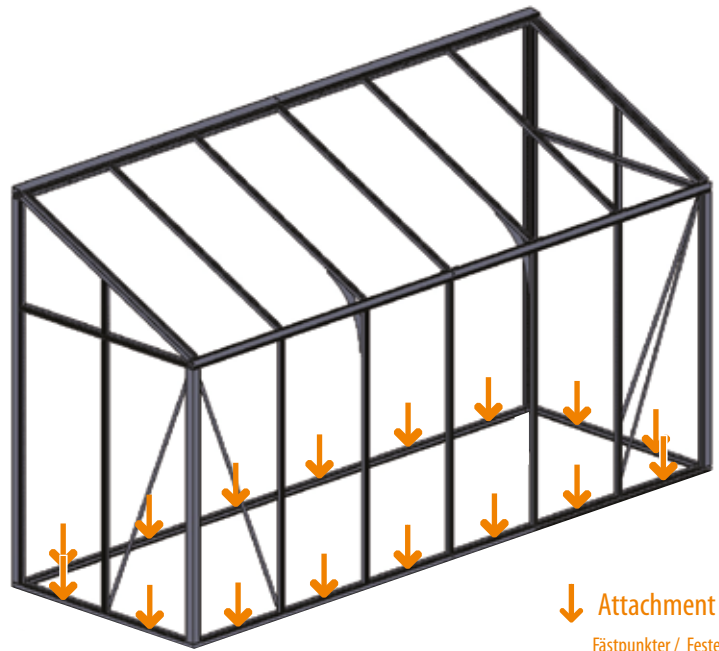

## ↓ Attachment points

Fästpunkter / Festepunkter /  
Fastgørelsespunkter / Kiinnityspisteet /  
Befestigungspunkte / Points de fixation /  
Stiprinājuma punkti / Kinnituskohad /  
Tvirtinimo taškai / Punkty mocowania /  
Montážní body / Miesta pripevnenia /  
Rögzítési pontok / Puncte de fixare /  
Priključne točke / Τοčke pričvrščivanja /  
Точки за закрепване / Σημεία στερέωσης /  
Pónta ceangail / Bevestigingspunten /  
Punti di fissaggio / Puntos de fijación /  
Pontos de fixação / Punti ta' fissagg

1. Drill holes in profile
2. Secure base with dowel and screw
3. Use plastic covers for holes



## SI: Če ne uporabljate kotne ojačitve:

1. Izvrtajte luknje v profilu
2. Pripnite osnovo z vložkom in vijakom
3. Uporabite plastične pokrovice za luknje

## HR: Ako se ne koriste ojačanja u kutu:

1. Izbušite rupe u profilu
2. Pričvrstite bazu čepom i vijkom
3. Използвайте пластмасови капачки за дупки

## BG: Ако не се използват ъглови усилвания:

1. Пробийте отвори в профила
2. Закрепете основата с дюбел и винт
3. Използвайте пластмасови капачки за дупки

## GR: Αν δεν χρησιμοποιούνται ενισχυσεις γωνιας:

1. Τρυπήστε οπές στο προφίλ
2. Στερεώστε τη βάση με βύσμα και βίδα
3. Χρησιμοποιήστε πλαστικά καλύμματα για τρύπες

## IE: Má níl úsáid agus foráisí coirn:

1. Druileáil poill sa phróifíl
2. Daingnigh an bun le dubh agus scríú
3. Úsáid clúdaigh phlaisteacha do phoill

## NL: Als hoekversterkingen niet worden Gebruikt:

1. Boor gaten in het profiel
2. Bevestig de basis met plug en schroef
3. Gebruik plastic afdekkappen voor gaten

## IT: Se non si utilizzano rinforzi angolari:

1. Praticare fori nel profilo
2. Fissare la base con tassello e vite
3. Utilizzare coperture in plastica per i fori

## ES: Si no se utilizan refuerzos de esquina:

1. Taladre agujeros en el perfil
2. Asegure la base con taco y tornillo
3. Utilice cubiertas de plástico para los agujeros

## PT: Se não forem utilizados reforços de canto:







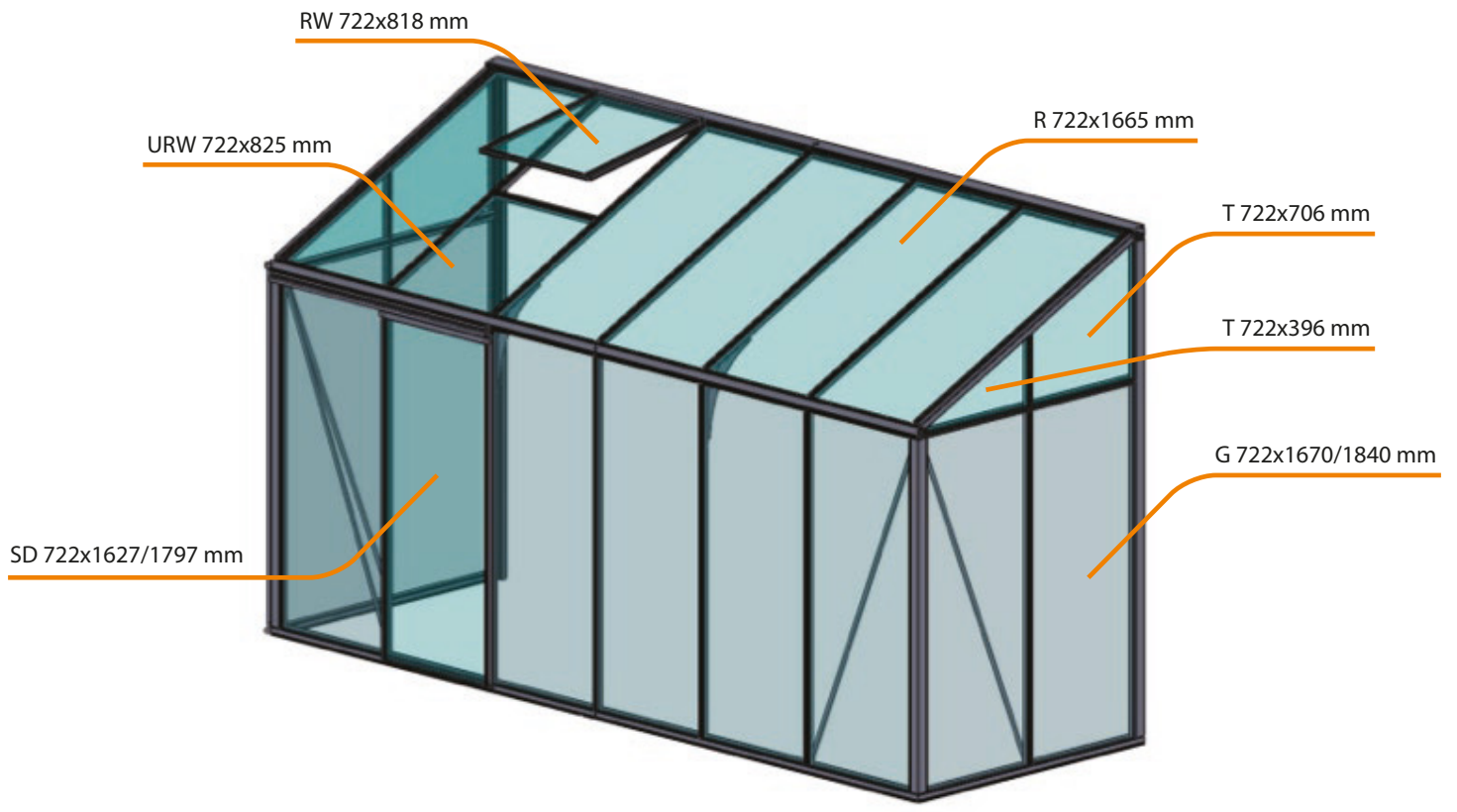
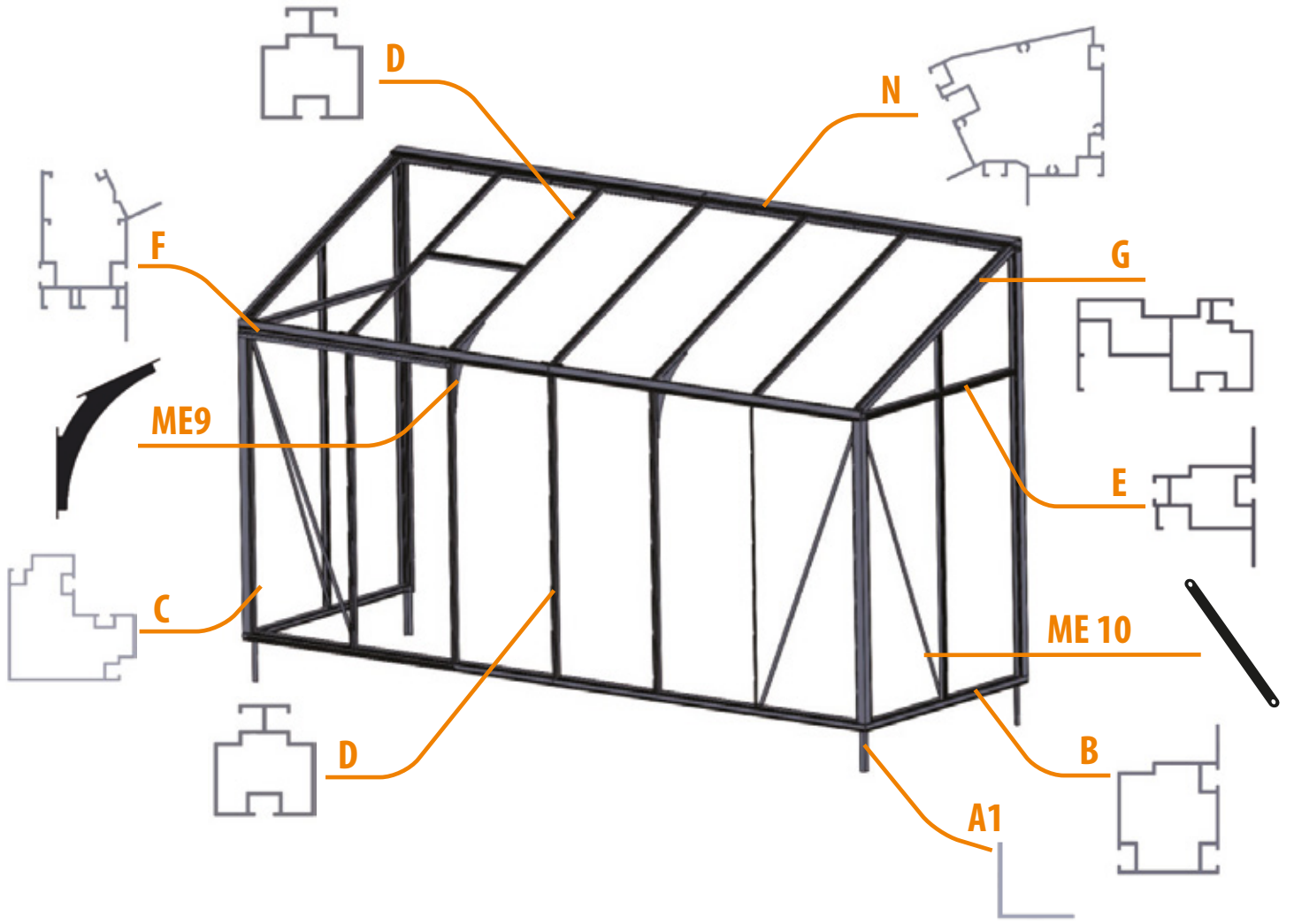









1. Fure furos no perfil
2. Fixe a base com bucha e parafuso
3. Use tampas de plástico para os buracos





























## MT: Jekk ma jużawx saffi ta' rinforz fil-kantunieri:

1. Ibgum toħroġ toqob fil-profil
2. Iġġib il-bażi f' postha bil-ponta u s-sriep
3. Uża għotjien tal-plastik għall-toqob



## CLASSIFICATION OF PARTS\*

Part description, code and size**			1606x1606	1606x2352	1606x3098	1606x3844	1606x4590	1606x5336	1606x6082
		mm							
	B1	1606	4	2	2	2	2	2	2
	B2	2286			2	2	2	2	2
	B3	812			2			2	
	B5	2352		2					
	B6	1558				2			2
	B7	2304					2		
	B8	2238						2	2
	C2	1660	2	2	2	2	2	2	2
	C735	735	4	4	4	4	4	4	4
	D2	1660	3	4	5	6	7	8	9
	I1	1651	1	2	3	4	5	6	12
	I2	380	1	1	1	1	1	1	1
	I4	380	1	1	1	1	1	1	1
	I7	711	1	1	1	1	2	2	2
	E11	1490	1	1	1	1	1	1	1
	E12	1490	1	1	1	1	1	1	1
	F1	1604	1						
	F2	2350		1					
	F3	2285			1	1	1	1	1
	F4	811			1			1	
	F6	1557				1			1
	F7	2303					1		
	F8	2238						1	1
	G1	1651	2	2	2	2	2	2	2
	N3	1604	1						
	N6	2350		1					
	N5	2285			1	1	1	1	1
	N1	811			1			1	
	N2	1557				1			1
	N6	2303					1		
	N4	2238						1	1
	L1	778	1	1	1	1	2	2	2
	L2	826	2	2	2	2	4	4	4
	L3	778	1	1	1	1	2	2	2
	M1	778	1	1	1	1	1	1	1
	M6	1636	2	2	2	2	2	2	2
	M3	778	1	1	1	1	1	1	1
	M4	1530	1	1	1	1	1	1	1
	M5	1530	1	1	1	1	1	1	1
	M7	1650	1	1	1	1	1	1	1
	S1	300	0	0	12	12	12	20	20
	ME10	1825	0	0	4	4	4	4	4
	ME5	35x35	4	4	4	4	6	6	6
	ME6	60x60	4	4	4	4	6	6	6

	ME7	597	1	1	1	1	2	2	2
	ME8	50	4	6	8	10	12	14	16
	ME9 one part***	300x300	0	0	1	2	2	2	3
	A1	35x35x300	4	4	4	4	4	4	4
	A2	15x15x1636	1 if double doors****						
	S2	70x14x2							
	GR		35m	45m	50m	60m	65m	70m	80m
	BS		3,3 m	3,3 m	3,3 m	3,3 m	3,3 m	3,3 m	3,3 m
	DPB 90° - Ø35 mm		1	1	1	1	1	1	1
	SR		2	2	2	2	2	2	2
	B 6*12		55	60	65	75	85	90	95
	B 6*30		2	2	2	2	4	4	4
	N 6x1		55	60	65	75	85	90	95
	BW2N 7*20		1	1	1	1	2	2	2
	BWN 10*20		2	2	2	2	2	2	2
	TS 4,8*25		8	8	8	8	16	16	16
	TS 4,8*19		5	5	5	5	5	5	5
	HSS		0	0	48	48	48	80	80
	D		2	3	4	5	6	7	8
	DS 6*40		2	3	4	5	6	7	8
	NC		55	60	65	75	85	90	95
	GEID		1	1	1	1	1	1	1
	GE		1	1	1	1	1	1	1
	RE 1		1	1	1	1	1	1	1
	RE 2		1	1	1	1	1	1	1
	RSD (L)		1	1	1	1	1	1	1
	RSD (R) sliding door		1	1	1	1	1	1	1
	PVCPG		2	2	2	2	2	2	2
Glass /glas/glass/glas/lasi/Glas/verre/stikls/klaas/stiklas/szklo/sklo/sklo/üveg/sticla/steklo/staklo/стъкло/γυαλι/gloine/glas/vetro/vidrio/vidro/hgieg									
G 725 x 1668 mm			5	6	7	8	9	10	11
SD 725 x 1627 mm			1	1	1	1	1	1	1
R 725 x 1665 mm			1	2	3	4	4	5	6
RW / URW 725 x 818 mm			2	2	2	2	4	4	4
T 725 x 397 mm			2	2	2	2	2	2	2
T 725 x 706 mm			2	2	2	2	2	2	2

**SE:** \*Klassificering av delar \*\*Delbeskrivning, kod och storlek  
\*\*\*ME9 en del \*\*\*\*1 om dubbeldörrar

**NO:** \*Klassifisering av deler \*\*Delbeskrivelse, kode og størrelse  
\*\*\*ME9 en del \*\*\*\*1 hvis doble dører

**DK:** \*Klassificering af dele \*\*Delbeskrivelse, kode og størrelse  
\*\*\*ME9 en del \*\*\*\*1 hvis dobbeltdøre

**FI:** \*Osien luokittelu \*\*Osakuvaus, koodi ja koko  
\*\*\*ME9 yksi osa \*\*\*\*1 jos kaksinkertaiset ovet

**DE:** \*Klassifizierung der Teile \*\*Teilebeschreibung, Code und Größe  
\*\*\*ME9 ein Teil \*\*\*\*1 wenn Doppeltüren

**FR:** \*Classification des pièces \*\*Description, code et taille  
\*\*\*ME9 une partie \*\*\*\*1 si portes doubles

**LV:** \*Daļu klasifikācija \*\*Dāļas apraksts, kods un izmērs  
\*\*\*ME9 viena daļa \*\*\*\*1 ja dubultdurvis

**EE:** \*Osade klassifikatsioon \*\*Osa kirjeldus, kood ja suurus  
\*\*\*ME9 üks osa \*\*\*\*1 kui kahepoolsed ukсед

**LT:** \*Dalių klasifikacija \*\*Dalių aprašymas, kodas ir dydis  
\*\*\*ME9 viena dalis \*\*\*\*1 jei dvigubos durys

**PL:** \*Klasyfikacja części \*\*Opis części, kod i rozmiar  
\*\*\*ME9 jedna część \*\*\*\*1 jeśli podwójne drzwi

**CZ:** \*Klasifikace dílů \*\*Popis dílu, kód a velikost  
\*\*\*ME9 jedna část \*\*\*\*1 pokud dvojité dveře

**SK:** \*Klasifikácia častí \*\*Popis časti, kód a veľkosť  
\*\*\*ME9 jedna časť \*\*\*\*1 ak dvojité dvere

**HU:** \*Alkatrészek osztályozása \*\*Alkatrészelírás, kód és méret  
\*\*\*ME9 egy rész \*\*\*\*1 ha dupla ajtó

**RO:** \*Clasificarea pieselor \*\*Descrierea piesei, cod și dimensiune  
\*\*\*ME9 o parte \*\*\*\*1 dacă uși duble

**SI:** \*Razvrstitev delov \*\*Opis dela, koda in velikost  
\*\*\*ME9 en del \*\*\*\*1 če dvojnata vrata

**HR:** \*Klasifikacija dijelova \*\*Opis dijela, kod i veličina  
\*\*\*ME9 jedan dio \*\*\*\*1 ako dvokrilna vrata

**BG:** \*Класификация на частите \*\*Описание на частта, код и размер  
\*\*\*ME9 една част \*\*\*\*1 ако двойни врати

**GR:** \*Κατηγοριοποίηση εξαρτημάτων \*\*Περιγραφή μέρους, κωδικός και μέγεθος  
\*\*\*ME9 ένα μέρος \*\*\*\*1 αν διπλές πόρτες

**IE:** \*Aicmiú páirteanna \*\*Cur síos ar an bpáirt, cód agus méid  
\*\*\*ME9 cuid amháin \*\*\*\*1 má tá doirse dubailte

**NL:** \*Classificatie van onderdelen \*\*Onderdeelbeschrijving, code en grootte  
\*\*\*ME9 één deel \*\*\*\*1 als dubbele deuren

**IT:** \*Classificazione delle parti \*\*Descrizione, codice e dimensione  
\*\*\*ME9 una parte \*\*\*\*1 se porte doppie

**ES:** \*Clasificación de piezas \*\*Descripción de la pieza, código y tamaño  
\*\*\*ME9 una parte \*\*\*\*1 si puertas dobles

**PT:** \*Classificação de peças \*\*Descrição da peça, código e tamanho  
\*\*\*ME9 uma parte \*\*\*\*1 se portas duplas

**MT:** \*Klassifikazzjoni tal-partijiet \*\*Deskrizzjoni tal-parti, kodiċi u daqs  
\*\*\*ME9 parti waħda \*\*\*\*1 jekk bibien doppji

	UK	SE	NO	DK	FI
	<b>GR</b> Glazing rubber	Glasgummillist	Tetningslist for glass	Glasliste i gummi	Lasituksen kumitiiviste
	<b>BS</b> Brush strip	Borstlist	Borstelst	Borsteliste	Harjatiiviste
<b>DPB 90° - Ø35 mm</b>	Down pipe bend 90° - Ø35 mm	Böj 90° till stuprör - Ø35 mm	90° bend til nedløbsrør - Ø35 mm	90° bøjning til nedløbsrør - Ø35 mm	Syöksytorven 90° mutka - Ø35 mm
	<b>SR</b> Sliding roller	Skjuddørsrulle	Skyvedørshjul	Skyderulle	Liukuoven rulla
	<b>BN 6*12</b> Bolts, nuts 6*12	Bultar, muttrar 6*12	Bolter, muttere 6*12	Bolte, møtrikker 6*12	Pultit, mutterit 6*12
	<b>BN 6*30</b> Bolts, nuts 6*30	Bultar, muttrar 6*30	Bolter, muttere 6*30	Bolte, møtrikker 6*30	Pultit, mutterit 6*30
	<b>N 6x1</b> Nuts 6x1	Muttrar 6x1	Muttere 6x1	Møtrikker 6x1	Mutterit 6x1
	<b>BW2N 7*20</b> Bolts, washer, 2 nuts 7*20	Bultar, bricka, 2 muttrar 7*20	Bolter, skive, 2 muttere 7*20	Bolte, skive, 2 møtrikker 7*20	Pultit, aluslevy, 2 mutteria 7*20
	<b>BWN 10*20</b> Bolts, washer, nuts 10*20	Bultar, bricka, muttrar 10*20	Bolter, skive, muttere 10*20	Bolte, skive, møtrikker 10*20	Pultit, aluslevy, mutterit 10*20
	<b>TS 4,8*25</b> Tapping screws 4,8*25	Plåtskruvar 4,8*25	Selvborende skruer 4,8*25	Selvskærende skruer 4,8*25	Peltiruuvit 4,8*25
	<b>TS 4,8*19</b> Tapping screws 4,8*19	Plåtskruvar 4,8*19	Selvborende skruer 4,8*19	Selvskærende skruer 4,8*19	Peltiruuvit 4,8*19
	<b>HSS</b> Hexagon socket screws	Insexskruvar	Unbrakoskruer	Unbrakoskruer	Kuusiokoloruuvit
	<b>D</b> Dowels	Pluggar	Plugger	Rawlplugs	Tulpat
	<b>DS 6*40</b> Dowel screws 6*40	Pluggskruvar 6*40	Pluggskruer 6*40	Skruer til rawlplug 6*40	Tulpparuuvit 6*40
	<b>NC</b> Nut caps	Mutterskydd	Mutterhætter	Møtrikhætter	Mutterisuogat
	<b>GEID</b> Gutter end incl. downpipe	Rännagvel inkl. stuprör	Endestykke takrenne inkl. nedløbsrør	Rendeende inkl. nedløbsrør	Rännin päätykappale sis. syöksytorven
	<b>GE</b> Gutter end	Rännagvel	Endestykke takrenne	Rendeende	Rännin päätykappale
	<b>RE 1</b> Ridge end 1	Nockavslut 1	Moneavslutning 1	Rygingende 1	Harjan päätykappale 1
	<b>RE 2</b> Ridge end 2	Nockavslut 2	Moneavslutning 2	Rygingende 2	Harjan päätykappale 2
	<b>RSD (L)</b> Railenders (L) sliding door	Rälländer (V) skjuddörr	Skinneender (V) skyvedør	Skinneender (V) skydedør	Kiskonpää (V) liukuovi
	<b>RSD (R)</b> Railenders (R) sliding door	Rälländer (H) skjuddörr	Skinneender (H) skyvedør	Skinneender (H) skydedør	Kiskonpää (O) liukuovi
	<b>PVC PG</b> PVC piece gable	PVC-del gavel	PVC-del gavli	Understykke til tagvindue	PVC-osa, pääty
	<b>G 725 x 1668 mm</b> Gable 722 x 1668 mm	Gavel 722 x 1668 mm	Gavl 722 x 1668 mm	Gavl 722 x 1668 mm	Pääty 722 x 1668 mm
	<b>SD 725 x 1627 mm</b> Sliding door 722 x 1627 mm	Skjuddörr 722 x 1627 mm	Skyvedør 722 x 1627 mm	Skydedør 722 x 1627 mm	Liukuovi 722 x 1627 mm
	<b>R 725 x 1665 mm</b> Roof 722 x 1665 mm	Tak 722 x 1665 mm	Tak 722 x 1665 mm	Tag 722 x 1665 mm	Katto 722 x 1665 mm
	<b>RW 725x 818 mm</b> Roofwindow 722 x 818 mm	Takfönster 722 x 818 mm	Takvindu 722 x 818 mm	Tagvindue 722 x 818 mm	Kattoikkuna 722 x 818 mm
	<b>URW 725 x 818 mm</b> Underneath roofwindow 722 x 818 mm	Underestycke till takfönster 722 x 818 mm	Underestykke til takvindu 722 x 818 mm	Understykke til tagvindue 722 x 818 mm	Kattoikkunan alapuolinen osa 722 x 818 mm
	<b>T 725 x 397 mm</b> Triangle 722 x 397 mm	Triangel 722 x 397 mm	Trekant 722 x 397 mm	Trekant 722 x 397 mm	Kolmio 722 x 397 mm
	<b>T 725 x 706 mm</b> Triangle 722 x 706 mm	Triangel 722 x 706 mm	Trekant 722 x 706 mm	Trekant 722 x 706 mm	Kolmio 722 x 706 mm

	DE	FR	LV	EE	LT
	<b>GR</b> Verglasungsgummi	Joint caoutchouc de vitrage	Stiklojuma gumijas blīve	Klaasiliist kummitihend	Stiklinimo guminė tarpinė
	<b>BS</b> Bürstendichtung	Bande brosse	Suku blīvente	Harjastihend	Sepetėlinė juosta
<b>DPB 90° - Ø35 mm</b>	90°-Bogen für Fallrohr - Ø35 mm	Coude 90° pour descente - Ø35 mm	Notekcaurules 90° likums - Ø35 mm	Vihmaveetoru 90° põlv - Ø35 mm	Lietvamzdžio 90° alkūnė - Ø35 mm
	<b>SR</b> Schiebetürrolle	Rouleau de porte coulissante	Bidāmo durvju rullītis	Liugukse rullik	Stumdomų durų ratukas
	<b>BN 6*12</b> Schrauben, Muttern 6*12	Boulons, écrous 6*12	Skrūvbolti, uzgriežņi 6*12	Poldid, mutrid 6*12	Varžtai, veržlės 6*12
	<b>BN 6*30</b> Schrauben, Muttern 6*30	Boulons, écrous 6*30	Skrūvbolti, uzgriežņi 6*30	Poldid, mutrid 6*30	Varžtai, veržlės 6*30
	<b>N 6x1</b> Muttern 6x1	Ecrous 6x1	Uzgriežņi 6x1	Mutrid 6x1	Veržlės 6x1
	<b>BW2N 7*20</b> Schrauben, Unterlegscheibe, 2 Muttern 7*20	Boulons, rondelle, 2 écrous 7*20	Skrūvbolti, paplāksne, 2 uzgriežņi 7*20	Poldid, seib, 2 mutrit 7*20	Varžtai, poveržlė, 2 veržlės 7*20
	<b>BWN 10*20</b> Schrauben, Unterlegscheibe, Muttern 10*20	Boulons, rondelle, écrous 10*20	Skrūvbolti, paplāksne, uzgriežņi 10*20	Poldid, seib, mutrid 10*20	Varžtai, poveržlė, veržlės 10*20
	<b>TS 4,8*25</b> Blechschaubrauben 4,8*25	Vis autotaraudeuses 4,8*25	Pašurbjošās skrūves 4,8*25	Isekeermestavad kruvid 4,8*25	Savisiiegiai 4,8*25
	<b>TS 4,8*19</b> Blechschaubrauben 4,8*19	Vis autotaraudeuses 4,8*19	Pašurbjošās skrūves 4,8*19	Isekeermestavad kruvid 4,8*19	Savisiiegiai 4,8*19
	<b>HSS</b> Imbuschrauben	Vis à six pans creux	Sēstūra ligzdas skrūves (imbus)	Kuusantpesaga kruvid	Varžtai su vidiniu šesiakampiu
	<b>D</b> Dübel	Chevilles	Dibeiļi	Tüübid	Kaiščiai
	<b>DS 6*40</b> Dübel schrauben 6*40	Vis pour chevilles 6*40	Dibeiļskrūves 6*40	Tüüblikruvid 6*40	Kaiščių varžtai 6*40
	<b>NC</b> Mutternkappen	Capuchons d'écrou	Uzgriežņu vāciņi	Mutrikatted	Veržlių dangteliai
	<b>GEID</b> Rinnenendstück inkl. Fallrohr	Embout de gouttière incl. descente	Notekas gala uzgalis ar notekcauruli	Rennilõpp koos vihmaveetoriga	Latak galinis dangtelis su lietvamzdžiu
	<b>GE</b> Rinnenendstück	Embout de gouttière	Notekas gala uzgalis	Rennilõpp	Latak galinis dangtelis
	<b>RE 1</b> Firstendstück 1	Embout de façade 1	Kores gala uzgalis 1	Harja ots 1	Kraigo galinis dangtelis 1
	<b>RE 2</b> Firstendstück 2	Embout de façade 2	Kores gala uzgalis 2	Harja ots 2	Kraigo galinis dangtelis 2
	<b>RSD (L)</b> Schienenenden (L) Schiebetür	Embouts de rail (L) porte coulissante	Sliedes gali (L) bidāmās durvis	Siiniotsad (V) liuguks	Bėgio galai (K) stumdomos durys
	<b>RSD (R)</b> Schienenenden (R) Schiebetür	Embouts de rail (R) porte coulissante	Sliedes gali (R) bidāmās durvis	Siiniotsad (P) liuguks	Bėgio galai (D) stumdomos durys
	<b>PVC PG</b> PVC-Teil Giebel	Pièce PVC pignon	PVC detaļa, zelinis	PVC-osa, viil	PVC detaļe, frontonas
	<b>G 725 x 1668 mm</b> Giebel 722 x 1668 mm	Pignon 722 x 1668 mm	Zelinis 722 x 1668 mm	Viil 722 x 1668 mm	Frontonas 722 x 1668 mm
	<b>SD 725 x 1627 mm</b> Schiebetür 722 x 1627 mm	Porte coulissante 722 x 1627 mm	Bidāmās durvis 722 x 1627 mm	Liuguks 722 x 1627 mm	Stumdomos durys 722 x 1627 mm
	<b>R 725 x 1665 mm</b> Dach 722 x 1665 mm	Toit 722 x 1665 mm	Jumts 722 x 1665 mm	Katus 722 x 1665 mm	Stogas 722 x 1665 mm
	<b>RW 725x 818 mm</b> Dachfenster 722 x 818 mm	Fenêtre de toit 722 x 818 mm	Jumta logs 722 x 818 mm	Katuseaken 722 x 818 mm	Stogo langas 722 x 818 mm
	<b>URW 725 x 818 mm</b> Unterteil für Dachfenster 722 x 818 mm	Élément sous fenêtre de toit 722 x 818 mm	Detalja zem jumta loga 722 x 818 mm	Katuseakna alumine osa 722 x 818 mm	Detalė po stogo langa 722 x 818 mm
	<b>T 725 x 397 mm</b> Dreieck 722 x 397 mm	Triangle 722 x 397 mm	Trīsstūris 722 x 397 mm	Kolmnurk 722 x 397 mm	Trikampis 722 x 397 mm
	<b>T 725 x 706 mm</b> Dreieck 722 x 706 mm	Triangle 722 x 706 mm	Trīsstūris 722 x 706 mm	Kolmnurk 722 x 706 mm	Trikampis 722 x 706 mm















	PL	CZ	SK	HU	RO
	<b>GR</b> Uszczelka gumowa do szklenia	Gumové těsnění zasklení	Gumové tesnenie zasklenia	Űvegezéshez gumitömítés	Garnitură din cauciuc pentru geam
	<b>BS</b> Uszczelka szcztkowa	Kartáčová lišta	Kartáčová lišta	Kefecsik	Bandă perie
<b>DPB 90° - Ø35 mm</b>	Kolano rury spustowej 90° - Ø35 mm	Koleno svodu 90° - Ø35 mm	Koleno zvodu 90° - Ø35 mm	Ereszlefolycső 90°-os könyök - Ø35 mm	Cot burlan 90° - Ø35 mm
	<b>SR</b> Rolka do drzwi przesuwnych	Váleček posuvných dveří	Váleček posuvných dveří	Tolóajtó görgő	Roľă pentru uşă glisantă
	<b>BN 6*12</b> Šrubby, nakrētki 6*12	Šrouby, matice 6*12	Skrutky, matice 6*12	Csavarok, anyák 6*12	Şuruburi, piulițe 6*12
	<b>BN 6*30</b> Šrubby, nakrētki 6*30	Šrouby, matice 6*30	Skrutky, matice 6*30	Csavarok, anyák 6*30	Şuruburi, piulițe 6*30
	<b>N 6x1</b> Nakrētki 6x1	Matice 6x1	Matice 6x1	Anyák 6x1	Piulițe 6x1
	<b>BW2N 7*20</b> Šrubby, podklădka, 2 nakrētki 7*20	Šrouby, podložka, 2 matice 7*20	Skrutky, podložka, 2 matice 7*20	Csavarok, alátét, 2 anya 7*20	Şuruburi, şaibă, 2 piulițe 7*20
	<b>BWN 10*20</b> Šrubby, podklădka, nakrētki 10*20	Šrouby, podložka, matice 10*20	Skrutky, podložka, matice 10*20	Csavarok, alátét, anyák 10*20	Şuruburi, şaibă, piulițe 10*20
	<b>TS 4,8*25</b> Wkręty samowintujące 4,8*25	Samorezné šrouby 4,8*25	Samorezné skrutky 4,8*25	Őnfűrés csavarok 4,8*25	Şuruburi autofiletante 4,8*25
	<b>TS 4,8*19</b> Wkręty samowintujące 4,8*19	Samorezné šrouby 4,8*19	Samorezné skrutky 4,8*19	Őnfűrés csavarok 4,8*19	Şuruburi autofiletante 4,8*19
	<b>HSS</b> Šrubby imbusové	Imbusové šrouby	Imbusové skrutky	Imbuscsavarok	Şuruburi cu cap imbus
	<b>D</b> Kółki rozporowe	Hmoždinky	Hmoždinky	Tiplik	Dibluri
	<b>DS 6*40</b> Wkręty do kółków 6*40	Vruty do hmoždinek 6*40	Skrutky do hmoždinek 6*40	Tipli csavarok 6*40	Şuruburi pentru dibluri 6*40
	<b>NC</b> Nakładki na nakrētki	Krytky matic	Krytky matic	Anyasapkák	Capace pentru piulițe
	<b>GEID</b> Zašleпка rynnų z rurą spustową	Čelo okapu vč. svodu	Čelo odkvapů vrátane zvodů	Ereszscatorna végelem lefolyócsővel együtt	Capăt gheabă incl. burlan
	<b>GE</b> Zašleпка rynnų	Čelo okapu	Čelo odkvapů	Ereszscatorna végelem	Capăt gheabă
	<b>RE 1</b> Zašleпка kalenicy 1	Krytka hřebene 1	Krytka hřebena 1	Gerinc végelem 1	Capăt coamă 1
	<b>RE 2</b> Zašleпка kalenicy 2	Krytka hřebene 2	Krytka hřebena 2	Gerinc végelem 2	Capăt coamă 2
	<b>RSD (L)</b> Końcówki szyny (L) drzwi przesuwne	Konce kolejničky (L) posuvné dveře	Konce kolajnice (L) posuvné dveře	Sínvégék (B) tolóajtó	Capete șină (S) uşă glisantă
	<b>RSD (R)</b> Końcówki szyny (R) drzwi przesuwne	Konce kolejničky (R) posuvné dveře	Konce kolajnice (R) posuvné dveře	Sínvégék (J) tolóajtó	Capete șină (D) uşă glisantă
	<b>PVC PG</b> Element PVC, szczyt	PVC diel štít	PVC diel štít	PVC elem, orom	Piesă PVC fronton
	<b>G 725 x 1668 mm</b> Szczyt 722 x 1668 mm	Štít 722 x 1668 mm	Štít 722 x 1668 mm	Oromfal 722 x 1668 mm	Fronton 722 x 1668 mm
	<b>SD 725 x 1627 mm</b> Drzwi przesuwne 722 x 1627 mm	Posuvné dveře 722 x 1627 mm	Posuvné dveře 722 x 1627 mm	Tolóajtó 722 x 1627 mm	Uşă glisantă 722 x 1627 mm
	<b>R 725 x 1665 mm</b> Dach 722 x 1665 mm	Střecha 722 x 1665 mm	Střecha 722 x 1665 mm	Tető 722 x 1665 mm	Acoperiș 722 x 1665 mm
	<b>RW 725x 818 mm</b> Okno dachowe 722 x 818 mm	Střešní okno 722 x 818 mm	Střešní okno 722 x 818 mm	Tetőablak 722 x 818 mm	Fereastră de acoperiș 722 x 818 mm
	<b>URW 725 x 818 mm</b> Element pod oknem dachowym 722 x 818 mm	Spodní díl pod střešní okno 722 x 818 mm	Spodní díl pod střešné okno 722 x 818 mm	Alsó elem tetőablakhoz 722 x 818 mm	Element inferior pentru fereastra de acoperiș 722 x 818 mm
	<b>T 725 x 397 mm</b> Trojúhelník 722 x 397 mm	Trojúhelník 722 x 397 mm	Trojuholník 722 x 397 mm	Háromszög 722 x 397 mm	Triunghi 722 x 397 mm
	<b>T 725 x 706 mm</b> Trojúhelník 722 x 706 mm	Trojúhelník 722 x 706 mm	Trojuholník 722 x 706 mm	Háromszög 722 x 706 mm	Triunghi 722 x 706 mm

	SI	HR	BG	GR
	<b>GR</b> Gumijasto tesnilo za zasteklitev	Brtva od gume za ostakljenje	Гумено уплътнение за остъкляване	Λάστιχο υαλώσης
	<b>BS</b> Krtačni trak	Četkasta traka	Четкова лента	Ταινία βούρτσας
<b>DPB 90° - Ø35 mm</b>	<b>SR</b> 90° koleno odtočne cevi – Ø35 mm	Koljeno 90° za odvodnu cijev – Ø35 mm	Κόλενο 90° за водосточна тръба – Ø35 mm	Γωνία 90° για σωλήνα απορροής – Ø35 mm
	<b>BN 6*12</b> Kolesce drsnih vrat	Kotacić za klizna vrata	Ролка за плъзгаща врата	Ρόλερ ουρομένης πόρτας
	<b>BN 6*30</b> Vijaki, matice 6*12	Vijci, matice 6*12	Болтове, гайки 6*12	Μπουλόνια, παξιμάδια 6*12
	<b>N 6x1</b> Vijaki, matice 6*30	Vijci, matice 6*30	Болтове, гайки 6*30	Μπουλόνια, παξιμάδια 6*30
	<b>BW2N 7*20</b> Matice 6x1	Matice 6x1	Гайки 6x1	Παξιμάδια 6x1
	<b>BWN 10*20</b> Vijaki, podloška, 2 matice 7*20	Vijci, podloška, 2 matice 7*20	Болтове, шайба, 2 гайки 7*20	Μπουλόνια, ροδέλα, 2 παξιμάδια 7*20
	<b>TS 4,8*25</b> Vijaki, podloška, matice 10*20	Vijci, podloška, matice 10*20	Болтове, шайба, гайки 10*20	Μπουλόνια, ροδέλα, παξιμάδια 10*20
	<b>TS 4,8*19</b> Samorezni vijaki 4,8*25	Samorezni vijci 4,8*25	Самонарезни винтове 4,8*25	Αυτοκολλητάες βίδες 4,8*25
	<b>TS 4,8*19</b> Samorezni vijaki 4,8*19	Samorezni vijci 4,8*19	Самонарезни винтове 4,8*19	Αυτοκολλητάες βίδες 4,8*19
	<b>HSS</b> Imbus vijaki	Imbus vijci	Винтове с вътрешен шестограм	Βίδες allen
	<b>D</b> Vložki	Tiple	Дюбели	Όπτα
	<b>DS 6*40</b> Vijaki za vložke 6*40	Vijci za tiple 6*40	Винтове за дюбели 6*40	Βίδες για ούπα 6*40
	<b>NC</b> Pokrovčki matic	Kapice za matice	Καпачки за гайки	Καπάκια παξιμαδιών
	<b>GEID</b> Zaključek zleba vklj. odtočno cev	Završetak oluka uklj. odvodnu cijev	Краен елемент за улук вкл. водосточна тръба	Τερματικό υδρορροής με σωλήνα απορροής
	<b>GE</b> Zaključek zleba	Završetak oluka	Краен елемент за улук	Τερματικό υδρορροής
	<b>RE 1</b> Zaključek slemena 1	Završetak sljemena 1	Краен елемент за било 1	Τερματικό κορυφής 1
	<b>RE 2</b> Zaključek slemena 2	Završetak sljemena 2	Краен елемент за било 2	Τερματικό κορυφής 2
	<b>RSD (L)</b> Končniki tirnice (L) drсна vrata	Završeci vodilice (L) klizna vrata	Край на релса (Л) плъзгаща врата	Άκρα ράγας (Α) αυρομένης πόρτας
	<b>RSD (R)</b> Končniki tirnice (R) drсна vrata	Završeci vodilice (R) klizna vrata	Край на релса (Д) плъзгаща врата	Άκρα ράγας (Δ) αυρομένης πόρτας
	<b>PVC PG</b> PVC del, čelo	PVC dio, zabat	PVC элемент, фронтон	PVC κομμάτι αέτωμα
	<b>G 725 x 1668 mm</b> Čelo 722 x 1668 mm	Zabat 722 x 1668 mm	Фронтон 722 x 1668 mm	Αέτωμα 722 x 1668 mm
	<b>SD 725 x 1627 mm</b> Drсна vrata 722 x 1627 mm	Klizna vrata 722 x 1627 mm	Плъзгаща врата 722 x 1627 mm	Συρόμενη πόρτα 722 x 1627 mm
	<b>R 725 x 1665 mm</b> Streha 722 x 1665 mm	Krov 722 x 1665 mm	Покрив 722 x 1665 mm	Στέγη 722 x 1665 mm
	<b>RW 725x 818 mm</b> Strešno okno 722 x 818 mm	Krovni prozor 722 x 818 mm	Покривен прозорец 722 x 818 mm	Παραθύρο στέγης 722 x 818 mm
	<b>URW 725 x 818 mm</b> Spodnji del pod strešnim oknom 722 x 818 mm	Donji element za krovni prozor 722 x 818 mm	Долен елемент за покривния прозорец 722 x 818 mm	Κάτω τμήμα παραθύρου στέγης 722 x 818 mm
	<b>T 725 x 397 mm</b> Trikotnik 722 x 397 mm	Trokut 722 x 397 mm	Триъгълник 722 x 397 mm	Τρίγωνο 722 x 397 mm
	<b>T 725 x 706 mm</b> Trikotnik 722 x 706 mm	Trokut 722 x 706 mm	Триъгълник 722 x 706 mm	Τρίγωνο 722 x 706 mm

	IE	NL	IT	ES
	<b>GR</b> Rubair séalaithe gloinithe	Beglazingsrubber	Guarnizione in gomma per vetri	Goma de acristalamiento
	<b>BS</b> Stiall scuab	Borstelstrip	Spazzolina	Burlete de cepillo
<b>DPB 90° - Ø35 mm</b>	<b>SR</b> Lúb 90° do phióbáin síleadh – Ø35 mm	90° bocht voor regenpijp – Ø35 mm	Curva 90° per pluviale – Ø35 mm	Codo 90° para bajante – Ø35 mm
	<b>BN 6*12</b> Boltaí, cnónna 6*12	Schuijfeurrol	Rullo per porta scorrevole	Rodillo para puerta corredera
	<b>BN 6*30</b> Boltaí, cnónna 6*30	Bouten, moeren 6*12	Bulloni, dadi 6*12	Tornillos, tuercas 6*12
	<b>N 6x1</b> Cnónna 6x1	Bouten, moeren 6*30	Bulloni, dadi 6*30	Tornillos, tuercas 6*30
	<b>BW2N 7*20</b> Boltaí, fáinne, 2 chnó 7*20	Moeren 6x1	Dadi 6x1	Tuercas 6x1
	<b>BWN 10*20</b> Boltaí, fáinne, cnónna 10*20	Bouten, ring, 2 moeren 7*20	Bulloni, rondella, 2 dadi 7*20	Tornillos, arandela, 2 tuercas 7*20
	<b>TS 4,8*25</b> Scriúna féin-snáithithe 4,8*25	Bouten, ring, moeren 10*20	Bulloni, rondella, dadi 10*20	Tornillos, arandela, tuercas 10*20
	<b>TS 4,8*19</b> Scriúna féin-snáithithe 4,8*19	Zelftappende schroeven 4,8*25	Viti autofilettanti 4,8*25	Tornillos autoroscantes 4,8*25
	<b>TS 4,8*19</b> Scriúna féin-snáithithe 4,8*19	Zelftappende schroeven 4,8*19	Viti autofilettanti 4,8*19	Tornillos autoroscantes 4,8*19
	<b>HSS</b> Scriúna heicidneachulachta inmheánacha	Inbusschroeven	Viti a brugola	Tornillos Allen
	<b>D</b> Plugáí balla	Pluggen	Tasselli	Tacos
	<b>DS 6*40</b> Scriúna do phlugáí balla 6*40	Plugschroeven 6*40	Viti per tasselli 6*40	Tornillos para tacos 6*40
	<b>NC</b> Clúdaigh chnó	Moerdoppen	Cappucci per dadi	Tapones para tuercas
	<b>GEID</b> Críoch gháitéir le piobán síleadh	Goot-einstuk incl. regenpijp	Terminale grondaia incl. pluviale	Terminal de canalón incl. bajante
	<b>GE</b> Críoch gháitéir	Goot-einstuk	Terminale grondaia	Terminal de canalón
	<b>RE 1</b> Críoch iomaire 1	Nok-einstuk 1	Terminale colmo 1	Terminal de cumbrera 1
	<b>RE 2</b> Críoch iomaire 2	Nok-einstuk 2	Terminale colmo 2	Terminal de cumbrera 2
	<b>RSD (L)</b> Foirceannacha ráille (C) doras sleamhnáin	Railuiteinden (L) schuijfeur	Terminali guida (S) porta scorrevole	Extremos de rail (I) puerta corredera
	<b>RSD (R)</b> Foirceannacha ráille (D) doras sleamhnáin	Railuiteinden (R) schuijfeur	Terminali guida (D) porta scorrevole	Extremos de rail (D) puerta corredera
	<b>PVC PG</b> Piosa PVC binn	PVC-stuk, gevel	Pezzo in PVC, frontone	Pieza de PVC, frontón
	<b>G 725 x 1668 mm</b> Binn 722 x 1668 mm	Gevel 722 x 1668 mm	Frontone 722 x 1668 mm	Frontón 722 x 1668 mm
	<b>SD 725 x 1627 mm</b> Doras sleamhnáin 722 x 1627 mm	Schuijfeur 722 x 1627 mm	Porta scorrevole 722 x 1627 mm	Puerta corredera 722 x 1627 mm
	<b>R 725 x 1665 mm</b> Díon 722 x 1665 mm	Dak 722 x 1665 mm	Tetto 722 x 1665 mm	Techo 722 x 1665 mm
	<b>RW 725x 818 mm</b> Fuinneog díon 722 x 818 mm	Dakraam 722 x 818 mm	Finestra da tetto 722 x 818 mm	Ventana de techo 722 x 818 mm
	<b>URW 725 x 818 mm</b> Cuid íochtair faoi fuinneog díon 722 x 818 mm	Onderstuk onder dakraam 722 x 818 mm	Elemento sotto finestra da tetto 722 x 818 mm	Elemento inferior de ventana de techo 722 x 818 mm
	<b>T 725 x 397 mm</b> Triantán 722 x 397 mm	Driehoek 722 x 397 mm	Triangolo 722 x 397 mm	Triángulo 722 x 397 mm
	<b>T 725 x 706 mm</b> Triantán 722 x 706 mm	Driehoek 722 x 706 mm	Triangolo 722 x 706 mm	Triángulo 722 x 706 mm

	PT	MT
	<b>GR</b> Borracha de enviaçramento	Lastku tal-gomma għall-ħġieg
	<b>BS</b> Escova vedante	Strixxa tal-pinzell
<b>DPB 90° - Ø35 mm</b>	<b>SR</b> Curva 90° para tubo de queda – Ø35 mm	Minkeb 90° għal pajp tal-ilma tax-xita – Ø35 mm
	<b>BN 6*12</b> Parafusos, porcas 6*12	Rota għal bieb li jżerżaq
	<b>BN 6*30</b> Parafusos, porcas 6*30	Viti, ġewż 6*12
	<b>N 6x1</b> Porcas 6x1	Viti, ġewż 6*30
	<b>BW2N 7*20</b> Parafusos, anilha, 2 porcas 7*20	Gewż 6x1
	<b>BWN 10*20</b> Parafusos, anilha, porcas 10*20	Viti, washer, 2 ġewż 7*20
	<b>TS 4,8*25</b> Parafusos auto-roscantes 4,8*25	Viti, washer, ġewż 10*20
	<b>TS 4,8*19</b> Parafusos auto-roscantes 4,8*19	Viti li jaqtghu wahedhom 4,8*25
	<b>TS 4,8*19</b> Parafusos auto-roscantes 4,8*19	Viti li jaqtghu wahedhom 4,8*19
	<b>HSS</b> Parafusos Allen	Viti Allen
	<b>D</b> Buchas	Plaquek tal-ħajt
	<b>DS 6*40</b> Parafusos para buchas 6*40	Viti għal plaquek tal-ħajt 6*40
	<b>NC</b> Tampas de porca	Tappijiet tal-ġewż
	<b>GEID</b> Terminal de caleira incl. tubo de queda	Tarf tal-kanal inkl. pajp tal-ilma tax-xita
	<b>GE</b> Terminal de caleira	Tarf tal-kanal
	<b>RE 1</b> Terminal de cumeeira 1	Tarf tal-linja tas-saqaf 1
	<b>RE 2</b> Terminal de cumeeira 2	Tarf tal-linja tas-saqaf 2
	<b>RSD (L)</b> Extremos de calha (E) porta de correr	Tarf tal-binariju (X) bieb li jżerżaq
	<b>RSD (R)</b> Extremos de calha (D) porta de correr	Tarf tal-binariju (L) bieb li jżerżaq
	<b>PVC PG</b> Peça em PVC, empena	Biċċa PVC frontun
	<b>G 725 x 1668 mm</b> Empena 722 x 1668 mm	Frontun 722 x 1668 mm
	<b>SD 725 x 1627 mm</b> Porta de correr 722 x 1627 mm	Bieb li jżerżaq 722 x 1627 mm
	<b>R 725 x 1665 mm</b> Telhado 722 x 1665 mm	Saqqaf 722 x 1665 mm
	<b>RW 725x 818 mm</b> Janela de telhado 722 x 818 mm	Tieqa tas-saqaf 722 x 818 mm
	<b>URW 725 x 818 mm</b> Elemento inferior da janela de telhado 722 x 818 mm	Biċċa taht it-tieqa tas-saqaf 722 x 818 mm
	<b>T 725 x 397 mm</b> Triângulo 722 x 397 mm	Trijanglu 722 x 397 mm
	<b>T 725 x 706 mm</b> Triângulo 722 x 706 mm	Trijanglu 722 x 706 mm

# CLASSIFICATION OF PARTS\*

Part description, code and size**			1606x1606	1606x2352	1606x3098	1606x3844	1606x4590	1606x5336	1606x6082
		mm							
	B1	1606	4	2	2	2	2	2	2
	B2	2286			2	2	2	2	2
	B3	812			2			2	
	B5	2352		2					
	B6	1558				2			2
	B7	2304					2		
	B8	2238						2	2
	C1	1830	2	2	2	2	2	2	2
	C735	735	4	4	4	4	4	4	4
	D1	1830	3	4	5	6	7	8	9
	I1	1651	1	2	3	4	5	6	12
	I2	380	1	1	1	1	1	1	1
	I4	380	1	1	1	1	1	1	1
	I7	711	1	1	1	1	2	2	2
	E11	1490	1	1	1	1	1	1	1
	E12	1490	1	1	1	1	1	1	1
	F1	1604	1						
	F2	2350		1					
	F3	2285			1	1	1	1	1
	F4	811			1			1	
	F6	1557				1			1
	F7	2303					1		
	F8	2238						1	1
	G1	1651	2	2	2	2	2	2	2
	N3	1604	1						
	N6	2350		1					
	N5	2285			1	1	1	1	1
	N1	811			1			1	
	N2	1557				1			1
	N6	2303					1		
	N4	2238						1	1
	L1	778	1	1	1	1	2	2	2
	L2	826	2	2	2	2	4	4	4
	L3	778	1	1	1	1	2	2	2
	M1	778	1	1	1	1	1	1	1
	M6	1806	2	2	2	2	2	2	2
	M3	778	1	1	1	1	1	1	1
	M4	1530	1	1	1	1	1	1	1
	M5	1530	1	1	1	1	1	1	1
	M7	1650	1	1	1	1	1	1	1
	S1	300	0	0	12	12	12	20	20
	ME2	1981	4	4	4	4	4	4	4
	ME5	35x35	4	4	4	4	6	6	6
	ME6	60X60	4	4	4	4	6	6	6

	ME7	597	1	1	1	1	2	2	2
	ME8	50	4	6	8	10	12	14	16
	ME9 one part***	300x300	0	0	1	2	2	2	3
	A1	35x35x300	4	4	4	4	4	4	4
	A2	15x15x1806	1 if double doors						
	S2	70x14x2							
	GR		35m	45m	50m	60m	65m	70m	80m
	BS		3,3 m	3,3 m	3,3 m	3,3 m	3,3 m	3,3 m	3,3 m
	DPB 90° - Ø35 mm		1	1	1	1	1	1	1
	SR		2	2	2	2	2	2	2
	B 6*12		55	60	65	75	85	90	95
	B 6*30		2	2	2	2	4	4	4
	N 6x1		55	60	65	75	85	90	95
	BW2N 7*20		1	1	1	1	2	2	2
	BWN 10*20		2	2	2	2	2	2	2
	TS 4,8*25		8	8	8	8	16	16	16
	TS 4,8*19		5	5	5	5	5	5	5
	HSS		0	0	48	48	48	80	80
	D		2	3	4	5	6	7	8
	DS 6*40		2	3	4	5	6	7	8
	NC		55	60	65	75	85	90	95
	GEID		1	1	1	1	1	1	1
	GE		1	1	1	1	1	1	1
	RE 1		1	1	1	1	1	1	1
	RE 2		1	1	1	1	1	1	1
	RSD (L)		1	1	1	1	1	1	1
	RSD (R)		1	1	1	1	1	1	1
	PVCPG		2	2	2	2	2	2	2
Glass /glas/glass/glas/lasi/Glas/verre/stikls/klaas/stiklas/szklo/sklo/sklo/üveg/sticilá/steklo/staklo/стъкло/γυαλί/gloine/glas/vetro/vidrio/vidro/hגיע									
G 725 x 1840 mm			5	6	7	8	9	10	11
SD 725 x 1797 mm			1	1	1	1	1	1	1
R 725 x 1668 mm			1	2	3	4	4	5	6
RW / URW 725 x 818 mm			2	2	2	2	4	4	4
T 725 x 397 mm			2	2	2	2	2	2	2
T 725 x 706 mm			2	2	2	2	2	2	2

SE: \*Klassificering av delar \*\*Delbeskrivning, kod och storlek  
 \*\*\*ME9 en del \*\*\*\*1 om dubbeldörrar  
 NO: \*Klassifisering av deler \*\*Delbeskrivelse, kode og størrelse  
 \*\*\*ME9 en del \*\*\*\*1 hvis doble dører  
 DK: \*Klassificering af dele \*\*Delbeskrivelse, kode og størrelse  
 \*\*\*ME9 en del \*\*\*\*1 hvis dobbeltdøre  
 FI: \*Osien luokittelu \*\*Osakuvaus, koodi ja koko  
 \*\*\*ME9 yksi osa \*\*\*\*1 jos kaksinkertaiset ovet  
 DE: \*Klassifizierung der Teile \*\*Teilebeschreibung, Code und Größe  
 \*\*\*ME9 ein Teil \*\*\*\*1 wenn Doppeltüren  
 FR: \*Classification des pièces \*\*Description, code et taille  
 \*\*\*ME9 une partie \*\*\*\*1 si portes doubles  
 LV: \*Daļu klasifikācija \*\*Daļas apraksts, kods un izmērs  
 \*\*\*ME9 viena daļa \*\*\*\*1 ja dubultdurvis  
 EE: \*Osade klassifikatsioon \*\*Osa kirjeldus, kood ja suurus  
 \*\*\*ME9 üks osa \*\*\*\*1 kui kahepoolsed uksed

LT: \*Dalių klasifikacija \*\*Dalių aprašymas, kodas ir dydis  
 \*\*\*ME9 viena dalis \*\*\*\*1 jei dvigubos durys  
 PL: \*Klasyfikacja części \*\*Opis części, kod i rozmiar  
 \*\*\*ME9 jedna część \*\*\*\*1 jeśli podwójne drzwi  
 CZ: \*Klasifikace dílů \*\*Popis dílu, kód a velikost  
 \*\*\*ME9 jedna část \*\*\*\*1 pokud dvojité dveře  
 SK: \*Klasifikácia častí \*\*Popis časti, kód a veľkosť  
 \*\*\*ME9 jedna časť \*\*\*\*1 ak dvojité dvere  
 HU: \*Alkatrészek osztályozása \*\*Alkatrészelírás, kód és méret  
 \*\*\*ME9 egy rész \*\*\*\*1 ha dupla ajtó  
 RO: \*Clasificarea pieselor \*\*Descrierea piesei, cod și dimensiune  
 \*\*\*ME9 o parte \*\*\*\*1 dacă ușă dublă  
 SI: \*Razvrstitev delov \*\*Opis dela, koda in velikost  
 \*\*\*ME9 en del \*\*\*\*1 če dvojna vrata  
 HR: \*Klasifikacija dijelova \*\*Opis dijela, kod i veličina  
 \*\*\*ME9 jedan dio \*\*\*\*1 ako dvokrilna vrata

BG: \*Класификация на частите \*\*Описание на частта, код и размер  
 \*\*\*ME9 една част \*\*\*\*1 ако двойни врати  
 GR: \*Κατηγοριοποίηση εξαρτημάτων \*\*Περιγραφή μέρους, κωδικός και μέγεθος  
 \*\*\*ME9 ένα μέρος \*\*\*\*1 αν διπλές πόρτες  
 IE: \*Aicmiú páirteanna \*\*Cur síos ar an bpáirt, cód agus méid  
 \*\*\*ME9 cuid amháin \*\*\*\*1 má tá doirse dúbailte  
 NL: \*Classificatie van onderdelen \*\*Onderdeelbeschrijving, code en grootte  
 \*\*\*ME9 één deel \*\*\*\*1 als dubbele deuren  
 IT: \*Classificazione delle parti \*\*Descrizione, codice e dimensione  
 \*\*\*ME9 una parte \*\*\*\*1 se porte doppie  
 ES: \*Clasificación de piezas \*\*Descripción de la pieza, código y tamaño  
 \*\*\*ME9 una parte \*\*\*\*1 si puertas dobles  
 PT: \*Classificação de peças \*\*Descrição da peça, código e tamanho  
 \*\*\*ME9 uma parte \*\*\*\*1 se portas duplas  
 MT: \*Klassifikazzjoni tal-partijiet \*\*Deskrizzjoni tal-parti, kodiċi u daqs  
 \*\*\*ME9 parti waħda \*\*\*\*1 jekk bibien doppji

	UK	SE	NO	DK	FI
	<b>GR</b> Glazing rubber	Glasgummilist	Tetningslist for glass	Glasliste i gummi	Lasituksen kumitiiviste
	<b>BS</b> Brush strip	Borstlist	Borstelst	Borsteliste	Harjatiiviste
<b>DPB 90° - Ø35 mm</b>	<b>SR</b> Down pipe bend 90° - Ø35 mm	Böj 90° till stuprör - Ø35 mm	90° bend til nedløbsrør - Ø35 mm	90° bøjning til nedløbsrør - Ø35 mm	Syöksytörven 90° mutka - Ø35 mm
	<b>BN 6*12</b> Sliding roller	Skjutdörrulle	Skyvedørshjul	Skyderulle	Liukuoven rulla
	<b>BN 6*30</b> Bolts, nuts 6*12	Bultar, muttrar 6*12	Bolter, muttere 6*12	Bolte, møtrikker 6*12	Pultit, mutterit 6*12
	<b>N 6x1</b> Bolts, nuts 6*30	Bultar, muttrar 6*30	Bolter, muttere 6*30	Bolte, møtrikker 6*30	Pultit, mutterit 6*30
	<b>BW2N 7*20</b> Nuts 6x1	Mutterar 6x1	Muttere 6x1	Møtrikker 6x1	Mutterit 6x1
	<b>BWN 10*20</b> Bolts, washer, 2 nuts 7*20	Bultar, bricka, 2 muttrar 7*20	Bolter, skive, 2 muttere 7*20	Bolte, skive, 2 møtrikker 7*20	Pultit, aluslevy, 2 mutteria 7*20
	<b>TS 4,8*25</b> Bolts, washer, nuts 10*20	Bultar, bricka, muttrar 10*20	Bolter, skive, muttere 10*20	Bolte, skive, møtrikker 10*20	Pultit, aluslevy, mutterit 10*20
	<b>TS 4,8*19</b> Tapping screws 4,8*25	Plåtskruvor 4,8*25	Selvborende skruer 4,8*25	Selvskærende skruer 4,8*25	Peltiruuvit 4,8*25
	<b>HSS</b> Tapping screws 4,8*19	Plåtskruvor 4,8*19	Selvborende skruer 4,8*19	Selvskærende skruer 4,8*19	Peltiruuvit 4,8*19
	<b>D</b> Hexagon socket screws	Insexskruvar	Unbrakoskruer	Unbrakoskruer	Kuusiolokoruuvit
	<b>DS 6*40</b> Dowels	Pluggar	Pluggar	Rawlplugs	Tulpat
	<b>NC</b> Dowel screws 6*40	Pluggskruvar 6*40	Pluggskruer 6*40	Skruer til rawlplug 6*40	Tulpparuuvit 6*40
	<b>GEID</b> Nut caps	Mutterkydd	Mutterhætter	Møtrikhætter	Mutterisuojat
	<b>RE 1</b> Gutter end incl. downpipe	Ränngavel inkl. stuprör	Endestykke takrenne inkl. nedløbsrør	Rendeende inkl. nedløbsrør	Rännin päätykappale sis. syöksytörven
	<b>RE 2</b> Gutter end	Ränngavel	Endestykke takrenne	Rendeende	Rännin päätykappale
	<b>RSD (L)</b> Ridge end 1	Nockavslut 1	Moneavslutning 1	Rygningende 1	Harjan päätykappale 1
	<b>RSD (R)</b> Ridge end 2	Nockavslut 2	Moneavslutning 2	Rygningende 2	Harjan päätykappale 2
	<b>PVCPG</b> RSL (L) Sliding door	Räländar (V) skjutdörr	Skinneender (V) skyvedør	Skinneender (V) skydedør	Kiskonpääät (V) liukuovi
	<b>G 725 x 1840 mm</b> RSL (R) Sliding door	Räländar (H) skjutdörr	Skinneender (H) skyvedør	Skinneender (H) skydedør	Kiskonpääät (O) liukuovi
	<b>SD 725 x 1797 mm</b> PVC piece gable	PVC-del gavel	PVC-del gavl	PVC-del gavl	PVC-osa, pääty
	<b>R 725 x 1668 mm</b> Gable 722 x 1668 mm	Gavel 722 x 1668 mm	Gavl 722 x 1668 mm	Gavl 722 x 1668 mm	Pääty 722 x 1668 mm
	<b>URW 725 x 818 mm</b> Sliding door 722 x 1627 mm	Skjutdörr 722 x 1627 mm	Skyvedør 722 x 1627 mm	Skydedør 722 x 1627 mm	Liukuovi 722 x 1627 mm
	<b>T 725 x 397 mm</b> Roof 722 x 1665 mm	Tak 722 x 1665 mm	Tak 722 x 1665 mm	Tag 722 x 1665 mm	Katto 722 x 1665 mm
	<b>T 725 x 706 mm</b> Roofwindow 722 x 818 mm	Takfönster 722 x 818 mm	Takvindu 722 x 818 mm	Tagvindue 722 x 818 mm	Kattoikkuna 722 x 818 mm
		Underestykke till takfönster 722 x 818 mm	Underestykke til takvindu 722 x 818 mm	Understykke til tagvindue 722 x 818 mm	Kattoikkunan alapuolinen osa 722 x 818 mm
		Triangle 722 x 397 mm	Trekant 722 x 397 mm	Trekant 722 x 397 mm	Kolmio 722 x 397 mm
		Triangle 722 x 706 mm	Trekant 722 x 706 mm	Trekant 722 x 706 mm	Kolmio 722 x 706 mm

	DE	FR	LV	EE	LT
	<b>GR</b> Verglasungsgummi	Joint caoutchouc de vitrage	Stiklojuma gumijas blīve	Klaasiliist kummitihend	Stiklinimo guminė tarpinė
	<b>BS</b> Bürstendichtung	Bande brosse	Suku blīvente	Harjastihend	Šepetėlinė juosta
<b>DPB 90° - Ø35 mm</b>	<b>SR</b> 90°-Bogen für Fallrohr - Ø35 mm	Coude 90° pour descente - Ø35 mm	Notekcaurules 90° likums - Ø35 mm	Vihmaveetoru 90° põlv - Ø35 mm	Lietvamzdžiū 90° alkūnė - Ø35 mm
	<b>BN 6*12</b> Schrauben, Muttern 6*12	Boulons, écrous 6*12	Bidāmo durvju rullītis	Liugukse rullik	Stumdomų durų ratukas
	<b>BN 6*30</b> Schrauben, Muttern 6*30	Boulons, écrous 6*30	Skrūvbolīti, uzgriežņi 6*12	Poldid, mutrid 6*12	Varžtai, veržlės 6*12
	<b>N 6x1</b> Muttern 6x1	Écrous 6x1	Skrūvbolīti, uzgriežņi 6*30	Poldid, mutrid 6*30	Varžtai, veržlės 6*30
	<b>BW2N 7*20</b> Schrauben, Unterlegscheibe, 2 Muttern 7*20	Boulons, rondelle, 2 écrous 7*20	Skrūvbolīti, paplāksne, 2 uzgriežņi 7*20	Poldid, seib, 2 mutrit 7*20	Varžtai, poveržlė, 2 veržlės 7*20
	<b>BWN 10*20</b> Schrauben, Unterlegscheibe, Muttern 10*20	Boulons, rondelle, écrous 10*20	Skrūvbolīti, paplāksne, uzgriežņi 10*20	Poldid, seib, mutrid 10*20	Varžtai, poveržlė, veržlės 10*20
	<b>TS 4,8*25</b> Blechsrauben 4,8*25	Vis autotaraudeuses 4,8*25	Pašurbjošās skrūves 4,8*25	Isekeermestavad kruvid 4,8*25	Savistrijgai 4,8*25
	<b>TS 4,8*19</b> Blechsrauben 4,8*19	Vis autotaraudeuses 4,8*19	Pašurbjošās skrūves 4,8*19	Isekeermestavad kruvid 4,8*19	Savistrijgai 4,8*19
	<b>HSS</b> Imbusschrauben	Vis à six pans creux	Sēstūra ligzdas skrūves (imbus)	Kuuskantpesaga kruvid	Varžtai su vidiniu šešiakampiu
	<b>D</b> Dübel	Chevilles	Tiūbēļi	Tiūbliid	Kaiščiai
	<b>DS 6*40</b> Dübelschrauben 6*40	Vis pour chevilles 6*40	Dibēļskrūves 6*40	Tiūblikruid 6*40	Kaiščių varžtai 6*40
	<b>NC</b> Mutternkappen	Capuchons d'écrou	Uzgriežņu vācīņi	Mutrikatted	Veržlių dangteliai
	<b>GEID</b> Rinnenendstück inkl. Fallrohr	Embout de gouttière incl. descente	Notekas gala uzgalis ar notekauruli	Rennilöpp koos vihmaveetoriga	Latak galinis dangtelis su lietvamzdžiu
	<b>GE</b> Rinnenendstück	Embout de gouttière	Notekas gala uzgalis	Rennilöpp	Latak galinis dangtelis
	<b>RE 1</b> Firstendstück 1	Embout de faitage 1	Kores gala uzgalis 1	Harja ots 1	Kraigo galinis dangtelis 1
	<b>RE 2</b> Firstendstück 2	Embout de faitage 2	Kores gala uzgalis 2	Harja ots 2	Kraigo galinis dangtelis 2
	<b>RSD (L)</b> Schienenenden (L) Schiebetrür	Embouts de rail (G) porte coulissante	Sliedes gali (K) bidāmas durvis	Siiniotsad (V) liuguks	Bėgio gali (K) stumdomos durys
	<b>RSD (R)</b> Schienenenden (R) Schiebetrür	Embouts de rail (D) porte coulissante	Sliedes gali (L) bidāmas durvis	Siiniotsad (P) liuguks	Bėgio gali (D) stumdomos durys
	<b>PVCPG</b> PVC-Teil Giebel	Pièce PVC pignon	PVC detaļa, zelnis	PVC-osa, viil	PVC detaļe, frontonas
	<b>G 725 x 1840 mm</b> Giebel 722 x 1668 mm	Pignon 722 x 1668 mm	Zelnis 722 x 1668 mm	Viil 722 x 1668 mm	Frontonas 722 x 1668 mm
	<b>SD 725 x 1797 mm</b> Schiebetrür 722 x 1627 mm	Porte coulissante 722 x 1627 mm	Bidāmas durvis 722 x 1627 mm	Liuguks 722 x 1627 mm	Stumdomos durys 722 x 1627 mm
	<b>R 725 x 1668 mm</b> Dach 722 x 1665 mm	Toit 722 x 1665 mm	Jumts 722 x 1665 mm	Katus 722 x 1665 mm	Stogas 722 x 1665 mm
	<b>URW 725 x 818 mm</b> Dachfenster 722 x 818 mm	Fenêtre de toit 722 x 818 mm	Jumta logs 722 x 818 mm	Katuseaken 722 x 818 mm	Stogo langas 722 x 818 mm
	<b>T 725 x 397 mm</b> Unterteil für Dachfenster 722 x 818 mm	Élément sous fenêtre de toit 722 x 818 mm	Detaļa zem jumta loga 722 x 818 mm	Katuseakna alumine osa 722 x 818 mm	Detaļe po stogo langu 722 x 818 mm
	<b>T 725 x 397 mm</b> Dreieck 722 x 397 mm	Triangle 722 x 397 mm	Trisstūris 722 x 397 mm	Kolmnrk 722 x 397 mm	Trikampis 722 x 397 mm
	<b>T 725 x 706 mm</b> Dreieck 722 x 706 mm	Triangle 722 x 706 mm	Trisstūris 722 x 706 mm	Kolmnrk 722 x 706 mm	Trikampis 722 x 706 mm















	PL	CZ	SK	HU	RO
	<b>GR</b> Uszczelka gumowa do szklenia	Gumové těsnění zasklení	Gumové tesnenie zasklenia	Üvegezéshez gumitömítés	Garnitură din cauciuc pentru geam
	<b>BS</b> Uszczelka szczotkowa	Kartáčová lišta	Kartáčová lišta	Kefcsik	Bandă perie
<b>DPB 90° - Ø35 mm</b>	<b>SR</b> Kolano rury spustowej 90° - Ø35 mm	Koleno svodu 90° - Ø35 mm	Koleno svodu 90° - Ø35 mm	Ereszlefolycső 90°-os könyök - Ø35 mm	Cot burlan 90° - Ø35 mm
	<b>BN 6*12</b> Rolka do drzwi przesuwnych	Váleček posuvných dveří	Váleček posuvných dveří	Tolajtó görgő	Rollă pentru usă glisantă
	<b>BN 6*30</b> Śruby, nakrętki 6*12	Šrouby, matice 6*12	Skrutky, matice 6*12	Csavarok, anyák 6*12	Șuruburi, piulițe 6*12
	<b>N 6x1</b> Śruby, nakrętki 6*30	Šrouby, matice 6*30	Skrutky, matice 6*30	Csavarok, anyák 6*30	Șuruburi, piulițe 6*30
	<b>BW2N 7*20</b> Nakrętki 6x1	Matice 6x1	Matice 6x1	Anyák 6x1	Piulițe 6x1
	<b>BWN 10*20</b> Śruby, podkładka, 2 nakrętki 7*20	Šrouby, podložka, 2 matice 7*20	Skrutky, podložka, 2 matice 7*20	Csavarok, alátét, 2 anya 7*20	Șuruburi, șaibă, 2 piulițe 7*20
	<b>TS 4,8*25</b> Śruby, podkładka, nakrętki 10*20	Šrouby, podložka, matice 10*20	Skrutky, podložka, matice 10*20	Csavarok, alátét, anyák 10*20	Șuruburi, șaibă, piulițe 10*20
	<b>TS 4,8*19</b> Wkręty samogwintujące 4,8*25	Samozné šrouby 4,8*25	Samozné skrutky 4,8*25	Ónfűró csavarok 4,8*25	Șuruburi autofiletante 4,8*25
	<b>HSS</b> Wkręty samogwintujące 4,8*19	Samozné šrouby 4,8*19	Samozné skrutky 4,8*19	Ónfűró csavarok 4,8*19	Șuruburi autofiletante 4,8*19
	<b>D</b> Śruby imbusowe	Imbusové šrouby	Imbusové skrutky	Imbusoscsavarok	Șuruburi cu cap imbus
	<b>DS 6*40</b> Kołki rozporowe	Hmoždinky	Hmoždinky	Tiplik	Dibluri
	<b>NC</b> Wkręty do kołków 6*40	Vruty do hmoždinek 6*40	Skrutky do hmoždinek 6*40	Tipli csavarok 6*40	Șuruburi pentru dibluri 6*40
	<b>GEID</b> Nakładki na nakrętki	Krytky matic	Krytky matic	Anyasapkák	Capace pentru piulițe
	<b>RE 1</b> Zaslepka rynny z rurą spustową	Čelo okapu vč. svodu	Čelo odkapu vrátane svodu	Ereszcsatorna végelem lefolyócsővel együtt	Capăt jgheab incl. burlan
	<b>RE 2</b> Zaslepka rynny	Čelo okapu	Čelo odkapu	Ereszcsatorna végelem	Capăt jgheab
	<b>RSD (L)</b> Zaslepka kalenicy 1	Krytka hřebene 1	Krytka hřebena 1	Gerinc végelem 1	Capăt coamă 1
	<b>RSD (R)</b> Zaslepka kalenicy 2	Krytka hřebene 2	Krytka hřebena 2	Gerinc végelem 2	Capăt coamă 2
	<b>PVCPG</b> RSL (L) Końcówki szyny (L) drzwi przesuwne	Konce kolejnice (L) posuvné dveře	Konce koľajnice (L) posuvné dveře	Sínvégek (B) tolajtó	Capete șină (S) ușă glisantă
	<b>G 725 x 1840 mm</b> RSL (R) Końcówki szyny (R) drzwi przesuwne	Konce kolejnice (P) posuvné dveře	Konce koľajnice (P) posuvné dveře	Sínvégek (J) tolajtó	Capete șină (D) ușă glisantă
	<b>SD 725 x 1797 mm</b> Element PVC, szczyt	PVC díl štít	PVC díl štít	PVC elem, orom	Piesă PVC fronton
	<b>R 725 x 1668 mm</b> Śczyt 722 x 1668 mm	Štít 722 x 1668 mm	Štít 722 x 1668 mm	Oromfal 722 x 1668 mm	Fronton 722 x 1668 mm
	<b>URW 725 x 818 mm</b> Drzwi przesuwne 722 x 1627 mm	Posuvné dveře 722 x 1627 mm	Posuvné dveře 722 x 1627 mm	Tolajtó 722 x 1627 mm	Ușă glisantă 722 x 1627 mm
	<b>T 725 x 397 mm</b> Dach 722 x 1665 mm	Střeška 722 x 1665 mm	Strecha 722 x 1665 mm	Tető 722 x 1665 mm	Acoperiș 722 x 1665 mm
	<b>T 725 x 706 mm</b> Okno dachowe 722 x 818 mm	Střešní okno 722 x 818 mm	Strešné okno 722 x 818 mm	Tetőablak 722 x 818 mm	Fereastră de acoperiș 722 x 818 mm
		Spodní díl pod střešním okno 722 x 818 mm	Spodný diel pod strešné okno 722 x 818 mm	Alsó elem tetőablakhoz 722 x 818 mm	Element inferior pentru fereastră de acoperiș 722 x 818 mm
		Trojúhelník 722 x 397 mm	Trojuholník 722 x 397 mm	Háromszög 722 x 397 mm	Triunghi 722 x 397 mm
		Trojúhelník 722 x 706 mm	Trojuholník 722 x 706 mm	Háromszög 722 x 706 mm	Triunghi 722 x 706 mm

	SI	HR	BG	GR
	<b>GR</b> Gumijasto tesnilo za zasteklitev	Brtna od gume za ostakljenje	Гумено уплътнение за остъкляване	Λάστιχο υαλοστάσης
	<b>BS</b> Krtačni trak	Četkasta traka	Четкова лента	Ταινία βούρτσας
<b>DPB 90° - Ø35 mm</b>	90° koleno odtočne cevi – Ø35 mm	Koljeno 90° za odvodnu cijev – Ø35 mm	Κόλενο 90° за водосточна тръба – Ø35 mm	Γάνια 90° για σωλήνα απορροής – Ø35 mm
	<b>SR</b> Kolesce drsnih vrat	Kotačić za klizna vrata	Ролка за плъзгаща врата	Ρόλερ συρόμενης πόρτας
	<b>BN 6*12</b> Vijaki, matice 6*12	Vijci, matice 6*12	Болтове, гайки 6*12	Μπουλόνια, παξιμάδια 6*12
	<b>BN 6*30</b> Vijaki, matice 6*30	Vijci, matice 6*30	Болтове, гайки 6*30	Μπουλόνια, παξιμάδια 6*30
	<b>N 6x1</b> Matice 6x1	Matice 6x1	Гайки 6x1	Παξιμάδια 6x1
	<b>BW2N 7*20</b> Vijaki, podloška, 2 matice 7*20	Vijci, podloška, 2 matice 7*20	Болтове, шайба, 2 гайки 7*20	Μπουλόνια, ροδέλα, 2 παξιμάδια 7*20
	<b>BWN 10*20</b> Vijaki, podloška, matice 10*20	Vijci, podloška, matice 10*20	Болтове, шайба, гайки 10*20	Μπουλόνια, ροδέλα, παξιμάδια 10*20
	<b>TS 4,8*25</b> Samorezni vijaki 4,8*25	Samorezni vijci 4,8*25	Самонарезни винтове 4,8*25	Αυτοκολλητές βίδες 4,8*25
	<b>TS 4,8*19</b> Samorezni vijaki 4,8*19	Samorezni vijci 4,8*19	Самонарезни винтове 4,8*19	Αυτοκολλητές βίδες 4,8*19
	<b>HSS</b> Imbus vijaki	Imbus vijci	Винтове с вътрешен шестограм	Βίδες allen
	<b>D</b> Vložki	Tiple	Дюбели	Όπτα
	<b>DS 6*40</b> Vijaki za vložke 6*40	Vijci za tiple 6*40	Винтове за дюбели 6*40	Βίδες για ούπα 6*40
	<b>NC</b> Pokrovčki matic	Kapice za matice	Капачки за гайки	Καπάκια παξιμαδιών
	<b>GEID</b> Zaključek zleba vklj. odtočno cev	Završetak oluka uklj. odvodnu cijev	Краен елемент за улук вкл. водосточна тръба	Τερματικό υδρόρροης με σωλήνα απορροής
	<b>GE</b> Zaključek zleba	Završetak oluka	Краен елемент за улук	Τερματικό υδρόρροης
	<b>RE 1</b> Zaključek sljemena 1	Završetak sljemena 1	Краен елемент за било 1	Τερματικό κορυφής 1
	<b>RE 2</b> Zaključek sljemena 2	Završetak sljemena 2	Краен елемент за било 2	Τερματικό κορυφής 2
	<b>RSD (L)</b> Končniki tirnice (L) drsna vrata	Završeci vodilice (L) klizna vrata	Край на релса (Л) плъзгаща врата	Άκρα ράγας (Α) συρόμενη πόρτα
	<b>RSD (R)</b> Končniki tirnice (R) drsna vrata	Završeci vodilice (R) klizna vrata	Край на релса (Д) плъзгаща врата	Άκρα ράγας (Δ) συρόμενη πόρτα
	<b>PVCPG</b> PVC del, čelo	PVC dio, zabat	PVC елемент, фронтон	PVC κομμάτι αέτωμα
	<b>G 725 x 1840 mm</b> Čelo 722 x 1668 mm	Zabat 722 x 1668 mm	Оронтон 722 x 1668 mm	Άέτωμα 722 x 1668 mm
	<b>SD 725 x 1797 mm</b> Drсна vrata 722 x 1627 mm	Klizna vrata 722 x 1627 mm	Плъзгаща врата 722 x 1627 mm	Συρόμενη πόρτα 722 x 1627 mm
	<b>R 725 x 1668 mm</b> Streha 722 x 1665 mm	Krov 722 x 1665 mm	Покрив 722 x 1665 mm	Στέγη 722 x 1665 mm
	<b>RW 725 x 818 mm</b> Strešno okno 722 x 818 mm	Krovni prozor 722 x 818 mm	Покривен прозорец 722 x 818 mm	Παράθυρο στέγης 722 x 818 mm
<b>URW 725 x 818 mm</b>	Spodnji del pod strešnim oknom 722 x 818 mm	Donji element za krovni prozor 722 x 818 mm	Долен елемент за покривния прозорец 722 x 818 mm	Κάτω τμήμα παραθύρου στέγης 722 x 818 mm
	<b>T 725 x 397 mm</b> Trikotnik 722 x 397 mm	Trokut 722 x 397 mm	Триъгълник 722 x 397 mm	Τρίγωνο 722 x 397 mm
	<b>T 725 x 706 mm</b> Trikotnik 722 x 706 mm	Trokut 722 x 706 mm	Триъгълник 722 x 706 mm	Τρίγωνο 722 x 706 mm

	IE	NL	IT	ES
	<b>GR</b> Rubair séalaithe gloinithe	Beglazingsrubber	Guarnizione in gomma per vetri	Goma de acristalamiento
	<b>BS</b> Stiall scuab	Borstelstrip	Spazzolina	Burlete de cepillo
<b>DPB 90° - Ø35 mm</b>	Lúb 90° do phíobán síleadh – Ø35 mm	90° bocht voor regenpijp – Ø35 mm	Curva 90° per pluviale – Ø35 mm	Codo 90° para bajante – Ø35 mm
	<b>SR</b> Rolla dorais sleamhnáin	Schuijferrol	Rullo per porta scorrevole	Rodillo para puerta corredera
	<b>BN 6*12</b> Boltai, cnónna 6*12	Bouten, moeren 6*12	Bulloni, dadi 6*12	Tornillos, tuercas 6*12
	<b>BN 6*30</b> Boltai, cnónna 6*30	Bouten, moeren 6*30	Bulloni, dadi 6*30	Tornillos, tuercas 6*30
	<b>N 6x1</b> Cnónna 6x1	Moeren 6x1	Dadi 6x1	Tuercas 6x1
	<b>BW2N 7*20</b> Boltai, fáinne, 2 chnó 7*20	Bouten, ring, 2 moeren 7*20	Bulloni, rondella, 2 dadi 7*20	Tornillos, arandela, 2 tuercas 7*20
	<b>BWN 10*20</b> Boltai, fáinne, cnónna 10*20	Bouten, ring, moeren 10*20	Bulloni, rondella, dadi 10*20	Tornillos, arandela, tuercas 10*20
	<b>TS 4,8*25</b> Scriúna féin-snáithithe 4,8*25	Zelftappende schroeven 4,8*25	Viti autoflettanti 4,8*25	Tornillos autoroscantes 4,8*25
	<b>TS 4,8*19</b> Scriúna féin-snáithithe 4,8*19	Zelftappende schroeven 4,8*19	Viti autoflettanti 4,8*19	Tornillos autoroscantes 4,8*19
	<b>HSS</b> Scriúna heicidheachúlaícha inmheánacha	Inbusschroeven	Viti a brugola	Tornillos Allen
	<b>D</b> Plugáí balla	Pluggen	Tasselli	Tacos
	<b>DS 6*40</b> Scriúna do phlugáí balla 6*40	Plugschroeven 6*40	Viti per tasselli 6*40	Tornillos para tacos 6*40
	<b>NC</b> Clúdaigh chnó	Moerdoppen	Cappucci per dadi	Tapones para tuercas
	<b>GEID</b> Crioich gháiteir le piobán síleadh	Goot-eindstuk incl. regenpijp	Terminale grondaia incl. pluviale	Terminal de canalón incl. bajante
	<b>GE</b> Crioich gháiteir	Goot-eindstuk	Terminale grondaia	Terminal de canalón
	<b>RE 1</b> Crioich iomaire 1	Nok-eindstuk 1	Terminale colmo 1	Terminal de cumbrera 1
	<b>RE 2</b> Crioich iomaire 2	Nok-eindstuk 2	Terminale colmo 2	Terminal de cumbrera 2
	<b>RSD (L)</b> Foirceannacha ráille (C) doras sleamhnáin	Railuiteinden (L) schuijfeur	Terminali guida (S) porta scorrevole	Extremos de rail (L) puerta corredera
	<b>RSD (R)</b> Foirceannacha ráille (D) doras sleamhnáin	Railuiteinden (R) schuijfeur	Terminali guida (D) porta scorrevole	Extremos de rail (D) puerta corredera
	<b>PVCPG</b> Piosa PVC binn	PVC-stuk, gevel	Pezzo in PVC, frontone	Pieza de PVC, frontón
	<b>G 725 x 1840 mm</b> Binn 722 x 1668 mm	Gevel 722 x 1668 mm	Frontone 722 x 1668 mm	Frontón 722 x 1668 mm
	<b>SD 725 x 1797 mm</b> Doras sleamhnáin 722 x 1627 mm	Schuijfeur 722 x 1627 mm	Porta scorrevole 722 x 1627 mm	Puerta corredera 722 x 1627 mm
	<b>R 725 x 1668 mm</b> Dion 722 x 1665 mm	Dak 722 x 1665 mm	Tetto 722 x 1665 mm	Techo 722 x 1665 mm
	<b>RW 725 x 818 mm</b> Fíinneog díon 722 x 818 mm	Dakraam 722 x 818 mm	Finestra da tetto 722 x 818 mm	Ventana de techo 722 x 818 mm
<b>URW 725 x 818 mm</b>	Cuid íochtair faoi fhíinneog díon 722 x 818 mm	Onderstuk onder dakraam 722 x 818 mm	Elemento sotto finestra da tetto 722 x 818 mm	Elemento inferior de ventana de techo 722 x 818 mm
	<b>T 725 x 397 mm</b> Triantán 722 x 397 mm	Driehoek 722 x 397 mm	Triangolo 722 x 397 mm	Triángulo 722 x 397 mm
	<b>T 725 x 706 mm</b> Triantán 722 x 706 mm	Driehoek 722 x 706 mm	Triangolo 722 x 706 mm	Triángulo 722 x 706 mm

	PT	MT
	<b>GR</b> Borracha de envidraçamento	Lastku tal-gomma għall-ħġieġ
	<b>BS</b> Escova vedante	Strixxa tal-pinzell
<b>DPB 90° - Ø35 mm</b>	Curva 90° para tubo de queda – Ø35 mm	Minkeb 90° għal pajp tal-ilma tax-xita – Ø35 mm
	<b>SR</b> Roldana para porta de correr	Rota għal bieb li jżerżaq
	<b>BN 6*12</b> Parafusos, porcas 6*12	Viti, ġewż 6*12
	<b>BN 6*30</b> Parafusos, porcas 6*30	Viti, ġewż 6*30
	<b>N 6x1</b> Porcas 6x1	Ġewż 6x1
	<b>BW2N 7*20</b> Parafusos, anilha, 2 porcas 7*20	Viti, washer, 2 ġewż 7*20
	<b>BWN 10*20</b> Parafusos, anilha, porcas 10*20	Viti, washer, ġewż 10*20
	<b>TS 4,8*25</b> Parafusos auto-rosantes 4,8*25	Viti li jaqtgħu wahedhom 4,8*25
	<b>TS 4,8*19</b> Parafusos auto-rosantes 4,8*19	Viti li jaqtgħu wahedhom 4,8*19
	<b>HSS</b> Parafusos Allen	Viti Allen
	<b>D</b> Buchas	Plakek tal-ħajt
	<b>DS 6*40</b> Parafusos para buchas 6*40	Viti għal plakek tal-ħajt 6*40
	<b>NC</b> Tampas de porca	Tappijiet tal-ġewż
	<b>GEID</b> Terminal de caleira incl. tubo de queda	Tarf tal-kanal inkl. pajp tal-ilma tax-xita
	<b>GE</b> Terminal de caleira	Tarf tal-kanal
	<b>RE 1</b> Terminal de cumeeira 1	Tarf tal-linja tas-saqaf 1
	<b>RE 2</b> Terminal de cumeeira 2	Tarf tal-linja tas-saqaf 2
	<b>RSD (L)</b> Extremos de calha (E) porta de correr	Tarf tal-binarju (X) bieb li jżerżaq
	<b>RSD (R)</b> Extremos de calha (D) porta de correr	Tarf tal-binarju (L) bieb li jżerżaq
	<b>PVCPG</b> Peça em PVC, empena	Bicča PVC frontun
	<b>G 725 x 1840 mm</b> Empena 722 x 1668 mm	Frontun 722 x 1668 mm
	<b>SD 725 x 1797 mm</b> Porta de correr 722 x 1627 mm	Bieb li jżerżaq 722 x 1627 mm
	<b>R 725 x 1668 mm</b> Telhado 722 x 1665 mm	Saqaf 722 x 1665 mm
	<b>RW 725 x 818 mm</b> Janela de telhado 722 x 818 mm	Tieqa tas-saqaf 722 x 818 mm
<b>URW 725 x 818 mm</b>	Elemento inferior da janela de telhado 722 x 818 mm	Bicča taħt it-tieqa tas-saqaf 722 x 818 mm
	<b>T 725 x 397 mm</b> Triângulo 722 x 397 mm	Trijanglu 722 x 397 mm
	<b>T 725 x 706 mm</b> Triângulo 722 x 706 mm	Trijanglu 722 x 706 mm

# CLASSIFICATION OF PARTS\*

Part description, code and size**			2352x1606	2352x2352	2352x3098	2352x3844	2352x4590	2352x5336	2352x6082
		mm							
	B1	1606	2		2	2	2	2	2
	B2352	2352	2	4					
	B3098	3098			2				
	B3844	3844				2			
	B4590	4590					2		
	B5336	5336						2	
	B6082	6082							2
	C1	1830	2	2	2	2	2	2	2
	C2913	2913	2	2	2	2	2	2	2
	D1	1830	5	6	7	8	9	10	11
	I2474	2474	1	2	3	4	5	6	7
	I2	380	1	1	1	1	1	1	1
	I4	380	1	1	1	1	1	1	1
	I728 IA	728	1	1	1	1	2	2	2
	I728 IA2	728	1	1	1	1	2	2	2
	P 15x30x1,5	2474	1	2	3	4	5	6	7
	E2236.1	2236	1	1	1	1	1	1	1
	E2236.2	2236	1	1	1	1	1	1	1
	F1606	1606	1						
	F2352	2352		1					
	F3098	3098			1				
	F3844	3844				1			
	F4590	4590					1		
	F5336	5336						1	
	F6082	6082							1
	G2474	2474	2	2	2	2	2	2	2
	N1606	1606	1						
	N2352	2352		1					
	N3098	3098			1				
	N3844	3844				1			
	N4590	4590					1		
	N5336	5336						1	
	N6082	6082							1
	L1	778	1	1	1	1	2	2	2
	L2	826	2	2	2	2	4	4	4
	L3	778	1	1	1	1	2	2	2
	M1	778	1	1	1	1	1	1	1
	M6	1806	2	2	2	2	2	2	2
	M3	778	1	1	1	1	1	1	1
	M4	1530	1	1	1	1	1	1	1
	M5	1530	1	1	1	1	1	1	1
	M7	1650	1	1	1	1	1	1	1
	ME2	1981	2	4	4	4	4	4	4
	ME5	35x35	4	4	4	4	6	6	6

	ME6	60X60	4	4	4	4	6	6	6
	ME7	597	1	1	1	1	2	2	2
	ME8	50	4	6	8	10	12	14	16
	ME9 one part***	300x300	0	0	1	2	2	2	3
	A1	35x35x300	4	4	4	4	4	4	4
	A2	15x15x1806	1 if double doors****						
	S2	70x14x2							
	GR		45m	50m	60m	65m	70m	80m	90m
	BS		3,3 m	3,3 m	3,3 m	3,3 m	3,3 m	3,3 m	3,3 m
	DPB 90° - Ø35 mm		1	1	1	1	1	1	1
	SR		2	2	2	2	2	2	2
	B 6*12		60	65	70	80	90	95	100
	B 6*30		2	2	2	2	4	4	4
	N 6x1		60	65	70	80	90	95	100
	BW2N 7*20		1	1	1	1	2	2	2
	BWN 10*20		2	2	2	2	2	2	2
	TS 4,8*25		8	8	8	8	16	16	16
	TS 4,8*19		5	5	5	5	5	5	5
	D		2	3	4	5	6	7	8
	DS 6*40		2	3	4	5	6	7	8
	NC		60	65	70	80	90	95	100
	GEID		1	1	1	1	1	1	1
	GE		1	1	1	1	1	1	1
	RE 1		1	1	1	1	1	1	1
	RE 2		1	1	1	1	1	1	1
	RSD (L)		1	1	1	1	1	1	1
	RSD (R)		1	1	1	1	1	1	1
	PVC PG		2	2	2	2	2	2	2
	B 6*40		3	6	9	12	15	18	21
Glass /glas/glass/glas/lasi/Glas/verre/stikis/klaas/stiklas/szko/sklo/skio/üveg/sticla/steklo/staklo/стъкло/γυαλι/gloine/glas/vetro/vidrio/vidro/hģieg									
	G 725 x 1840 mm		5	6	7	8	9	10	11
	SD 725 x 1797 mm		1	1	1	1	1	1	1
	R 725 x 2489 mm		1	2	3	4	4	5	6
	RW 725 x 818 mm		1	1	1	1	2	2	2
	URW 725 x 1668 mm		1	1	1	1	2	2	2
	T 725 x 397 mm		2	2	2	2	2	2	2
	T 725 x 706 mm		2	2	2	2	2	2	2
	T 725 x 1055 mm		2	2	2	2	2	2	2

SE: \*Klassificering av delar \*\*Delbeskrivning, kod och storlek  
\*\*\*ME9 en del \*\*\*\*1 om dubbeldörrar  
NO: \*Klassifisering av deler \*\*Delbeskrivelse, kode og størrelse  
\*\*\*ME9 en del \*\*\*\*1 hvis doble dører  
DK: \*Klassificering af dele \*\*Delbeskrivelse, kode og størrelse  
\*\*\*ME9 en del \*\*\*\*1 hvis dobbeltdøre  
FI: \*Osien luokittelu \*\*Osakuvaus, koodi ja koko  
\*\*\*ME9 yksi osa \*\*\*\*1 jos kaksinkertaiset ovet  
DE: \*Klassifizierung der Teile \*\*Teilebeschreibung, Code und Größe  
\*\*\*ME9 ein Teil \*\*\*\*1 wenn Doppeltüren  
FR: \*Classification des pièces \*\*Description, code et taille  
\*\*\*ME9 une partie \*\*\*\*1 si portes doubles  
LV: \*Daļu klasifikācija \*\*Daļas apraksts, kods un izmērs  
\*\*\*ME9 viena daļa \*\*\*\*1 ja dubultdurvis  
EE: \*Osade klassifikatsioon \*\*Osa kirjeldus, kood ja suurus  
\*\*\*ME9 üks osa \*\*\*\*1 kui kahepoolsed uksed

LT: \*Dalių klasifikacija \*\*Dalių aprašymas, kodas ir dydis  
\*\*\*ME9 viena dalis \*\*\*\*1 jei dvigubos durys  
PL: \*Klasyfikacja części \*\*Opis części, kod i rozmiar  
\*\*\*ME9 jedna część \*\*\*\*1 jeśli podwójne drzwi  
CZ: \*Klasifikace dílů \*\*Popis dílu, kód a velikost  
\*\*\*ME9 jedna část \*\*\*\*1 pokud dvojitě dveře  
SK: \*Klasifikácia častí \*\*Popis časti, kód a veľkosť  
\*\*\*ME9 jedna časť \*\*\*\*1 ak dvojité dvere  
HU: \*Alkatrészek osztályozása \*\*Alkatrészeírás, kód és méret  
\*\*\*ME9 egy rész \*\*\*\*1 ha dupla ajtók  
RO: \*Clasificarea pieselor \*\*Descrierea piesei, cod și dimensiune  
\*\*\*ME9 o parte \*\*\*\*1 dacă uși duble  
SI: \*Razvrstitev delov \*\*Opis dela, koda in velikost  
\*\*\*ME9 en del \*\*\*\*1 če dvojnna vrata  
HR: \*Klasifikacija dijelova \*\*Opis dijela, kod i veličina  
\*\*\*ME9 jedan dio \*\*\*\*1 ako dvokrilna vrata

BG: \*Класификация на частите \*\*Описание на частта, код и размер  
\*\*\*ME9 една част \*\*\*\*1 ако двойни врати  
GR: \*Κατηγοριοποίηση εξαρτημάτων \*\*Περιγραφή μέρους, κωδικός και μέγεθος  
\*\*\*ME9 ένα μέρος \*\*\*\*1 αν διπλές πόρτες  
IE: \*Aicmiú páirteanna \*\*Cur síos ar an bpáirt, cód agus méid  
\*\*\*ME9 cuid amháin \*\*\*\*1 má tá doirse dúbailte  
NL: \*Classificatie van onderdelen \*\*Onderdeelbeschrijving, code en grootte  
\*\*\*ME9 één deel \*\*\*\*1 als dubbele deuren  
IT: \*Classificazione delle parti \*\*Descrizione, codice e dimensione  
\*\*\*ME9 una parte \*\*\*\*1 se porte doppie  
ES: \*Clasificación de piezas \*\*Descripción de la pieza, código y tamaño  
\*\*\*ME9 una parte \*\*\*\*1 si puertas dobles  
PT: \*Classificação de peças \*\*Descrição da peça, código e tamanho  
\*\*\*ME9 uma parte \*\*\*\*1 se portas duplas  
MT: \*Klassifikazzjoni tal-partijiet \*\*Deskrizzjoni tal-parti, kodici u daqs  
\*\*\*ME9 parti waħda \*\*\*\*1 jekk bibien doppji

	UK	SE	NO	DK	FI
	<b>GR</b> Glazing rubber	Glasgummillist	Tetningslist for glass	Glasliste i gummi	Lasituksen kumitiiviste
	<b>BS</b> Brush strip	Börstelist	Børstelist	Børstelist	Harjatiiviste
<b>DPB 90° - Ø35 mm</b>	<b>SR</b> Down pipe bend 90° - Ø35 mm	Böj 90° till stuprör - Ø35 mm	90° bend til nedløbsrør - Ø35 mm	90° bøjning til nedløbsrør - Ø35 mm	Syöksytörven 90° mutka - Ø35 mm
	<b>SR</b> Sliding roller	Skjutdörrsrulle	Skyvedørshjul	Skyderulle	Liukuoven rulla
	<b>BN 6*12</b> Bolts, nuts 6*12	Bultar, muttrar 6*12	Bolter, muttere 6*12	Bolte, møtrikker 6*12	Pultit, mutterit 6*12
	<b>BN 6*30</b> Bolts, nuts 6*30	Bultar, muttrar 6*30	Bolter, muttere 6*30	Bolte, møtrikker 6*30	Pultit, mutterit 6*30
	<b>N 6x1</b> Nuts 6x1	Muttrar 6x1	Muttere 6x1	Møtrikker 6x1	Mutterit 6x1
	<b>BW2N 7*20</b> Bolts, washer, 2 nuts 7*20	Bultar, bricka, 2 muttrar 7*20	Bolter, skive, 2 muttere 7*20	Bolte, skive, 2 møtrikker 7*20	Pultit, aluslevy, 2 mutteria 7*20
	<b>BWN 10*20</b> Bolts, washer, nuts 10*20	Bultar, bricka, muttrar 10*20	Bolter, skive, muttere 10*20	Bolte, skive, møtrikker 10*20	Pultit, aluslevy, mutterit 10*20
	<b>TS 4,8*25</b> Tapping screws 4,8*25	Plåtskruvar 4,8*25	Selvborende skruer 4,8*25	Selvskrærende skruer 4,8*25	Peltiruuvit 4,8*25
	<b>TS 4,8*19</b> Tapping screws 4,8*19	Plåtskruvar 4,8*19	Selvborende skruer 4,8*19	Selvskrærende skruer 4,8*19	Peltiruuvit 4,8*19
	<b>HSS</b> Hexagon socket screws	Insexskruvar	Unbrakoskruer	Unbrakoskruer	Kuusiokolouruuvit
	<b>D</b> Dowels	Pluggar	Pluggar	Rawlplugs	Tulpat
	<b>DS 6*40</b> Dowel screws 6*40	Pluggskruvar 6*40	Pluggskruer 6*40	Skruer til rawlplug 6*40	Tulparuuvit 6*40
	<b>NC</b> Nut caps	Mutterskydd	Mutterhætter	Møtrikhætter	Mutterisuojaat
	<b>GEID</b> Gutter end incl. downpipe	Rännngavel inkl. stuprör	Endestykke takrenne inkl. nedløbsrør	Rendeende inkl. nedløbsrør	Rännin päätykappale sis. syöksytörven
	<b>GE</b> Gutter end	Rännngavel	Endestykke takrenne	Rendeende	Rännin päätykappale
	<b>RE 1</b> Ridge end 1	Nockavslut 1	Moneavslutning 1	Ryngningende 1	Harjan päätykappale 1
	<b>RE 2</b> Ridge end 2	Nockavslut 2	Moneavslutning 2	Ryngningende 2	Harjan päätykappale 2
	<b>RSD (L)</b> Railends (L) sliding door	Räländar (V) skjutdörr	Skinneender (V) skyvedør	Skinneender (V) skydedør	Kiskonpää (V) liukuovi
	<b>RSD (R)</b> Railends (R) sliding door	Räländar (H) skjutdörr	Skinneender (H) skyvedør	Skinneender (H) skydedør	Kiskonpää (O) liukuovi
	<b>PVCPG</b> PVC piece gable	PVC-del gavlj	PVC-del gavlj	PVC-del gavlj	PVC-osa, pääty
	<b>G 725 x 1840 mm</b> Gable 722 x 1668 mm	Gavlj 722 x 1668 mm	Gavlj 722 x 1668 mm	Gavlj 722 x 1668 mm	Pääty 722 x 1668 mm
	<b>SD 725 x 1797 mm</b> Sliding door 722 x 1627 mm	Skjutdörr 722 x 1627 mm	Skyvedør 722 x 1627 mm	Skydedør 722 x 1627 mm	Liukuovi 722 x 1627 mm
	<b>R 725 x 2489 mm</b> Roof 722 x 1665 mm	Tak 722 x 1665 mm	Tak 722 x 1665 mm	Tag 722 x 1665 mm	Katto 722 x 1665 mm
	<b>RW 725 x 818 mm</b> Roofwindow 722 x 818 mm	Takfönster 722 x 818 mm	Takvindu 722 x 818 mm	Tagvindue 722 x 818 mm	Kattoikkuna 722 x 818 mm
<b>URW 725 x 1668 mm</b>	<b>T 725 x 397 mm</b> Underneath roofwindow 722 x 818 mm	Understycke till takfönster 722 x 818 mm	Understycke till takvindu 722 x 818 mm	Understykke til tagvindue 722 x 818 mm	Kattoikkunan alapuolinen osa 722 x 818 mm
	<b>T 725 x 706 mm</b> Triangle 722 x 397 mm	Triangel 722 x 397 mm	Trekant 722 x 397 mm	Trekant 722 x 397 mm	Kolmio 722 x 397 mm
	<b>T 725 x 706 mm</b> Triangle 722 x 706 mm	Triangel 722 x 706 mm	Trekant 722 x 706 mm	Trekant 722 x 706 mm	Kolmio 722 x 706 mm
	<b>T 725 x 1055 mm</b> Triangle 725 x 1055 mm	Triangel 725 x 1055 mm	Trekant 725 x 1055 mm	Trekant 725 x 1055 mm	Kolmio 725 x 1055 mm

	DE	FR	LV	EE	LT
	<b>GR</b> Verglasungsgummi	Joint caoutchouc de vitrage	Stiklojuma gumijas blīve	Klaasiliist kummitihend	Stiklinimo guminė tarpinė
	<b>BS</b> Bürstendichtung	Bande brosse	Suku blīvētne	Harjastihend	Sepetėlinė juosta
<b>DPB 90° - Ø35 mm</b>	<b>SR</b> 90°-Bogen für Fallrohr - Ø35 mm	Coude 90° pour descente - Ø35 mm	Notekcaurules 90° likums - Ø35 mm	Vihmaveetoru 90° põlv - Ø35 mm	Lietvamzdžio 90° alkūnė - Ø35 mm
	<b>SR</b> Schiebetürrolle	Rouleau de porte coulissante	Bīdāmo durvju rullītis	Liugukse rullik	Stumdomų durų ratukas
	<b>BN 6*12</b> Schrauben, Muttern 6*12	Boulons, écrous 6*12	Skrūvbolti, uzgriežņi 6*12	Poldid, mutrid 6*12	Varžtai, veržlės 6*12
	<b>BN 6*30</b> Schrauben, Muttern 6*30	Boulons, écrous 6*30	Skrūvbolti, uzgriežņi 6*30	Poldid, mutrid 6*30	Varžtai, veržlės 6*30
	<b>N 6x1</b> Mutter 6x1	Écrous 6x1	Uzgriežņi 6x1	Mutrid 6x1	Veržlės 6x1
	<b>BW2N 7*20</b> Schrauben, Unterlegscheibe, 2 Muttern 7*20	Boulons, rondelle, 2 écrous 7*20	Skrūvbolti, paplāksne, 2 uzgriežņi 7*20	Poldid, seib, 2 mutrid 7*20	Varžtai, poveržlė, 2 veržlės 7*20
	<b>BWN 10*20</b> Schrauben, Unterlegscheibe, Muttern 10*20	Boulons, rondelle, écrous 10*20	Skrūvbolti, paplāksne, uzgriežņi 10*20	Poldid, seib, mutrid 10*20	Varžtai, poveržlė, veržlės 10*20
	<b>TS 4,8*25</b> Blechschrauben 4,8*25	Vis autotaraudeuses 4,8*25	Pašūrbjās skrūves 4,8*25	Isekeermestavad kruvid 4,8*25	Savistriegiai 4,8*25
	<b>TS 4,8*19</b> Blechschrauben 4,8*19	Vis autotaraudeuses 4,8*19	Pašūrbjās skrūves 4,8*19	Isekeermestavad kruvid 4,8*19	Savistriegiai 4,8*19
	<b>HSS</b> Inbusschrauben	Vis à six pans creux	Sešstūra ligzdas skrūves (inbus)	Kuusantpesaga kruvid	Varžtai su vidiniu šešiakampi
	<b>D</b> Dübel	Chevilles	Dībēļi	Tüübliid	Kaišiai
	<b>DS 6*40</b> Dübelschrauben 6*40	Vis pour chevilles 6*40	Dībēļskrūves 6*40	Tüüblikruvid 6*40	Kaiščių varžtai 6*40
	<b>NC</b> Mutterkappen	Capuchons d'écrou	Uzgriežņu vācīņi	Mutrikatted	Veržlių dangteliai
	<b>GEID</b> Rinnenendstück inkl. Fallrohr	Embout de gouttière incl. descente	Notekas gala uzgalis ar notekcauruli	Rennilõpp koos vihmaveetoruga	Latakų galinis dangtelis su lietvamzdžiu
	<b>GE</b> Rinnenendstück	Embout de gouttière	Notekas gala uzgalis	Rennilõpp	Latakų galinis dangtelis
	<b>RE 1</b> Firstendstück 1	Embout de faitage 1	Kores gala uzgalis 1	Harja ots 1	Kraigo galinis dangtelis 1
	<b>RE 2</b> Firstendstück 2	Embout de faitage 2	Kores gala uzgalis 2	Harja ots 2	Kraigo galinis dangtelis 2
	<b>RSD (L)</b> Schienenenden (L) Schiebetür	Embouts de rail (L) porte coulissante	Slīdes gali (K) bīdāmās durvis	Siiniotsad (V) liuguks	Bėgio galai (K) stumdomos durys
	<b>RSD (R)</b> Schienenenden (R) Schiebetür	Embouts de rail (D) porte coulissante	Slīdes gali (L) bīdāmās durvis	Siiniotsad (P) liuguks	Bėgio galai (D) stumdomos durys
	<b>PVCPG</b> PVC-Teil Giebel	Pièce PVC pignon	PVC detaļa, zelmīnis	PVC-osa, viil	PVC detaļe, frontonas
	<b>G 725 x 1840 mm</b> Giebel 722 x 1668 mm	Pignon 722 x 1668 mm	Zelmīnis 722 x 1668 mm	Viil 722 x 1668 mm	Frontonas 722 x 1668 mm
	<b>SD 725 x 1797 mm</b> Schiebetür 722 x 1627 mm	Porte coulissante 722 x 1627 mm	Bīdāmās durvis 722 x 1627 mm	Liuguks 722 x 1627 mm	Stumdomos durys 722 x 1627 mm
	<b>R 725 x 2489 mm</b> Dach 722 x 1665 mm	Toit 722 x 1665 mm	Jumts 722 x 1665 mm	Katus 722 x 1665 mm	Stogas 722 x 1665 mm
	<b>RW 725 x 818 mm</b> Dachfenster 722 x 818 mm	Fenêtre de toit 722 x 818 mm	Jumta logs 722 x 818 mm	Katuseaken 722 x 818 mm	Stogo langas 722 x 818 mm
<b>URW 725 x 1668 mm</b>	<b>T 725 x 397 mm</b> Unterteil für Dachfenster 722 x 818 mm	Élément sous fenêtre de toit 722 x 818 mm	Detāļa zem jumta loga 722 x 818 mm	Katuseakna alumīne osa 722 x 818 mm	Detalė po stogo langu 722 x 818 mm
	<b>T 725 x 397 mm</b> Dreieck 722 x 397 mm	Triangle 722 x 397 mm	Trīsstūris 722 x 397 mm	Kolmnrk 722 x 397 mm	Trikampis 722 x 397 mm
	<b>T 725 x 706 mm</b> Dreieck 722 x 706 mm	Triangle 722 x 706 mm	Trīsstūris 722 x 706 mm	Kolmnrk 722 x 706 mm	Trikampis 722 x 706 mm
	<b>T 725 x 1055 mm</b> Dreieck 725 x 1055 mm	Triangle 725 x 1055 mm	Trīsstūris 725 x 1055 mm	Kolmnrk 725 x 1055 mm	Trikampis 725 x 1055 mm

	PL	CZ	SK	HU	RO
	<b>GR</b> Uszczelka gumowa do szklenia	Gumové těsnění zasklení	Gumové tesnenie zasklenia	Úvegezéshez gumitömítés	Garnitură din cauciuc pentru geam
	<b>BS</b> Uszczelka szczotkowa	Kartáčová lišta	Kartáčová lišta	Kefecsik	Bandă perie
<b>DPB 90° - Ø35 mm</b>	<b>SR</b> Kolano rury spustowej 90° - Ø35 mm	Koleno svodu 90° - Ø35 mm	Koleno zvodu 90° - Ø35 mm	Ereszfolyócső 90°-os könyök - Ø35 mm	Cot burlan 90° - Ø35 mm
	<b>SR</b> Rolka do drzwi przesuwnych	Váleček posuvných dveří	Valček posuvných dverí	Tolajtó görgő	Rolă pentru ușă glisantă
	<b>BN 6*12</b> Šrouby, nakrētki 6*12	Šrouby, matice 6*12	Skrutky, matice 6*12	Csavarok, anyák 6*12	Šuruburi, piulițe 6*12
	<b>BN 6*30</b> Šrouby, nakrētki 6*30	Šrouby, matice 6*30	Skrutky, matice 6*30	Csavarok, anyák 6*30	Šuruburi, piulițe 6*30
	<b>N 6x1</b> Nakrētki 6x1	Matice 6x1	Matice 6x1	Anyák 6x1	Piulițe 6x1
	<b>BW2N 7*20</b> Šrouby, podkládka, 2 nakrētki 7*20	Šrouby, podložka, 2 matice 7*20	Skrutky, podložka, 2 matice 7*20	Csavarok, alátét, 2 anya 7*20	Šuruburi, saibă, 2 piulițe 7*20
	<b>BWN 10*20</b> Šrouby, podkládka, nakrētki 10*20	Šrouby, podložka, matice 10*20	Skrutky, podložka, matice 10*20	Csavarok, alátét, anyák 10*20	Šuruburi, saibă, piulițe 10*20
	<b>TS 4,8*25</b> Wkręty samogwintujące 4,8*25	Samorezné šrouby 4,8*25	Samorezné skrutky 4,8*25	Őnfűró csavarok 4,8*25	Šuruburi autofiletante 4,8*25
	<b>TS 4,8*19</b> Wkręty samogwintujące 4,8*19	Samorezné šrouby 4,8*19	Samorezné skrutky 4,8*19	Őnfűró csavarok 4,8*19	Šuruburi autofiletante 4,8*19
	<b>HSS</b> Šrouby imbusové	Imbusové šrouby	Imbusové skrutky	Imbuszcsavarok	Šuruburi cu cap imbus
	<b>D</b> Kółki rozporowe	Hmoždinky	Hmoždinky	Tiplik	Dibluri
	<b>DS 6*40</b> Wkręty do kółków 6*40	Vrutky do hmoždinek 6*40	Skrutky do hmoždinek 6*40	Tipli csavarok 6*40	Šuruburi pentru dibluri 6*40
	<b>NC</b> Nakładki na nakrētki	Krytky matic	Krytky matic	Anyasapkák	Capace pentru piulițe
	<b>GEID</b> Záslepka rynny z rurą spustową	Čelo okapu vč. svodu	Čelo odkvapu	Ereszcsatorna végelem lefolyócsővel együtt	Capăt jgheab incl. burlan
	<b>GE</b> Záslepka rynny	Čelo okapu	Čelo odkvapu	Ereszcsatorna végelem	Capăt jgheab
	<b>RE 1</b> Záslepka kalenicy 1	Krytka hřebene 1	Krytka hřebena 1	Gerinc végelem 1	Capăt coamă 1
	<b>RE 2</b> Záslepka kalenicy 2	Krytka hřebene 2	Krytka hřebena 2	Gerinc végelem 2	Capăt coamă 2
	<b>RSD (L)</b> Końcówki szyny (L) drzwi przesuwne	Konce kolejnice (L) posuvné dveře	Konce kolejnice (L) posuvné dvere	Sínvégek (B) tolajtó	Capete sină (L) ușă glisantă
	<b>RSD (R)</b> Końcówki szyny (R) drzwi przesuwne	Konce kolejnice (P) posuvné dveře	Konce kolejnice (P) posuvné dvere	Sínvégek (J) tolajtó	Capete sină (D) ușă glisantă
	<b>PVCPG</b> Element PVC, szczyt	PVC díl štít	PVC díl štít	PVC elem, orom	Piesă PVC, fronton
	<b>G 725 x 1840 mm</b> Szczyt 722 x 1668 mm	Štít 722 x 1668 mm	Štít 722 x 1668 mm	Oromfal 722 x 1668 mm	Fronton 722 x 1668 mm
	<b>SD 725 x 1797 mm</b> Drzwi przesuwne 722 x 1627 mm	Posuvné dveře 722 x 1627 mm	Posuvné dvere 722 x 1627 mm	Tolajtó 722 x 1627 mm	Ușă glisantă 722 x 1627 mm
	<b>R 725 x 2489 mm</b> Dach 722 x 1665 mm	Střecha 722 x 1665 mm	Strecha 722 x 1665 mm	Tető 722 x 1665 mm	Acoperiș 722 x 1665 mm
	<b>RW 725 x 818 mm</b> Okno dachowe 722 x 818 mm	Střešní okno 722 x 818 mm	Strešné okno 722 x 818 mm	Tetőablak 722 x 818 mm	Fereastră de acoperiș 722 x 818 mm
<b>URW 725 x 1668 mm</b>	<b>T 725 x 397 mm</b> Element pod oknem dachowym 722 x 818 mm	Spodní díl pod střešním okno 722 x 818 mm	Spodný diel pod strešným okno 722 x 818 mm	Alsó elem tetőablakhoz 722 x 818 mm	Element inferior pentru fereastra de acoperiș 722 x 818 mm
	<b>T 725 x 397 mm</b> Trójkaąt 722 x 397 mm	Trojuhelník 722 x 397 mm	Trojuhelník 722 x 397 mm	Háromszög 722 x 397 mm	Triunghi 722 x 397 mm
	<b>T 725 x 706 mm</b> Trójkaąt 722 x 706 mm	Trojuhelník 722 x 706 mm	Trojuhelník 722 x 706 mm	Háromszög 722 x 706 mm	Triunghi 722 x 706 mm
	<b>T 725 x 1055 mm</b> Trójkaąt 725 x 1055 mm	Trojuhelník 725 x 1055 mm	Trojuhelník 725 x 1055 mm	Háromszög 725 x 1055 mm	Triunghi 725 x 1055 mm

	SI	HR	BG	GR
	<b>GR</b> Gumijasto tesnilo za zasteklitev	Brtva od gume za ostakljenje	Гумено уплътнение за остъкляване	Λάστιχο υαλώσης
	<b>BS</b> Krtačni trak	Cetkasta traka	Четкова лента	Ταινία βούρτσας
<b>DPB 90° - Ø35 mm</b>	90° koleno odtočne cevi – Ø35 mm	Koljeno 90° za odvodnu cijev – Ø35 mm	Κόлено 90° за водосточна тръба – Ø35 mm	Γωνία 90° για σωλήνα απορροής – Ø35 mm
	<b>SR</b> Kolesce drsnih vrat	Kotčić za klizna vrata	Ролка за плъзгаща врата	Ρόλερ συρόμενης πόρτας
	<b>BN 6*12</b> Vijaki, matice 6*12	Vijci, matice 6*12	Болтове, гайки 6*12	Μπουλόνια, παξιμάδια 6*12
	<b>BN 6*30</b> Vijaki, matice 6*30	Vijci, matice 6*30	Болтове, гайки 6*30	Μπουλόνια, παξιμάδια 6*30
	<b>N 6x1</b> Matice 6x1	Matice 6x1	Гайки 6x1	Παξιμάδια 6x1
	<b>BW2N 7*20</b> Vijaki, podložka, 2 matice 7*20	Vijci, podložka, 2 matice 7*20	Болтове, шайба, 2 гайки 7*20	Μπουλόνια, ροδέλα, 2 παξιμάδια 7*20
	<b>BWN 10*20</b> Vijaki, podložka, matice 10*20	Vijci, podložka, matice 10*20	Болтове, шайба, гайки 10*20	Μπουλόνια, ροδέλα, παξιμάδια 10*20
	<b>TS 4,8*25</b> Samorezni vijaki 4,8*25	Samorezni vijci 4,8*25	Самонарезни винтове 4,8*25	Αυτοκολλητικές βίδες 4,8*25
	<b>TS 4,8*19</b> Samorezni vijaki 4,8*19	Samorezni vijci 4,8*19	Самонарезни винтове 4,8*19	Αυτοκολλητικές βίδες 4,8*19
	<b>HSS</b> Imbus vijaki	Imbus vijci	Винтове с вътрешен шестограм	Βίδες allen
	<b>D</b> Vložki	Tiple	Дюбели	Όπτα
	<b>DS 6*40</b> Vijaki za vložke 6*40	Vijci za tiple 6*40	Винтове за дюбели 6*40	Βίδες για όπτα 6*40
	<b>NC</b> Pokrovčki matic	Kapice za matice	Капачки за гайки	Καπάκια παξιμαδιών
	<b>GEID</b> Zaključek žleba vklj. odtočno cev	Završetak oluka uklj. odvodnu cijev	Краен елемент за улук вкл. водосточна тръба	Τερματικό υδρορροής με σωλήνα απορροής
	<b>GE</b> Zaključek žleba	Završetak oluka	Краен елемент за улук	Τερματικό υδρορροής
	<b>RE 1</b> Zaključek slemena 1	Završetak sjiemena 1	Краен елемент за било 1	Τερματικό κορυφής 1
	<b>RE 2</b> Zaključek slemena 2	Završetak sjiemena 2	Краен елемент за било 2	Τερματικό κορυφής 2
	<b>RSD (L)</b> Končniki tirnice (L) drсна vrata	Završeci vodilice (L) klizna vrata	Край на релса (L) плъзгаща врата	Άκρα ράγας (Α) συρόμενη πόρτα
	<b>RSD (R)</b> Končniki tirnice (D) drсна vrata	Završeci vodilice (D) klizna vrata	Край на релса (D) плъзгаща врата	Άκρα ράγας (Δ) συρόμενη πόρτα
	<b>PVCPG</b> PVC del, čelo	PVC dio, zabat	PVC элемент, фронтон	PVC κομμάτι αέτωμα
	<b>G 725 x 1840 mm</b> Čelo 722 x 1668 mm	Zabat 722 x 1668 mm	Фронтон 722 x 1668 mm	Αέτωμα 722 x 1668 mm
	<b>SD 725 x 1797 mm</b> Drсна vrata 722 x 1627 mm	Klizna vrata 722 x 1627 mm	Плъзгаща врата 722 x 1627 mm	Συρόμενη πόρτα 722 x 1627 mm
	<b>R 725 x 2489 mm</b> Streha 722 x 1665 mm	Krov 722 x 1665 mm	Покрив 722 x 1665 mm	Στέγη 722 x 1665 mm
	<b>RW 725 x 818 mm</b> Strešno okno 722 x 818 mm	Krovni prozor 722 x 818 mm	Покривен прозорец 722 x 818 mm	Παράθυρο στέγης 722 x 818 mm
<b>URW 725 x 1668 mm</b>	Spodnji del pod strešnim oknom 722 x 818 mm	Donji element za krovni prozor 722 x 818 mm	Долен елемент за покривния прозорец 722 x 818 mm	Κάτω τμήμα παραθύρου στέγης 722 x 818 mm
	<b>T 725 x 397 mm</b> Trikotnik 722 x 397 mm	Trokut 722 x 397 mm	Триъгълник 722 x 397 mm	Τρίγωνο 722 x 397 mm
	<b>T 725 x 706 mm</b> Trikotnik 722 x 706 mm	Trokut 722 x 706 mm	Триъгълник 722 x 706 mm	Τρίγωνο 722 x 706 mm
	<b>T 725 x 1055 mm</b> Trikotnik 725 x 1055 mm	Trokut 725 x 1055 mm	Триъгълник 725 x 1055 mm	Τρίγωνο 725 x 1055 mm

	IE	NL	IT	ES
	<b>GR</b> Rubair séalaithe gloinithe	Beglazingsrubber	Guarnizione in gomma per vetri	Goma de acristalamiento
	<b>BS</b> Stiall scuab	Borstelstrip	Spazzolina	Burlete de cepillo
<b>DPB 90° - Ø35 mm</b>	Lúb 90° do phíobán síleadh – Ø35 mm	90° bocht voor regenpijp – Ø35 mm	Curva 90° per pluviale – Ø35 mm	Codo 90° para bajante – Ø35 mm
	<b>SR</b> Rolla dorais sleamhnáin	Schuifdeurrol	Rullo per porta scorrevole	Rodillo para puerta corredera
	<b>BN 6*12</b> Boltai, cnónna 6*12	Bouten, moeren 6*12	Bulloni, dadi 6*12	Tornillos, tuercas 6*12
	<b>BN 6*30</b> Boltai, cnónna 6*30	Bouten, moeren 6*30	Bulloni, dadi 6*30	Tornillos, tuercas 6*30
	<b>N 6x1</b> Cnónna 6x1	Moeren 6x1	Dadi 6x1	Tuercas 6x1
	<b>BW2N 7*20</b> Boltai, fáinne, 2 chnó 7*20	Bouten, ring, 2 moeren 7*20	Bulloni, rondella, 2 dadi 7*20	Tornillos, arandela, 2 tuercas 7*20
	<b>BWN 10*20</b> Boltai, fáinne, cnónna 10*20	Bouten, ring, moeren 10*20	Bulloni, rondella, dadi 10*20	Tornillos, arandela, tuercas 10*20
	<b>TS 4,8*25</b> Scriúna féin-snáithithe 4,8*25	Zelftappende schroeven 4,8*25	Viti autofilettanti 4,8*25	Tornillos autorroscantes 4,8*25
	<b>TS 4,8*19</b> Scriúna féin-snáithithe 4,8*19	Zelftappende schroeven 4,8*19	Viti autofilettanti 4,8*19	Tornillos autorroscantes 4,8*19
	<b>HSS</b> Scriúna heicsidheachúlacha inmheánacha	Inbuschroeven	Viti a brugola	Tornillos Allen
	<b>D</b> Plugáí balla	Pluggen	Tasselli	Tacos
	<b>DS 6*40</b> Scriúna do phlugáí balla 6*40	Plugschroeven 6*40	Viti per tasselli 6*40	Tornillos para tacos 6*40
	<b>NC</b> Clúdaigh chnó	Moerdoppen	Cappucci per dadi	Tapones para tuercas
	<b>GEID</b> Cíoch gháitéir le píobán síleadh	Goot-eindstuk incl. regenpijp	Terminale grondaia incl. pluviale	Terminal de canalón incl. bajante
	<b>GE</b> Cíoch gháitéir	Goot-eindstuk	Terminale grondaia	Terminal de canalón
	<b>RE 1</b> Cíoch iomaire 1	Nok-eindstuk 1	Terminale colmo 1	Terminal de cubrera 1
	<b>RE 2</b> Cíoch iomaire 2	Nok-eindstuk 2	Terminale colmo 2	Terminal de cubrera 2
	<b>RSD (L)</b> Foirceannacha ráille (C) doras sleamhnáin	Railuiteinden (L) schuifdeur	Terminali guida (S) porta scorrevole	Extremos de rail (I) puerta corredera
	<b>RSD (R)</b> Foirceannacha ráille (D) doras sleamhnáin	Railuiteinden (R) schuifdeur	Terminali guida (D) porta scorrevole	Extremos de rail (D) puerta corredera
	<b>PVCPG</b> Piosa PVC binn	PVC-stuk, gevel	Pezzo in PVC, frontone	Pieza de PVC, frontón
	<b>G 725 x 1840 mm</b> Binn 722 x 1668 mm	Gevel 722 x 1668 mm	Frontone 722 x 1668 mm	Frontón 722 x 1668 mm
	<b>SD 725 x 1797 mm</b> Doras sleamhnáin 722 x 1627 mm	Schuifdeur 722 x 1627 mm	Porta scorrevole 722 x 1627 mm	Puerta corredera 722 x 1627 mm
	<b>R 725 x 2489 mm</b> Díon 722 x 1665 mm	Dak 722 x 1665 mm	Tetto 722 x 1665 mm	Techo 722 x 1665 mm
	<b>RW 725 x 818 mm</b> Fuinneog díon 722 x 818 mm	Dakraam 722 x 818 mm	Finestra da tetto 722 x 818 mm	Ventana de techo 722 x 818 mm
<b>URW 725 x 1668 mm</b>	Cuid íochtaí faoi thuinneog díon 722 x 818 mm	Onderstuk onder dakraam 722 x 818 mm	Elemento sotto finestra da tetto 722 x 818 mm	Elemento inferior de ventana de techo 722 x 818 mm
	<b>T 725 x 397 mm</b> Triantán 722 x 397 mm	Driehoek 722 x 397 mm	Driehoek 722 x 397 mm	Triángulo 722 x 397 mm
	<b>T 725 x 706 mm</b> Triantán 722 x 706 mm	Driehoek 722 x 706 mm	Triangolo 722 x 706 mm	Triángulo 722 x 706 mm
	<b>T 725 x 1055 mm</b> Triantán 725 x 1055 mm	Driehoek 725 x 1055 mm	Triangolo 725 x 1055 mm	Triángulo 725 x 1055 mm

	PT	MT
	<b>GR</b> Borracha de enviaçramento	Lastku tal-gomma għall-ħġieg
	<b>BS</b> Escova vedante	Strixxa tal-pinzell
<b>DPB 90° - Ø35 mm</b>	Curva 90° para tubo de queda – Ø35 mm	Minkeb 90° għal pajp tal-ilma tax-xita – Ø35 mm
	<b>SR</b> Roldana para porta de correr	Rota għal bieb li jżżerżaq
	<b>BN 6*12</b> Parafusos, porcas 6*12	Viti, ġewż 6*12
	<b>BN 6*30</b> Parafusos, porcas 6*30	Viti, ġewż 6*30
	<b>N 6x1</b> Porcas 6x1	Ġewż 6x1
	<b>BW2N 7*20</b> Parafusos, anilha, 2 porcas 7*20	Viti, washer, 2 ġewż 7*20
	<b>BWN 10*20</b> Parafusos, anilha, porcas 10*20	Viti, washer, ġewż 10*20
	<b>TS 4,8*25</b> Parafusos auto-roscantes 4,8*25	Viti li jaqtgħu wahedhom 4,8*25
	<b>TS 4,8*19</b> Parafusos auto-roscantes 4,8*19	Viti li jaqtgħu wahedhom 4,8*19
	<b>HSS</b> Parafusos Allen	Viti Allen
	<b>D</b> Buchas	Plaque tal-hajt
	<b>DS 6*40</b> Parafusos para buchas 6*40	Viti għal plaque tal-hajt 6*40
	<b>NC</b> Tampas de porca	Tappijiet tal-ġewż
	<b>GEID</b> Terminal de caleira incl. tubo de queda	Tarf tal-kanal inkl. pajp tal-ilma tax-xita
	<b>GE</b> Terminal de caleira	Tarf tal-kanal
	<b>RE 1</b> Terminal de cumeeira 1	Tarf tal-linja tas-saqaf 1
	<b>RE 2</b> Terminal de cumeeira 2	Tarf tal-linja tas-saqaf 2
	<b>RSD (L)</b> Extremos de calha (E) porta de correr	Tarf tal-binariju (X) bieb li jżżerżaq
	<b>RSD (R)</b> Extremos de calha (D) porta de correr	Tarf tal-binariju (L) bieb li jżżerżaq
	<b>PVCPG</b> Peça em PVC, empena	Bicċa PVC frontun
	<b>G 725 x 1840 mm</b> Empena 722 x 1668 mm	Frontun 722 x 1668 mm
	<b>SD 725 x 1797 mm</b> Porta de correr 722 x 1627 mm	Bieb li jżżerżaq 722 x 1627 mm
	<b>R 725 x 2489 mm</b> Telhado 722 x 1665 mm	Saqqaf 722 x 1665 mm
	<b>RW 725 x 818 mm</b> Janela de telhado 722 x 818 mm	Tieqa tas-saqaf 722 x 818 mm
<b>URW 725 x 1668 mm</b>	Elemento inferior da janela de telhado 722 x 818 mm	Bicċa taht it-tieqa tas-saqaf 722 x 818 mm
	<b>T 725 x 397 mm</b> Triângulo 722 x 397 mm	Trijanglu 722 x 397 mm
	<b>T 725 x 706 mm</b> Triângulo 722 x 706 mm	Trijanglu 722 x 706 mm
	<b>T 725 x 1055 mm</b> Triângulo 725 x 1055 mm	Trijanglu 725 x 1055 mm

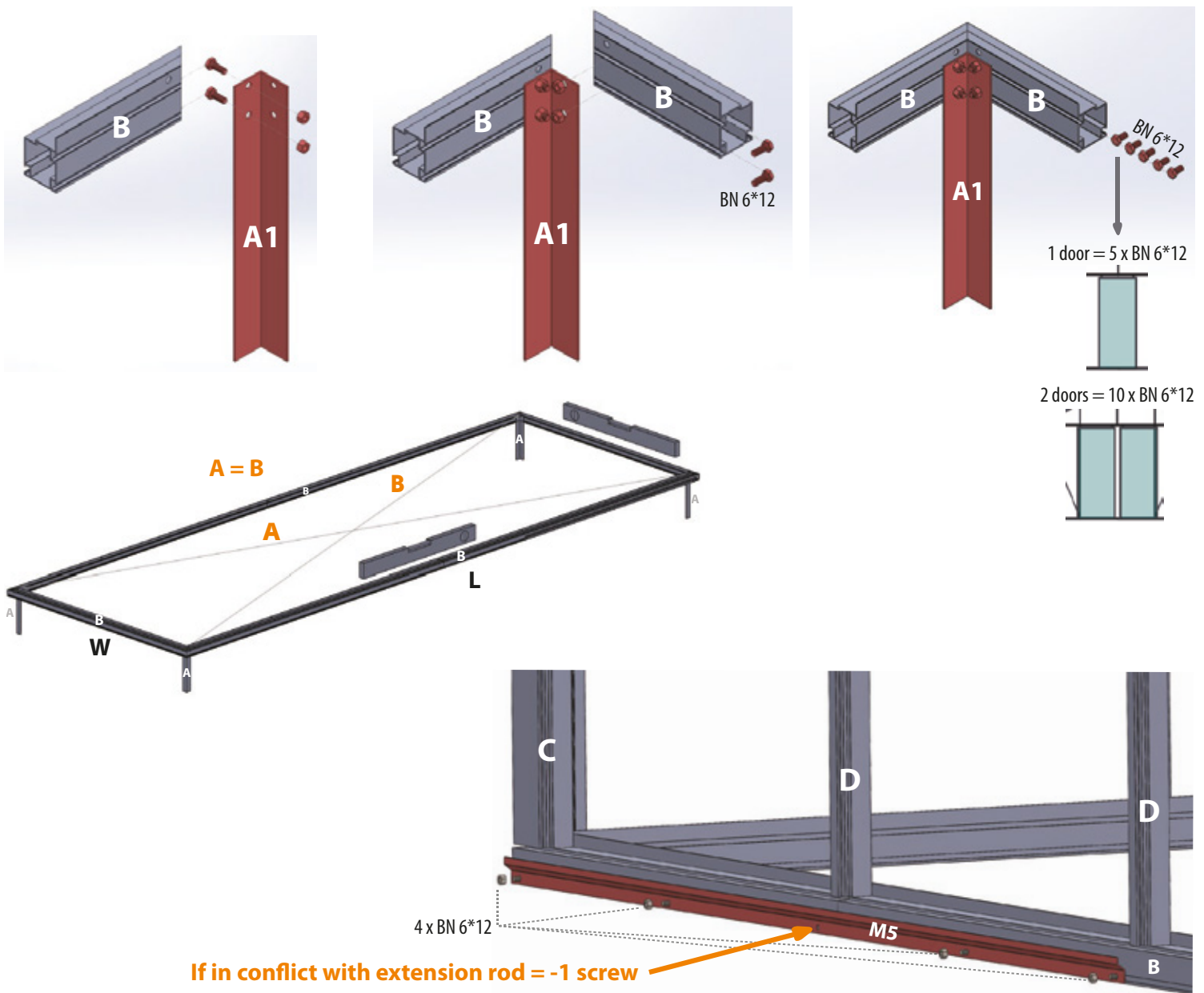

If in conflict with extension rod = -1 screw

**SE:** \* 1 dörr = 5xBN 6\*12; \*\* 2 dörrar = 10xBN 6\*12;

\*\*\* Om i konflikt med förlängningsstång = -1 skruv

**NO:** \* 1 dør = 5xBN 6\*12; \*\* 2 dører = 10xBN 6\*12;

\*\*\* Hvis i konflikt med forlængelsesstang = -1 skrue

**DK:** \* 1 dør = 5xBN 6\*12; \*\* 2 døre = 10x BN 6\*12;

\*\*\* Hvis i konflikt med forlængerstang = -1 skrue

**FI:** \* 1 ovi = 5xBN 6\*12; \*\* 2 ovea = 10xBN 6\*12;

\*\*\* Jos ristiriidassa jatkotangon kanssa = -1 ruuvi

**DE:** \* 1 Tür = 5xBN 6\*12; \*\* 2 Türen = 10xBN 6\*12;

\*\*\* Falls im Konflikt mit der Verlängerungsstange

= -1 Schraube

**FR:** \* 1 porte = 5xBN 6\*12; \*\* 2 portes = 10xBN 6\*12;

\*\*\* Si en conflit avec la tige d'extension = -1 vis

**LV:** \* 1 durvis = 5xBN 6\*12; \*\* 2 durvis = 10xBN 6\*12;

\*\*\* Ja ir pretrunā ar pagarinājuma stieni = -1 skrūve

**EE:** \* 1 uks = 5xBN 6\*12; \*\* 2 ust = 10xBN 6\*12;

\*\*\* Kui vastuolus pikendustoruga = -1 kruvi

**LT:** \* 1 durys = 5xBN 6\*12; \*\* 2 durys = 10xBN 6\*12;

\*\*\* Jei kyla konfliktas su prailginimo strypu = -1 varžtas

**PL:** \* 1 drzwi = 5xBN 6\*12; \*\* 2 drzwi = 10xBN 6\*12;

\*\*\* Jeśli w konflikcie z prętem przedłużającym = -1 śruba

**CZ:** \* 1 dveře = 5xBN 6\*12; \*\* 2 dveře = 10xBN 6\*12;

\*\*\* Pokud v konfliktu s prodlužovací tyčí = -1 šroub

**SK:** \* 1 dvere = 5xBN 6\*12; \*\* 2 dvere = 10xBN 6\*12;

\*\*\* Ak v konflikte s predlžovacou tyčou = -1 skrutka

**HU:** \* 1 ajtó = 5xBN 6\*12; \*\* 2 ajtó = 10xBN 6\*12;

\*\*\* Ha ütközik a hosszabító rúddal = -1 csavar

**RO:** \* 1 ușă = 5xBN 6\*12; \*\* 2 uși = 10xBN 6\*12;

\*\*\* Dacă este în conflict cu tija de extensie = -1 șurub

**SI:** \* 1 vrata = 5xBN 6\*12; \*\* 2 vrati = 10xBN 6\*12;

\*\*\* Če je v nasprotju s podaljšano palico = -1 vijak

**HR:** \* 1 vrata = 5xBN 6\*12; \*\* 2 vrata = 10xBN 6\*12;

\*\*\* Ako je u sukobu s produžnom šipkom = -1 vijak

**BG:** \* 1 врата = 5xBN 6\*12; \*\* 2 врати = 10xBN 6\*12;

\*\*\* Ако е в конфликт с удължителния прът = -1 винт

**GR:** \* 1 πόρτα = 5xBN 6\*12; \*\* 2 πόρτες = 10xBN 6\*12;

\*\*\* Αν υπάρχει σύγκρουση με τη ράβδο επέκτασης

= -1 βίδα

**IE:** \* 1 doras = 5xBN 6\*12; \*\* 2 dhoras = 10xBN 6\*12;

\*\*\* Má tá sé i gcoinbhleacht leis an tslat síneadh = -1 scríú

**NL:** \* 1 deur = 5xBN 6\*12; \*\* 2 deuren = 10xBN 6\*12;

\*\*\* Als in conflict met de verlengstang = -1 schroef

**IT:** \* 1 porta = 5xBN 6\*12; \*\* 2 porte = 10xBN 6\*12;

\*\*\* Se in conflitto con l'asta di estensione = -1 vite

**ES:** \* 1 puerta = 5xBN 6\*12; \*\* 2 puertas = 10xBN 6\*12;

\*\*\* Si hay conflicto con la barra de extensión = -1 tornillo

**PT:** \* 1 porta = 5xBN 6\*12; \*\* 2 portas = 10xBN 6\*12;

\*\*\* Se houver conflito com a haste de extensão

= -1 parafuso

**MT:** \* 1 bieb = 5xBN 6\*12; \*\* 2 bibien = 10xBN 6\*12;

\*\*\* Jekk hemm kunflitt mal-virga tal-estensjoni = -1 viti

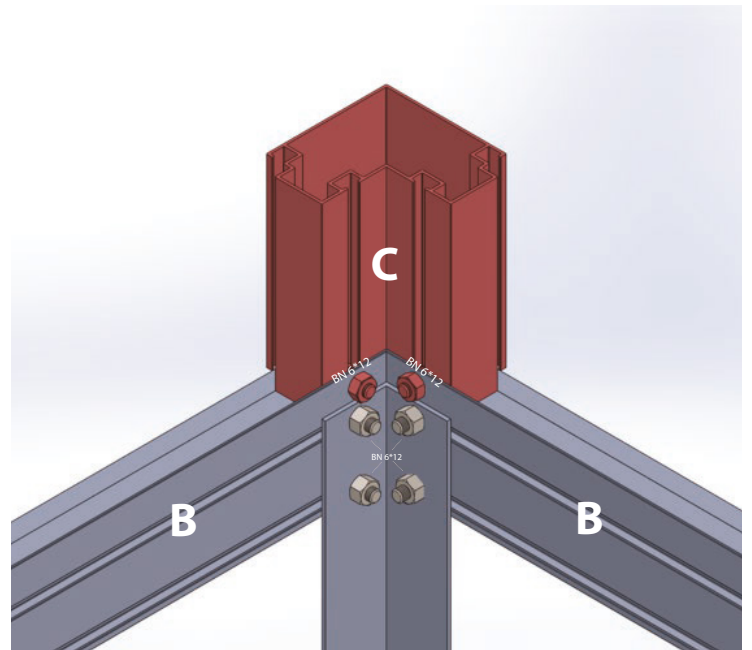
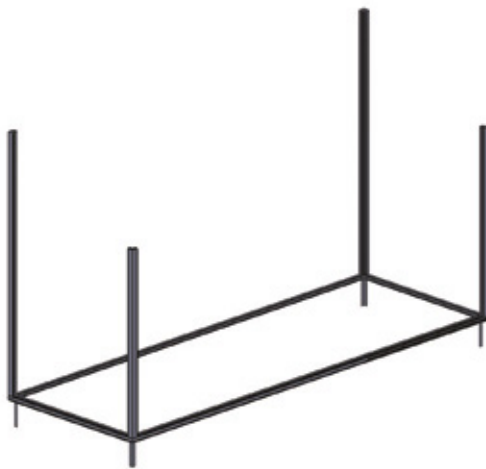
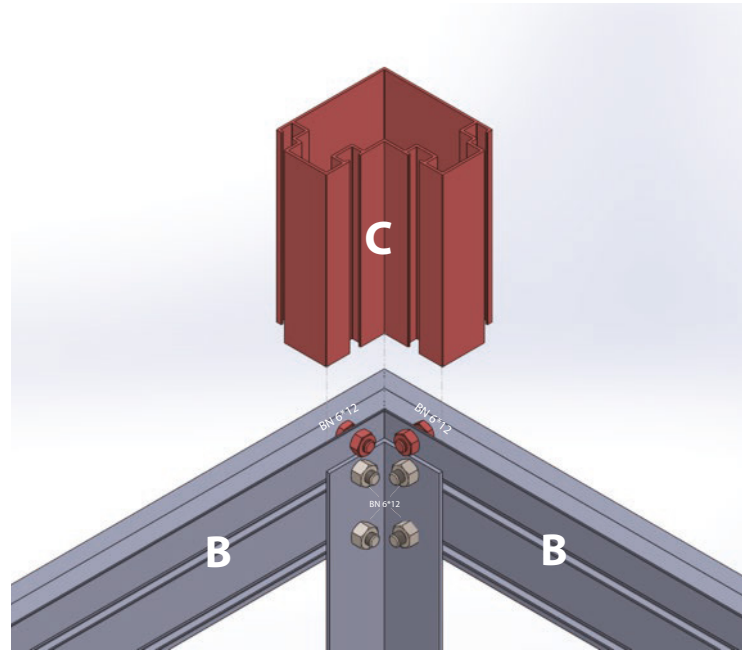
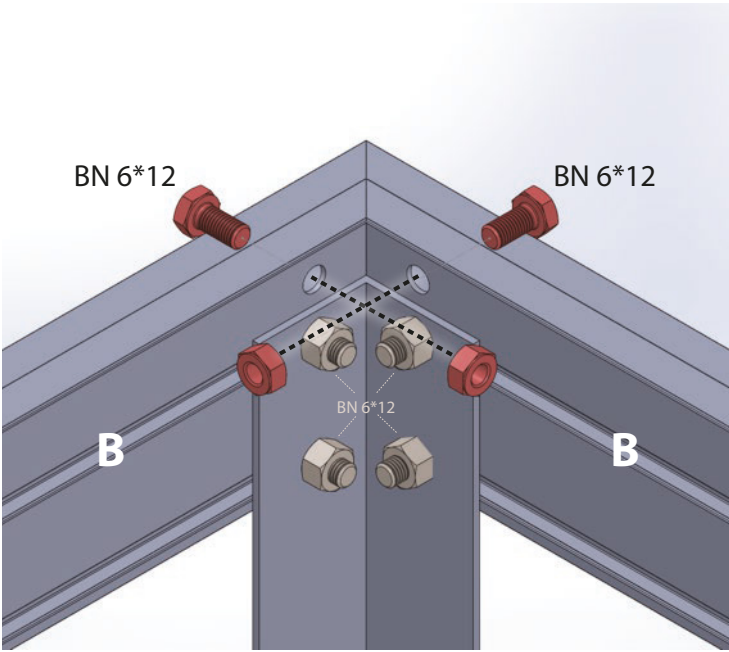

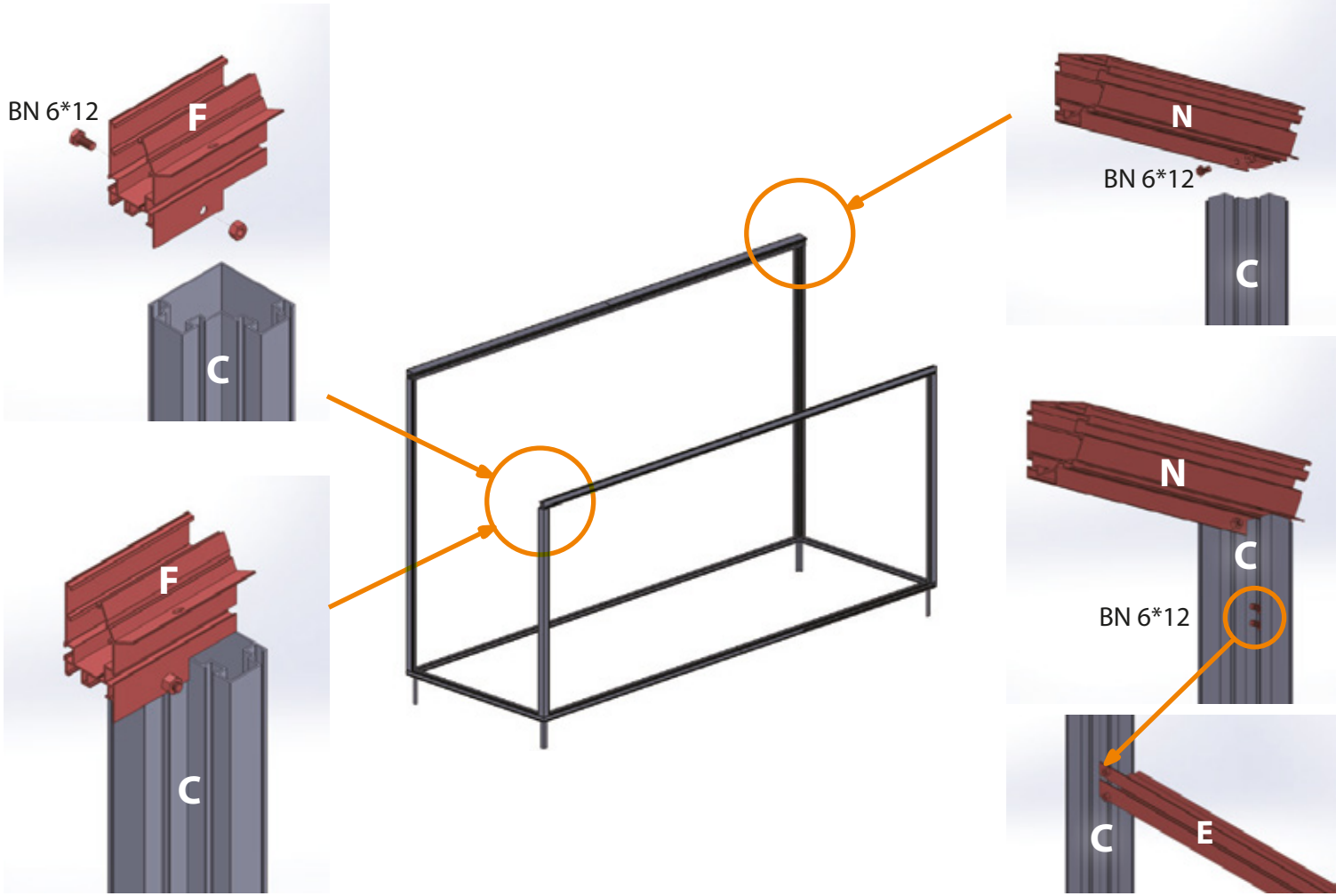

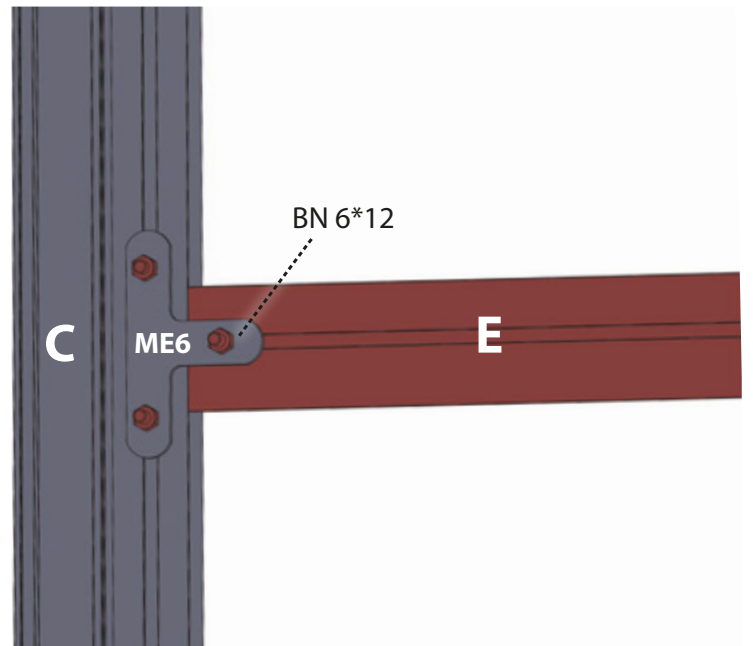
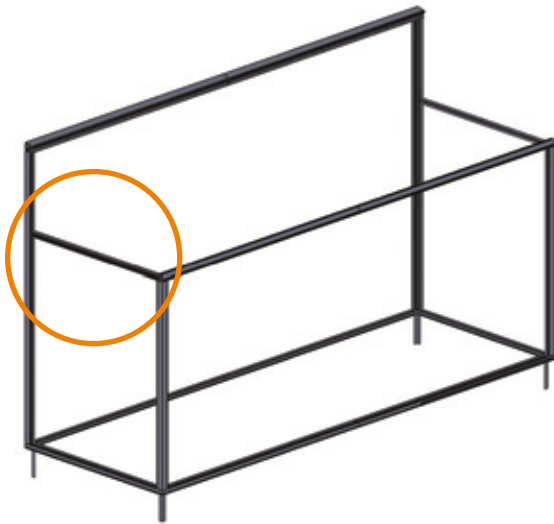
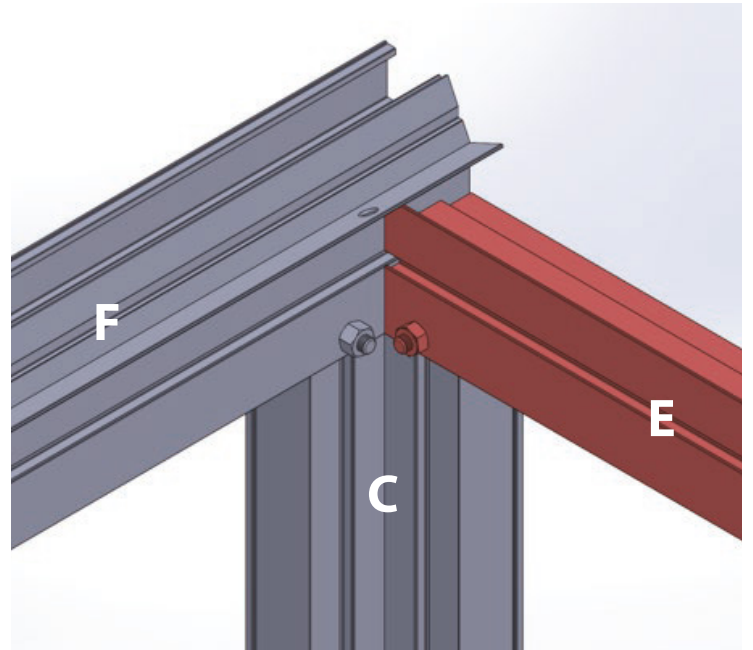
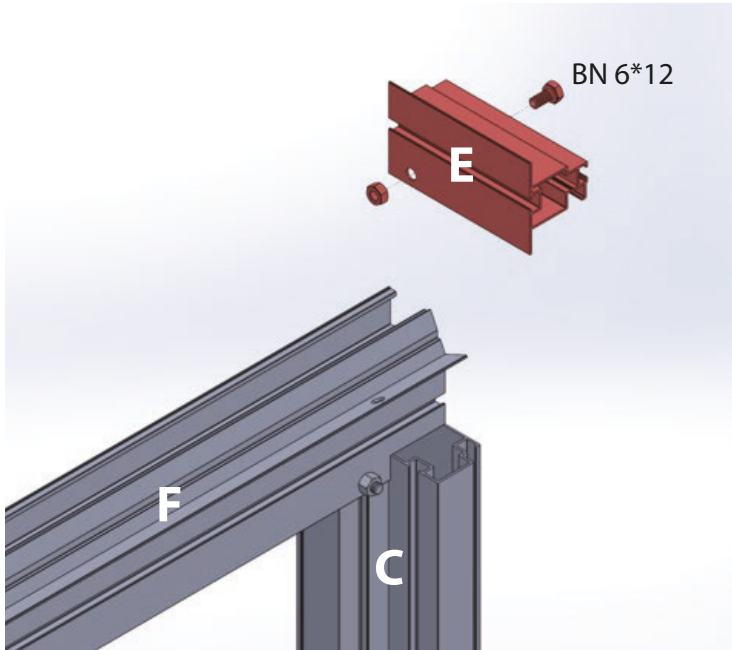

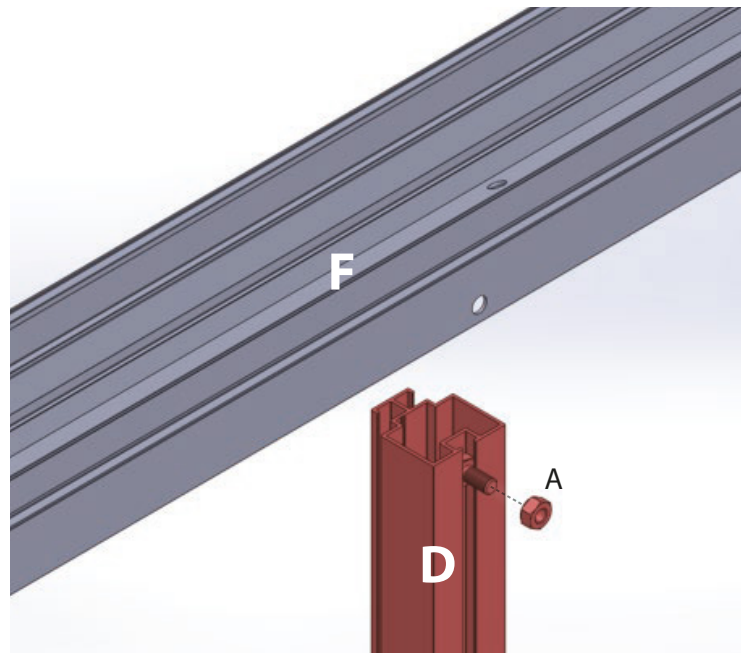
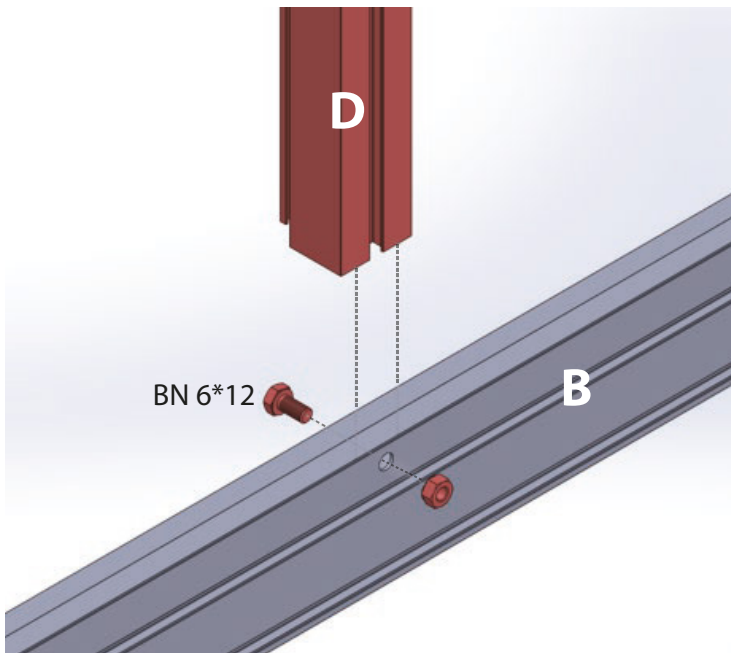

**Middle profile NOT installed if double doors.  
Doors can be installed on short and long side.**

- SE:** Mittprofilen installeras INTE om dubbeldörrar. Dörrar kan installeras på kort- och långsidan.
- NO:** Midtprofilen installeres IKKE hvis doble dører. Dører kan installeres på kort- og langsidan.
- DK:** Midterprofilen installeres IKKE, hvis der er dobbeltdøre. Døre kan installeres på den korte og lange side.
- FI:** Keskiprofilia EI asenneta, jos kaksinkertaiset ovet. Ovet voidaan asentaa lyhyelle ja pitkälle sivulle.
- DE:** Mittleres Profil wird NICHT installiert, wenn Doppeltüren vorhanden sind. Türen können an der kurzen und langen Seite installiert werden.
- FR:** Le profil central n'est PAS installé en cas de portes doubles. Les portes peuvent être installées sur le côté court et long.
- LV:** Vidējais profils NAV uzstādīts, ja ir dubultdurvis. Durvis var uzstādīt uzīs un garās pusēs.
- EE:** Keskmist profiili EI paigaldada, kui on kahepoolsed ukсед. Ukсед saab paigaldada lühikesele ja pikale küljele.
- LT:** Vidurinis profilis NĖRA montuojamas, jei yra dvigubos durys. Durys gali būti montuojamos ant trumposios ir ilgosios pusės.
- PL:** Profil środkowy NIE jest instalowany, jeśli są podwójne drzwi. Drzwi można zamontować na krótkim i długim boku.
- CZ:** Středový profil NENÍ instalován, pokud jsou dvojité dveře. Dveře lze instalovat na krátkou a dlouhou stranu.
- SK:** Stredový profil NIE JE nainštalovaný, ak sú dvojité dvere. Dvere je možné nainštalovať na krátku a dlhú stranu.
- HU:** A középő profil NINCS felszerelve, ha dupla ajtóknak van. Az ajtóknak rövid és hosszú oldalra is felszerelhető.
- RO:** Profilul central NU este instalat dacă există uși duble. Ușile pot fi instalate pe latura scurtă și lungă.
- SI:** Sredinski profil NI nameščen, če so dvojna vrata. Vrata je mogoče namestiti na kratko in dolgo stran.
- HR:** Središnji profil NIJE postavljen ako su dvokrilna vrata. Vrata se mogu postaviti na kratku i dugu stranu.
- BG:** Средният профил НЕ се монтира, ако има двойни врати. Вратите могат да бъдат монтирани на късата и дългата страна.
- GR:** Το μεσαίο προφίλ ΔΕΝ εγκαθίσταται εάν υπάρχουν διπλές πόρτες. Οι πόρτες μπορούν να εγκατασταθούν στη μικρή και τη μεγάλη πλευρά.
- IE:** Ní shuiteáiltear an phróifíl lárnach MÁ tá doirse dúbailte ann. Is féidir doirse a shuiteáil ar an taobh gearr agus ar an taobh fada.
- NL:** Middenprofiel wordt NIET geïnstalleerd bij dubbele deuren. Deuren kunnen aan de korte en lange zijde worden geïnstalleerd.
- IT:** Il profilo centrale NON è installato se ci sono porte doppie. Le porte possono essere installate sul lato corto e lungo.
- ES:** El perfil central NO se instala si hay puertas dobles. Las puertas se pueden instalar en el lado corto y largo.
- PT:** O perfil central NÃO é instalado se houver portas duplas. As portas podem ser instaladas no lado curto e longo.
- MT:** Il-profil tan-nofs MHUX installat jekk hemm bibien doppji. Il-bibien jistgħu jiġu installati fuq in-naħa qasira u twila.

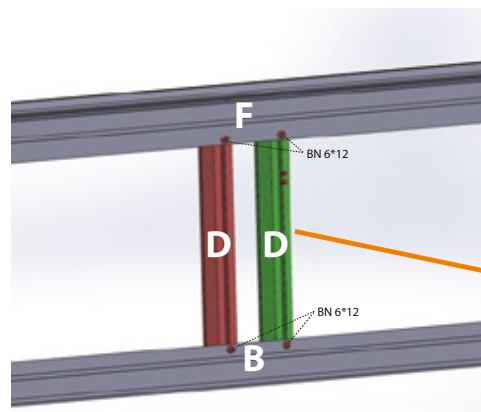
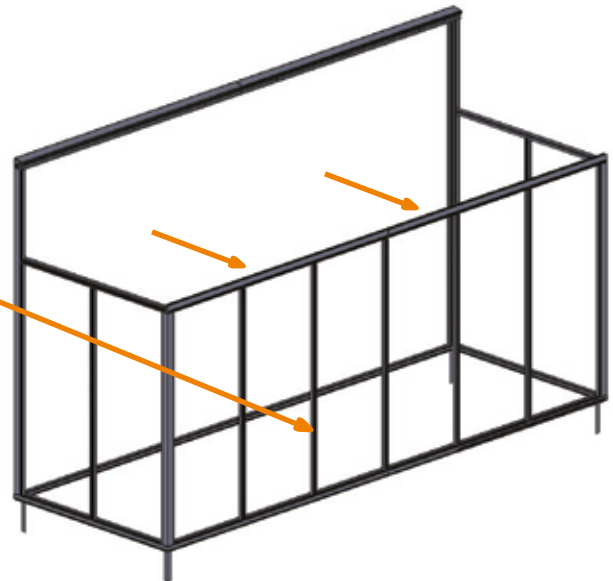

+2x BN 6\*12



**Step 11**

Steg 11 / Trinn 11 / Trin 11 / Vaihe 11 / Schritt 11 / Étape 11 / 11. solis / Sømm 11 / 11 zingsnis / Krok 11 / Krok 11 / Krok 11 / 11. lépés / Pasul 11 / Korak 11 / Korak 11 / Срънка 11 / Вђма 11 / Céim 11 / Stap 11 / Passaggio 11 / Paso 11 / Etapa 11 / Pass 11

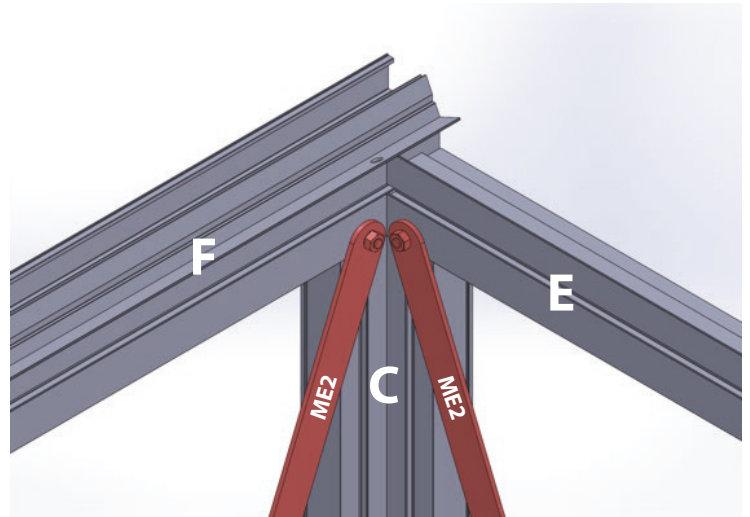
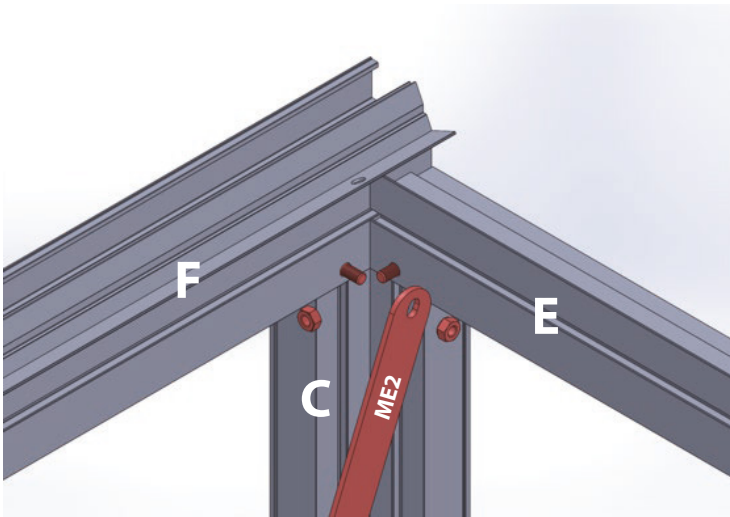
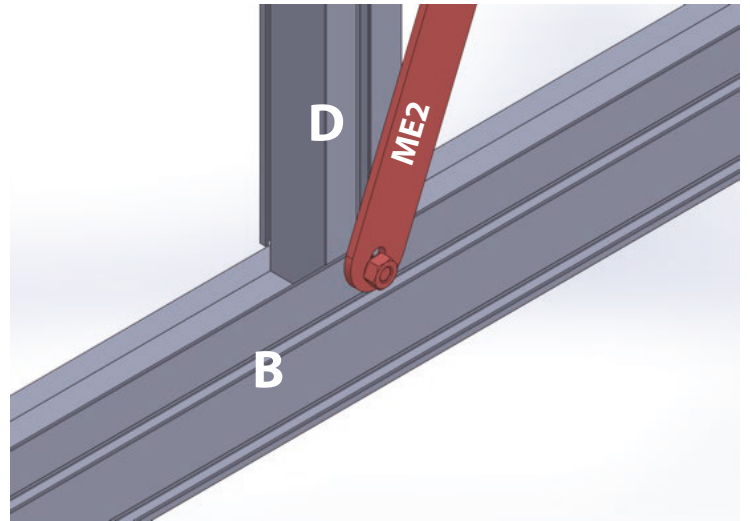
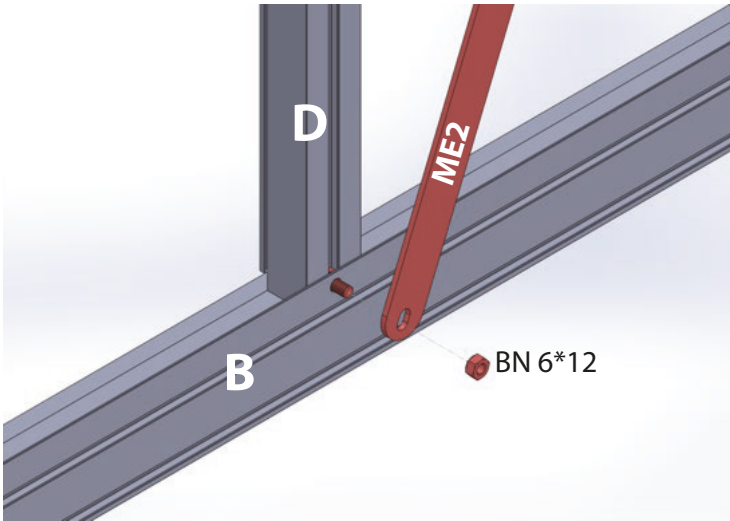

ME10 ← W=2351 mm

ME2 ← W=3099 mm

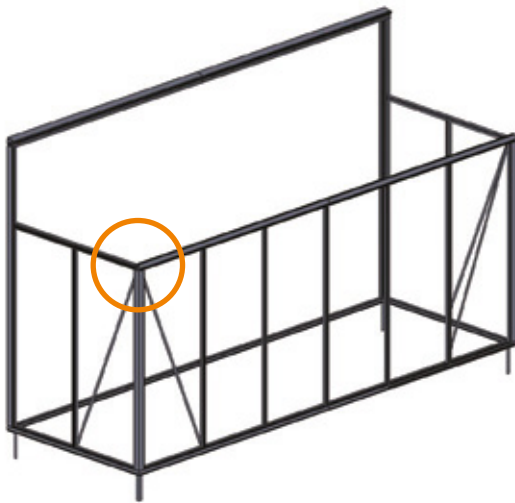

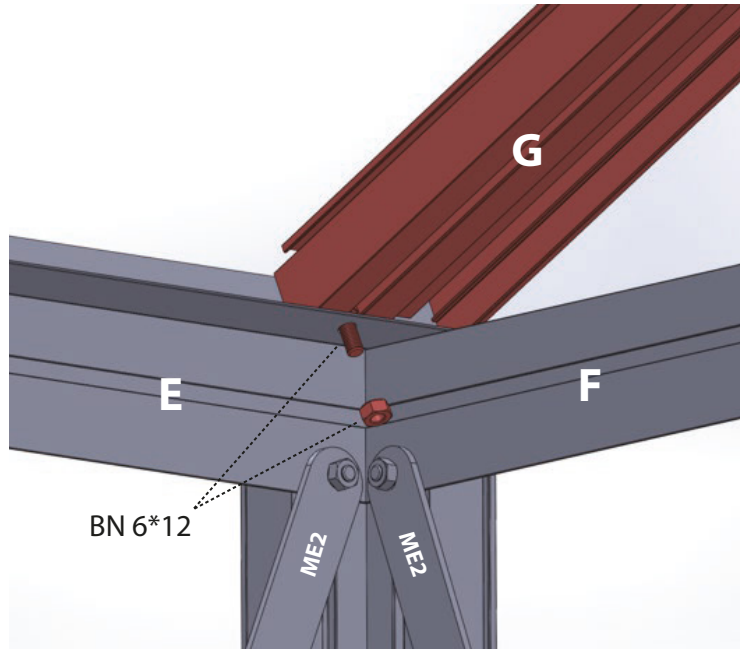
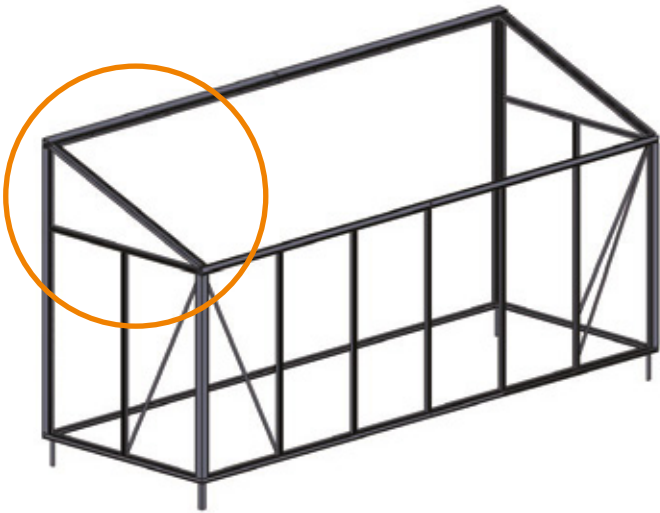
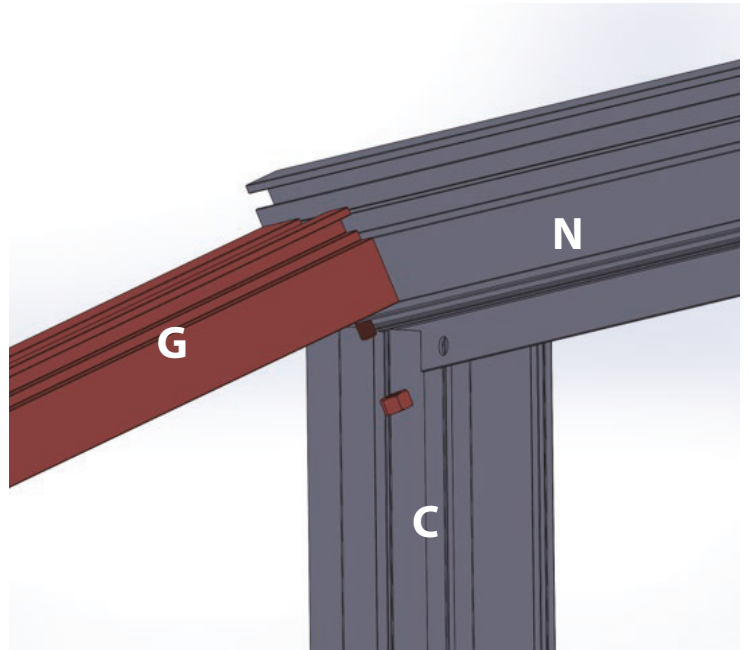
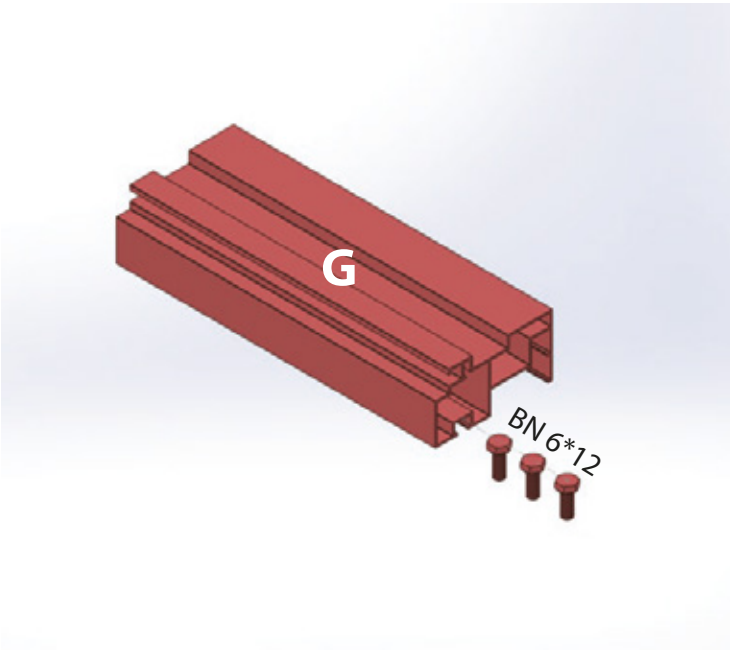

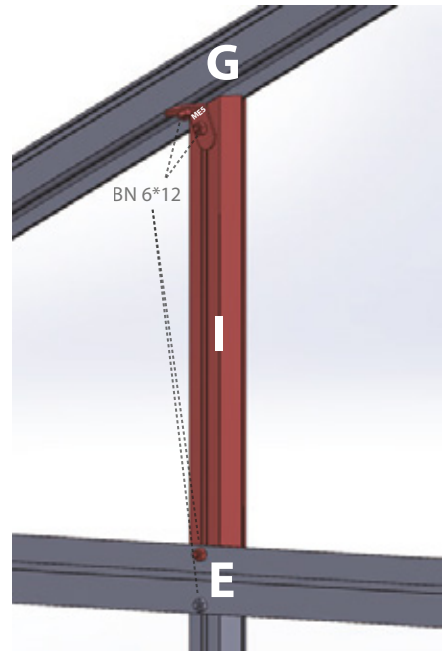
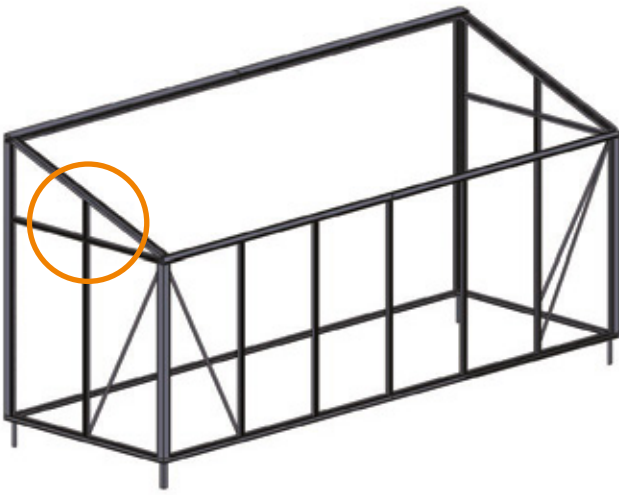
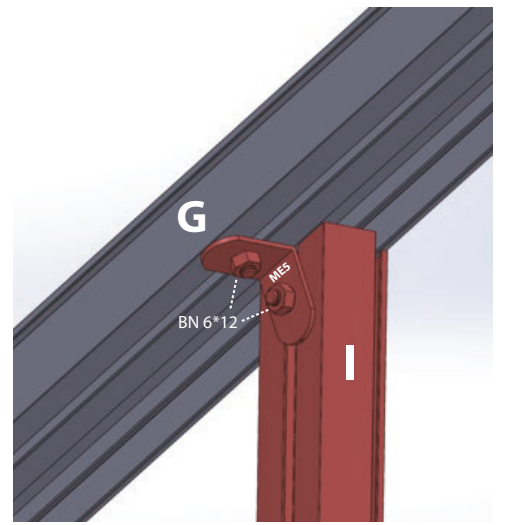
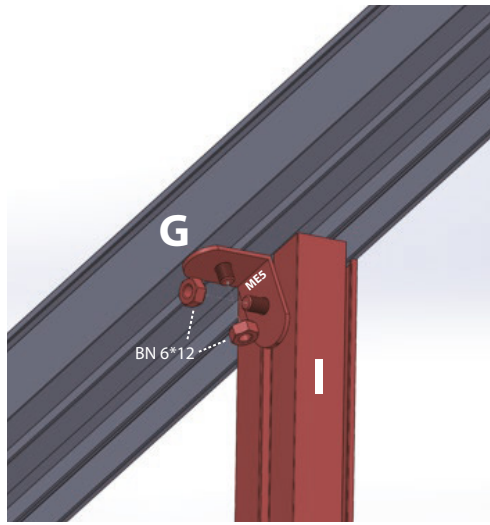
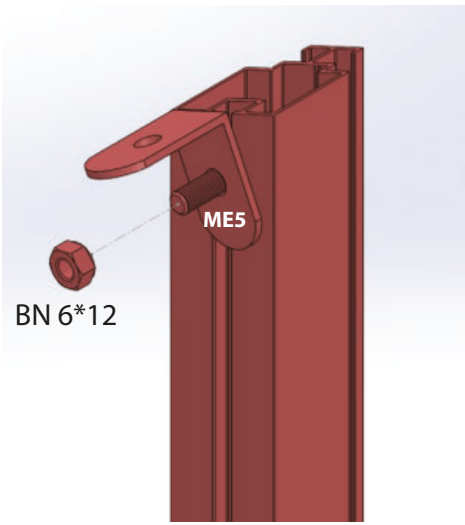

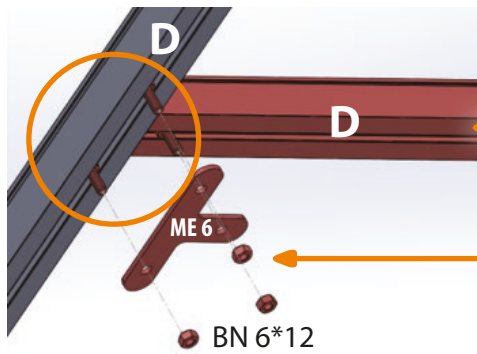
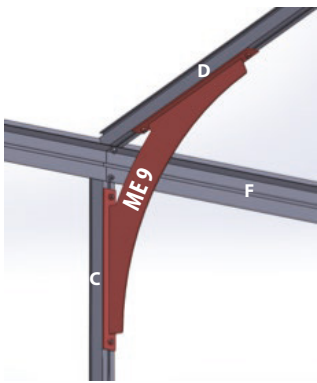
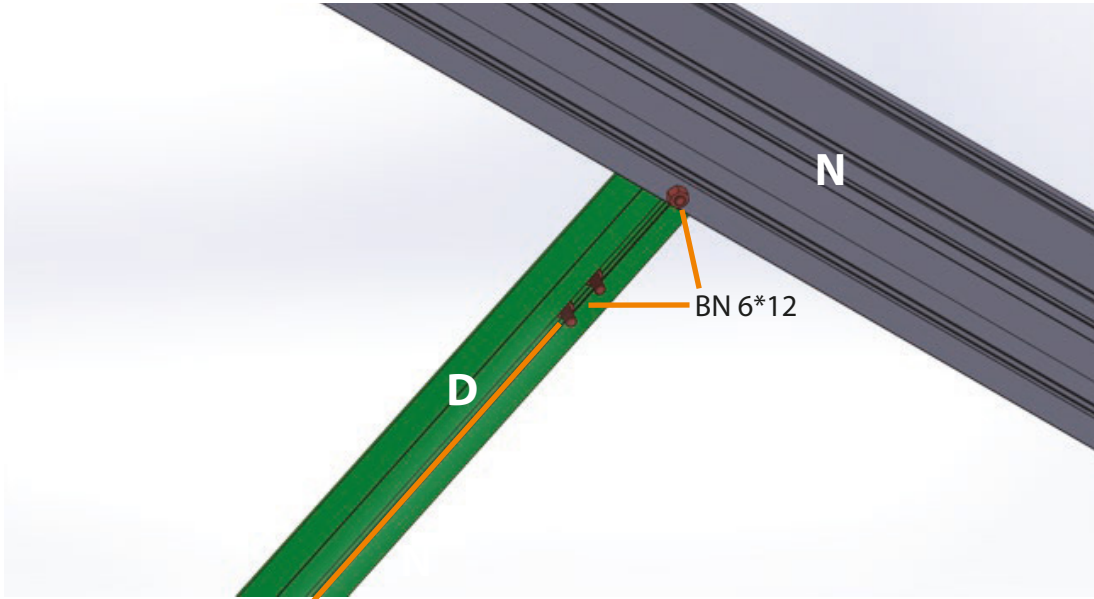

**Step 10**

Steg 10 / Trinn 10 / Trin 10 / Vaihe 10 / Schritt 10 / Étape 10 / 10. solis / Samm 10 / 10 žingsnis / Krok 10 / Krok 10 / Krok 10 / 10. lépés / Pasul 10 / Korak 10 / Korak 10 / Стъпка 10 / Βήμα 10 / Céim 10 / Stap 10 / Passaggio 10 / Paso 10 / Etapa 10 / Pass 10

**+2x M6x12 for window**

- |                                   |                                       |                                    |
|-----------------------------------|---------------------------------------|------------------------------------|
| <b>SE:</b> +2x M6*12 för fönster  | <b>T:</b> +2x M6*12 langui            | <b>BG:</b> +2x M6*12 за прозорец   |
| <b>NO:</b> +2x M6*12 for vindu    | <b>PL:</b> +2x M6*12 do okna          | <b>GR:</b> +2x M6*12 για παράθυρο  |
| <b>DK:</b> +2x M6*12 til vindue   | <b>CZ:</b> +2x M6*12 pro okno         | <b>IE:</b> +2x M6*12 don fhuinneog |
| <b>FI:</b> +2x M6*12 ikkunaan     | <b>SK:</b> +2x M6*12 pre okno         | <b>NL:</b> +2x M6*12 voor raam     |
| <b>DE:</b> +2x M6*12 für Fenster  | <b>HU:</b> +2x M6*12 ablakhoz         | <b>IT:</b> +2x M6*12 per finestra  |
| <b>FR:</b> +2x M6*12 pour fenêtre | <b>RO:</b> +2x M6*12 pentru fereastră | <b>ES:</b> +2x M6*12 para ventana  |
| <b>LV:</b> +2x M6*12 logam        | <b>SI:</b> +2x M6*12 za okno          | <b>PT:</b> +2x M6*12 para janela   |
| <b>EE:</b> +2x M6*12 akna jaoks   | <b>HR:</b> +2x M6*12 za prozor        | <b>MT:</b> +2x M6*12 għall-tieqa   |

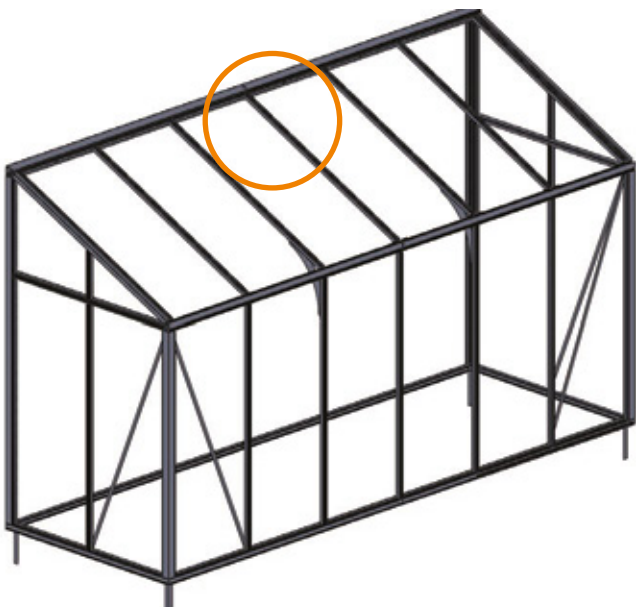

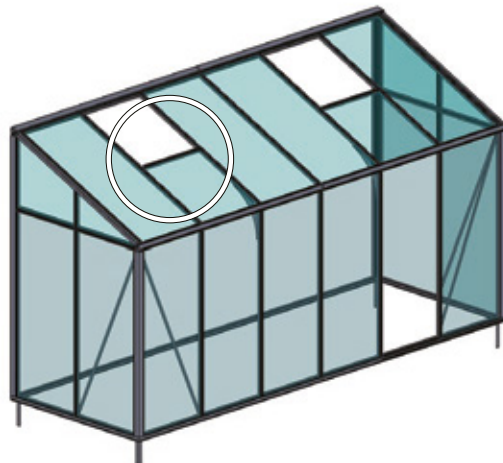
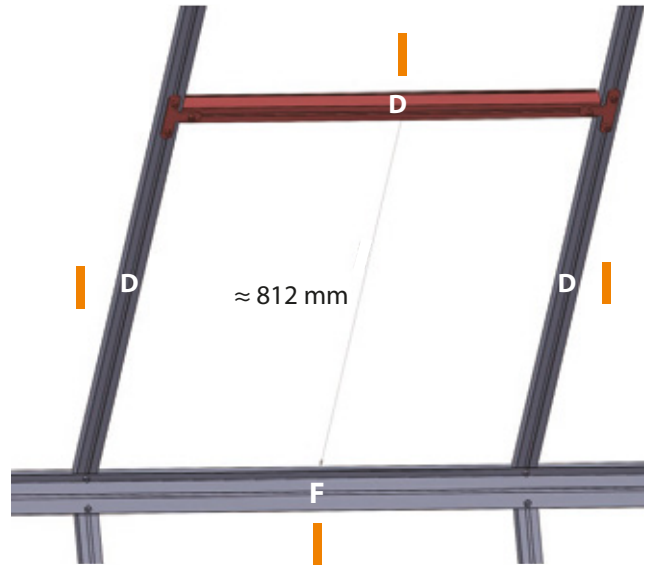
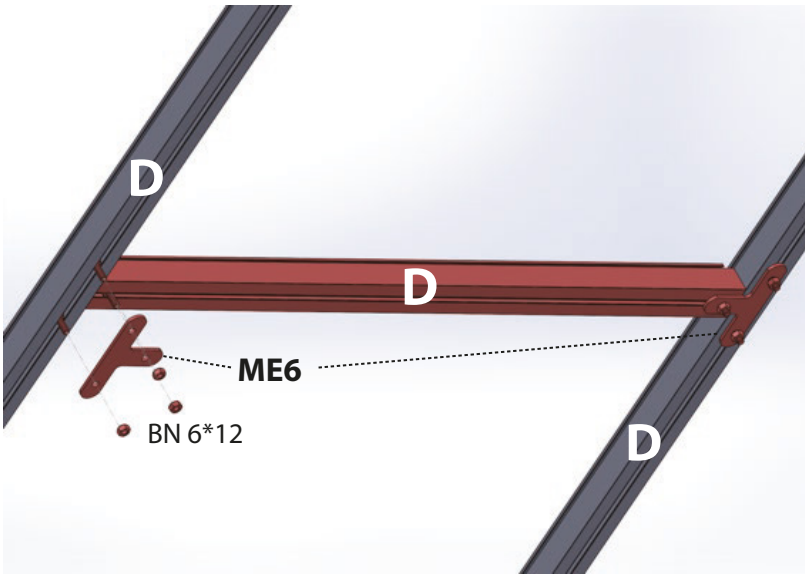
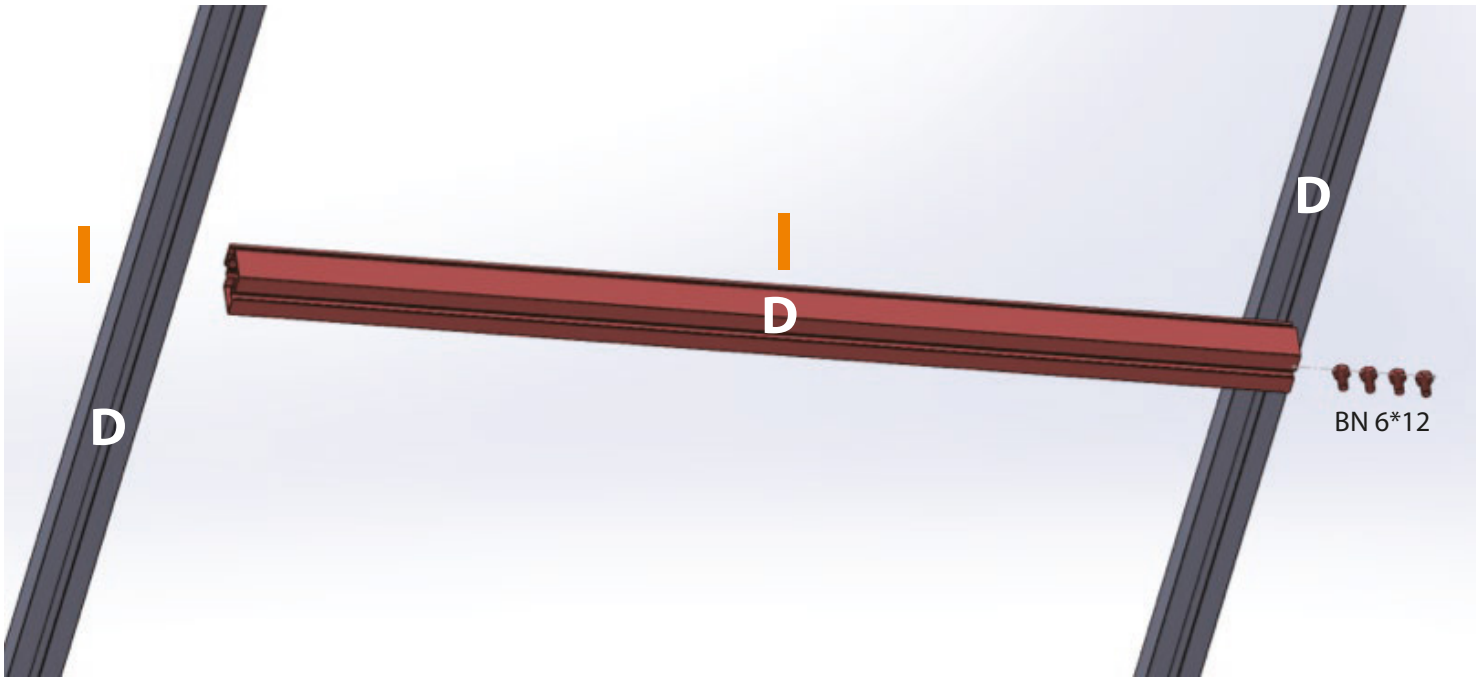

# ME9 placement

ME9-placering/ME9-plassering/ME9-placering/ME9-sijoitus/ME9-Platzierung/Placement ME9/ME9 novietojums/ME9 paigutus/ME9 išdėstymas/Umiejscowienie ME9/Umístění ME9/Umístění ME9/ME9 elhelyezés/Amplasare ME9/Nameštitev ME9/ME9 postavljanje/Позициониране ME9/Τοποθέτηση ME9/ME9 placement/ME9-plaatsing/Posizionamento ME9/Colocación ME9/Colocação ME9/Төзөгһид ME9

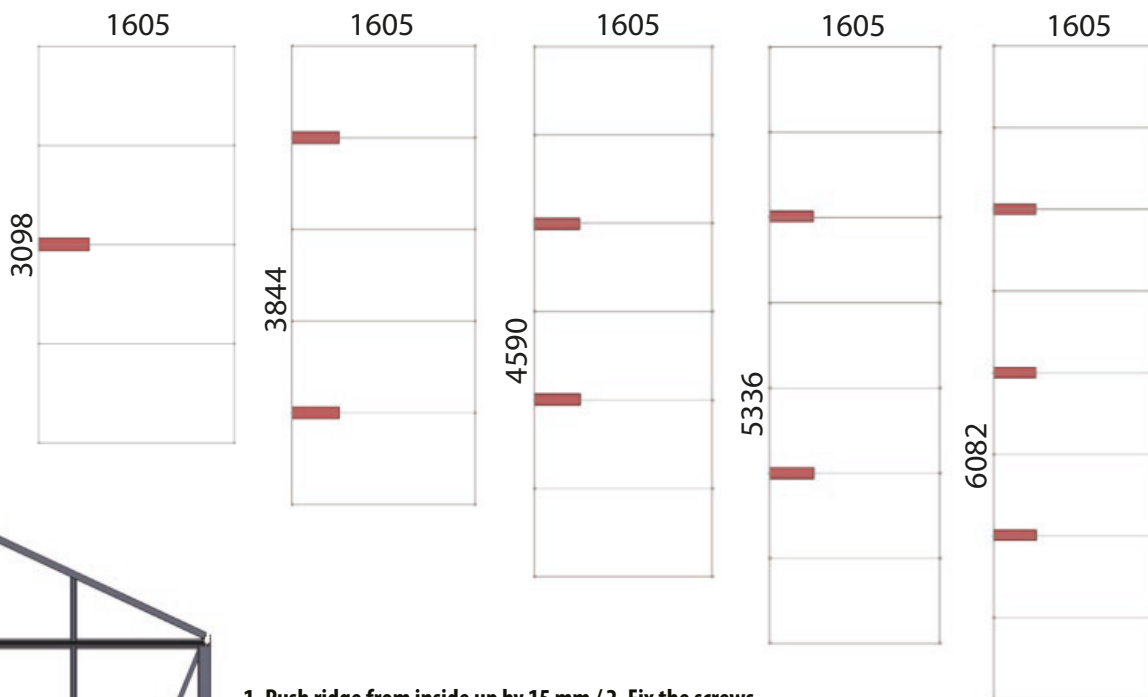

## 1. Push ridge from inside up by 15 mm / 2. Fix the screws

**SE:** 1. Tryck upp nockprofilen inifrån med 15 mm / 2. Fäst skruvarna

**NO:** 1. Skyv mønet opp fra insiden med 15 mm / 2. Fest skruene

**DK:** 1. Skub rygningen op indefra med 15 mm / 2. Fastgør skrueerne

**FI:** 1. Työnnä harja sisältä ylöspäin 15 mm / 2. Kiinnitä ruuvit

**DE:** 1. Drücke den First von innen um 15 mm nach oben / 2. Befestige die Schrauben

**FR:** 1. Poussez la faitière vers le haut de l'intérieur de 15 mm / 2. Fixez les vis

**LV:** 1. Spiediet kores profilu no iekšpuses uz augšu par 15 mm / 2. Piestipriniet skrūves

**EE:** 1. Lükka harja seestpoolt 15 mm ülespoole / 2. Kinnita kruvid

**LT:** 1. Stumkite kraigą iš vidaus aukštyti 15 mm / 2. Prisukite varžtus

**PL:** 1. Popchnij kalenicę od wewnątrz do góry o 15 mm / 2. Przymocuj śruby

**CZ:** 1. Zatlačte hřebec zevnitř nahoru o 15 mm / 2. Upevněte šrouby

**SK:** 1. Zatlačte hrebeň zvnútra nahor o 15 mm / 2. Pripevnite skrutky

**HU:** 1. Nyomja fel a gerincet belülről 15 mm-rel / 2. Rögzítse a csavarokat

**RO:** 1. Împingeți coama din interior în sus cu 15 mm / 2. Fixați șuruburile

**SI:** 1. Potisnite greben iz notranjosti navzgor za 15 mm / 2. Privijte vijake

**HR:** 1. Gurnite greben iznutra prema gore za 15 mm / 2. Pričvrstite vijke

**BG:** 1. Натиснете билото отвътре нагоре с 15 mm / 2. Затегнете винтовете

**GR:** 1. Σπρώξτε την κορυφή από το εσωτερικό προς τα πάνω κατά 15 mm / 2. Στερεώστε τις βίδες

**IE:** 1. Brúigh an dionbarr ó istigh suas 15 mm / 2. Daingnigh na scriúna

**NL:** 1. Duw de nok van binnenuit omhoog met 15 mm / 2. Bevestig de schroeven

**IT:** 1. Spingi la cresta dall'interno verso l'alto di 15 mm / 2. Fissa le viti

**ES:** 1. Empuja la cumbrera desde el interior hacia arriba 15 mm / 2. Fija los tornillos

**PT:** 1. Empurre a cumeeira de dentro para cima 15 mm / 2. Fixe os parafusos

**MT:** 1. Imbotta l-quċċata minn gewwa 'l fuq b'15 mm / 2. Issikka l-viti

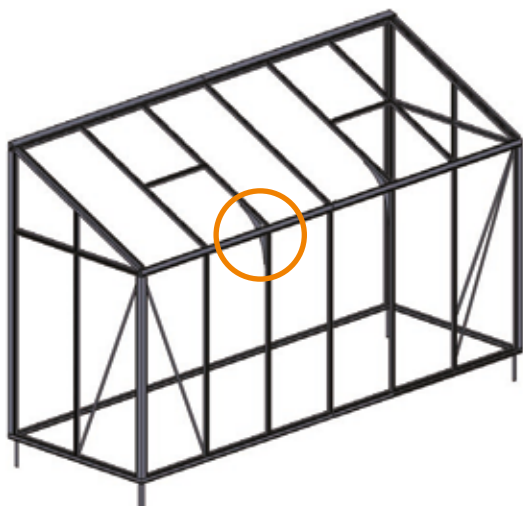

## Not used for sizes L = 1606; 2352

**SE:** Används inte för storlekar L = 1606; 2352

**NO:** Brukes ikke for størrelser L = 1606; 2352

**DK:** Anvendes ikke til størrelser L = 1606; 2352

**FI:** Ei käytetä koossa L = 1606; 2352

**DE:** Nicht verwendet für Größen L = 1606; 2352

**FR:** Non utilisé pour les tailles L = 1606; 2352

**LV:** Netiek izmantots izmēriem L = 1606; 2352

**EE:** Ei kasutatata suuruste puhul L = 1606; 2352

**LT:** Nenaudojama dydžiams L = 1606; 2352

**PL:** Nie używane dla rozmiarów L = 1606; 2352

**CZ:** Nepoužívá se pro velikosti L = 1606; 2352

**SK:** Nepoužíva sa pre veľkosti L = 1606; 2352

**HU:** Nem használható az L = 1606; 2352 méretekhez

**RO:** Nu se utilizează pentru dimensiunile L = 1606; 2352

**SI:** Ni uporabljeno za velikosti L = 1606; 2352

**HR:** Ne koristi se za veličine L = 1606; 2352

**BG:** Не се използва за размери L = 1606; 2352

**GR:** Δεν χρησιμοποιείται για μεγέθη L = 1606; 2352

**IE:** Ní úsáidtear do mhéideanna L = 1606; 2352

**NL:** Niet gebruikt voor maten L = 1606; 2352

**IT:** Non utilizzato per le dimensioni L = 1606; 2352

**ES:** No se utiliza para tamaños L = 1606; 2352

**PT:** Não utilizado para tamanhos L = 1606; 2352

**MT:** Mhux użat għal daqsijiet L = 1606; 2352

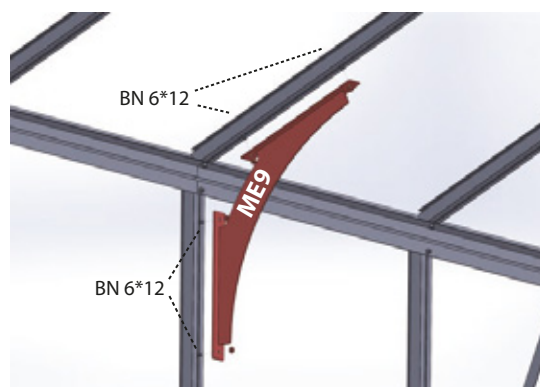

**Attach to the wall with screws**

SE: Fäst på väggen med skruvar  
 NO: Fest til veggen med skruer  
 DK: Fastgør til væggen med skruer  
 FI: Kiinnitä seinään ruuveilla  
 DE: Befestige an der Wand mit Schrauben  
 FR: Fixez au mur avec des vis  
 LV: Piestipriniet pie sienas ar skrūvēm  
 EE: Kinnita seinale kruvidega  
 LT: Pritvirtinkite prie sienos varžtais  
 PL: Przymocuj do ściany za pomocą śrub  
 CZ: Připevněte ke zdi pomocí šroubů  
 SK: Pripojte k stene pomocou skrutiek  
 HU: Rögzítse a falra csavarokkal  
 RO: Ataşaţi pe perete cu şuruburi  
 SI: Pritrdite na steno z vijaki  
 HR: Pričvrstite na zid pomoću vijaka  
 BG: Закрепете към стената с винтове  
 GR: Στερεώστε στον τοίχο με βίδες  
 IE: Ceangail leis an mballa le scríúna  
 NL: Bevestig aan de muur met schroeven  
 IT: Fissa al muro con viti  
 ES: Fija a la pared con tornillos  
 PT: Fixe na parede com parafusos  
 MT: Waħħal mal-hajt bil-viti

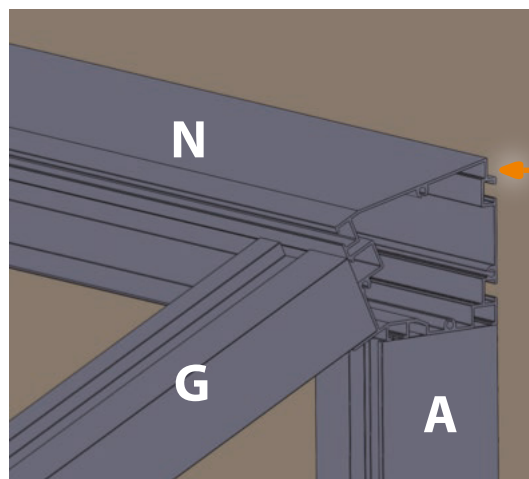
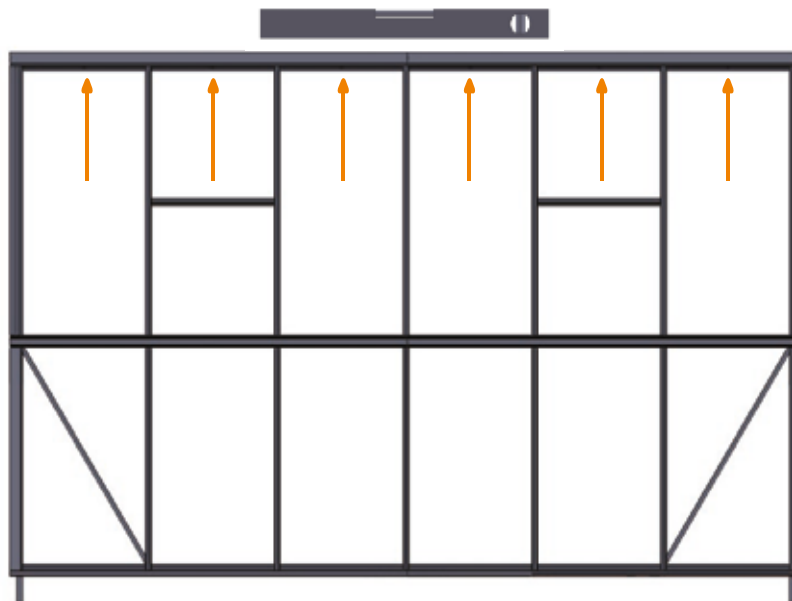
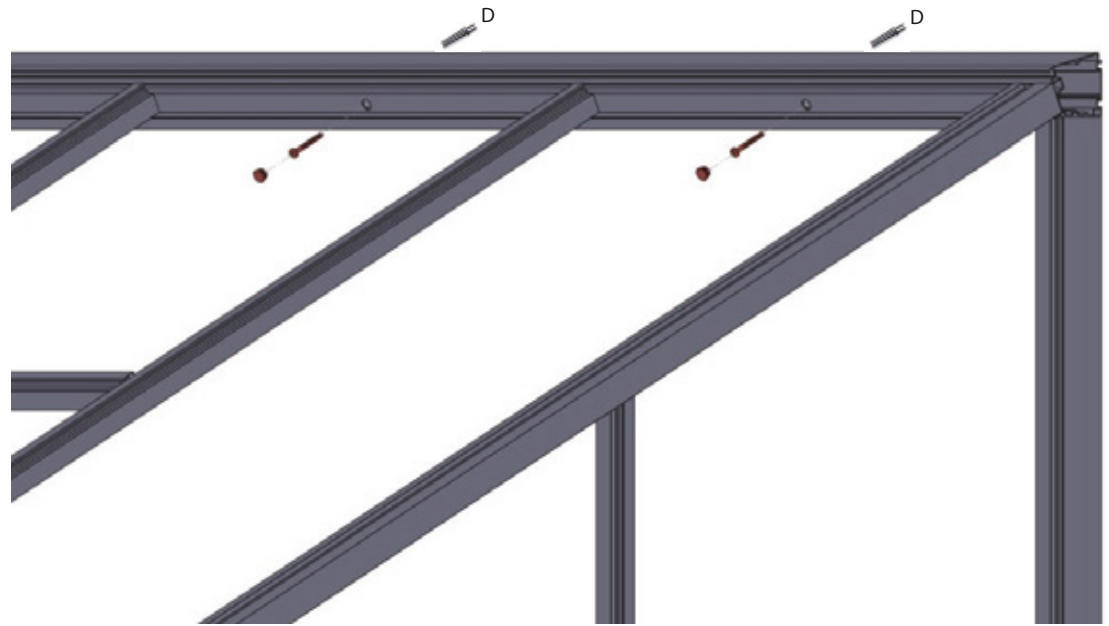
**Silicone**

SE: Silikon	HU: Szilikon
NO: Silikon	RO: Silicon
DK: Silikone	SI: Silikon
FI: Silikoni	HR: Silikon
DE: Silikon	BG: Силикон
FR: Silicone	GR: Σιλικόνη
LV: Silikons	IE: Silicón
EE: Silikoon	NL: Siliconen
LT: Silikonas	IT: Silicone
PL: Silikon	ES: Silicona
CZ: Silikon	PT: Silicone
SK: Silikón	MT: Silicone

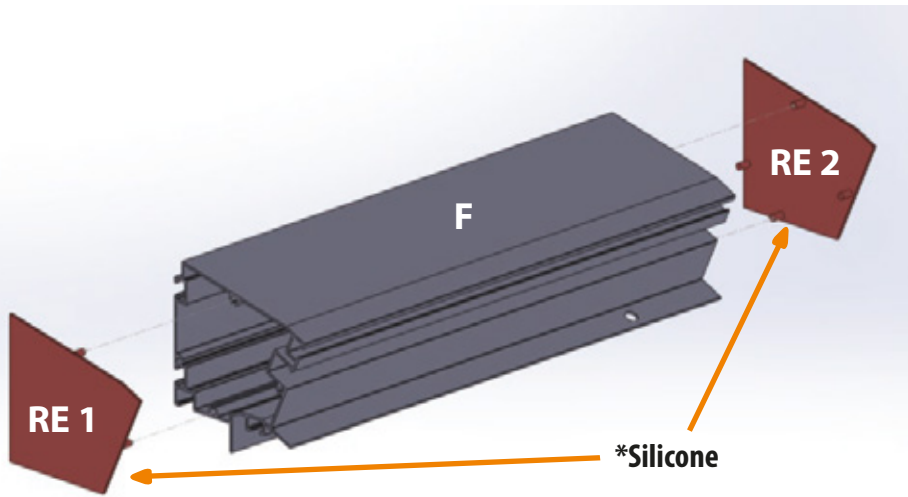

- \* SE: Silikon
- NO: Silikon
- DK: Silikone
- FI: Silikoni
- DE: Silikon
- FR: Silicone
- LV: Silikons
- EE: Silikoon
- LT: Silikonas
- PL: Silikon
- CZ: Silikon
- SK: Silikón
- HU: Szilikon
- RO: Silikon
- SI: Silikon
- HR: Silikon
- BG: Силикон
- GR: Σιλικόνη
- IE: Sílicón
- NL: Siliconen
- IT: Silicene
- ES: Silicona
- PT: Silicone
- MT: Silicene

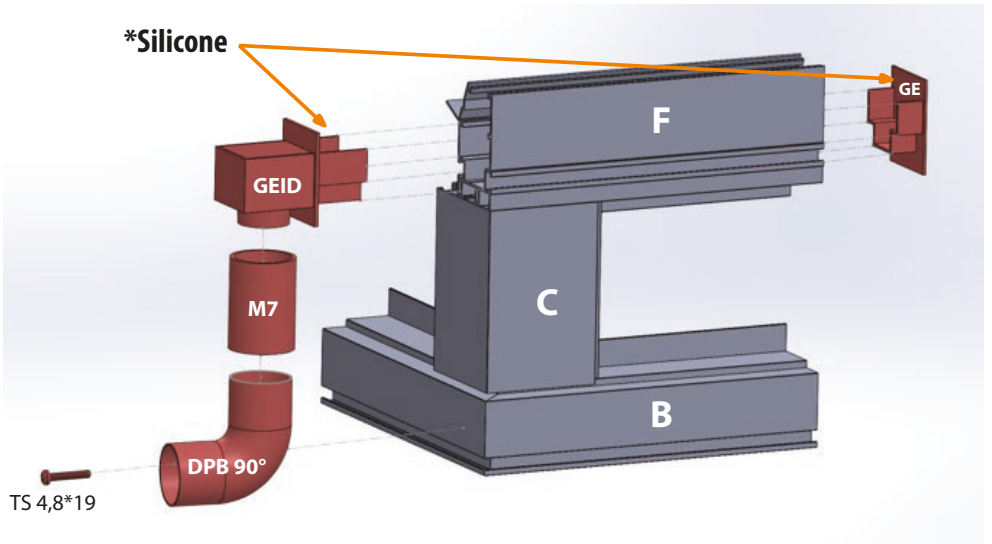

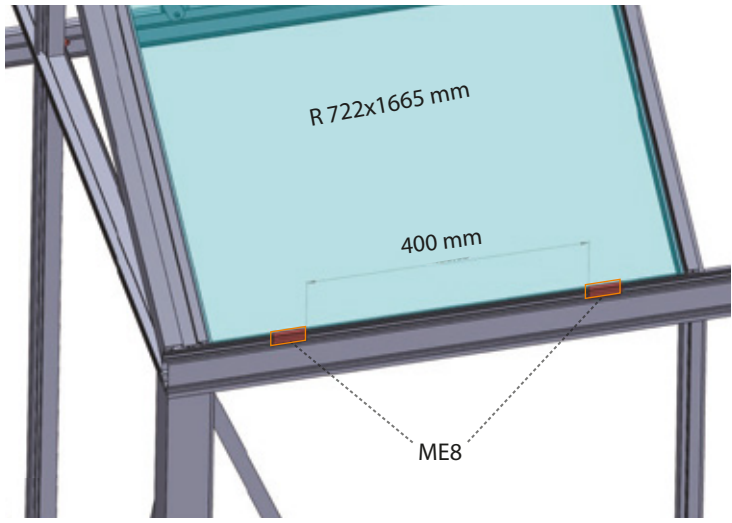
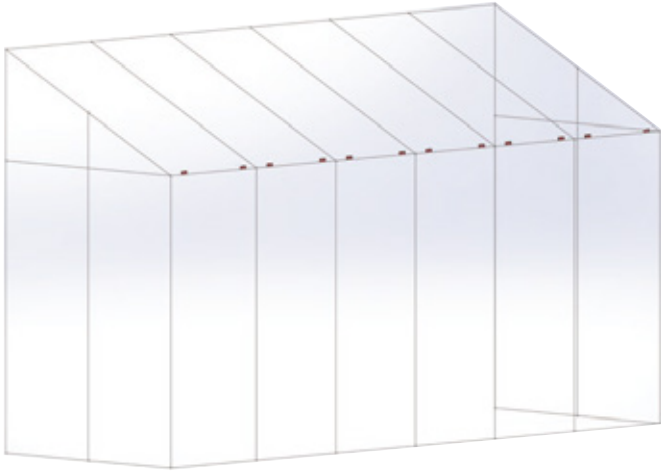
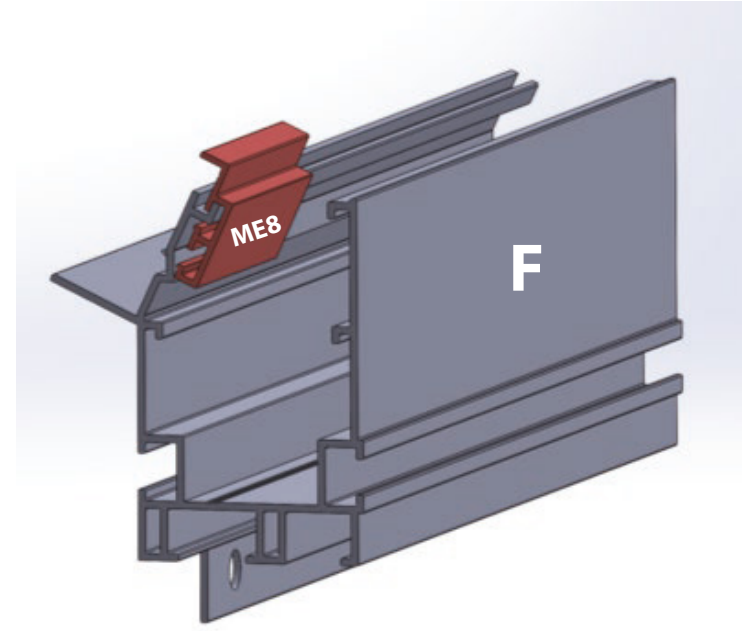
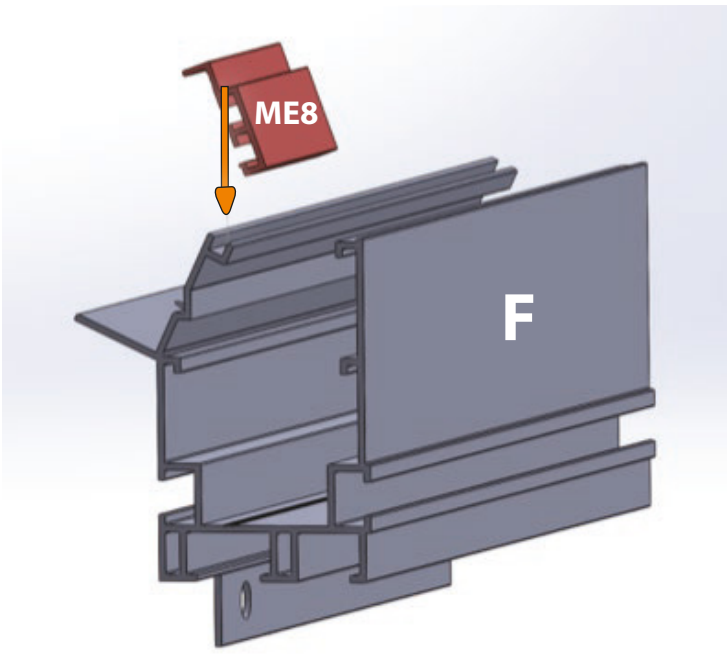

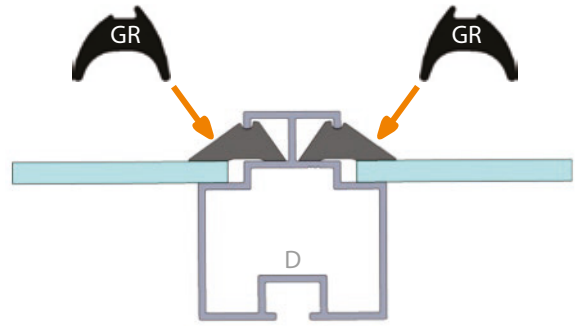
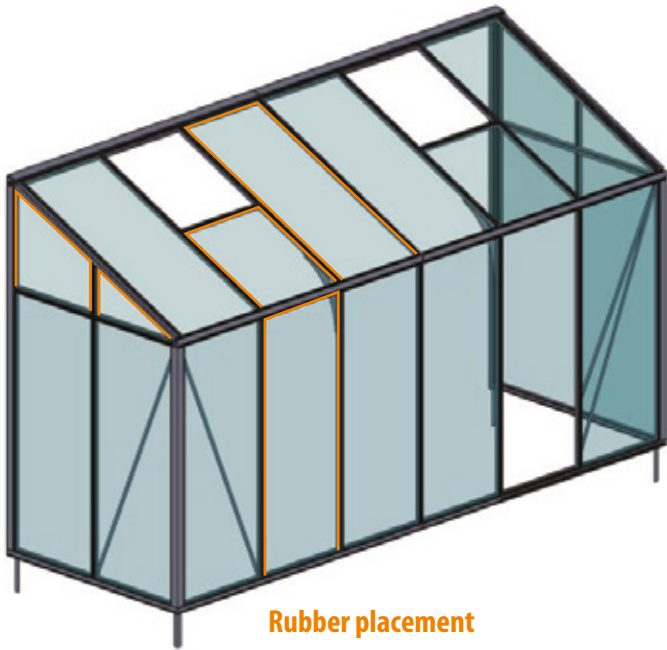
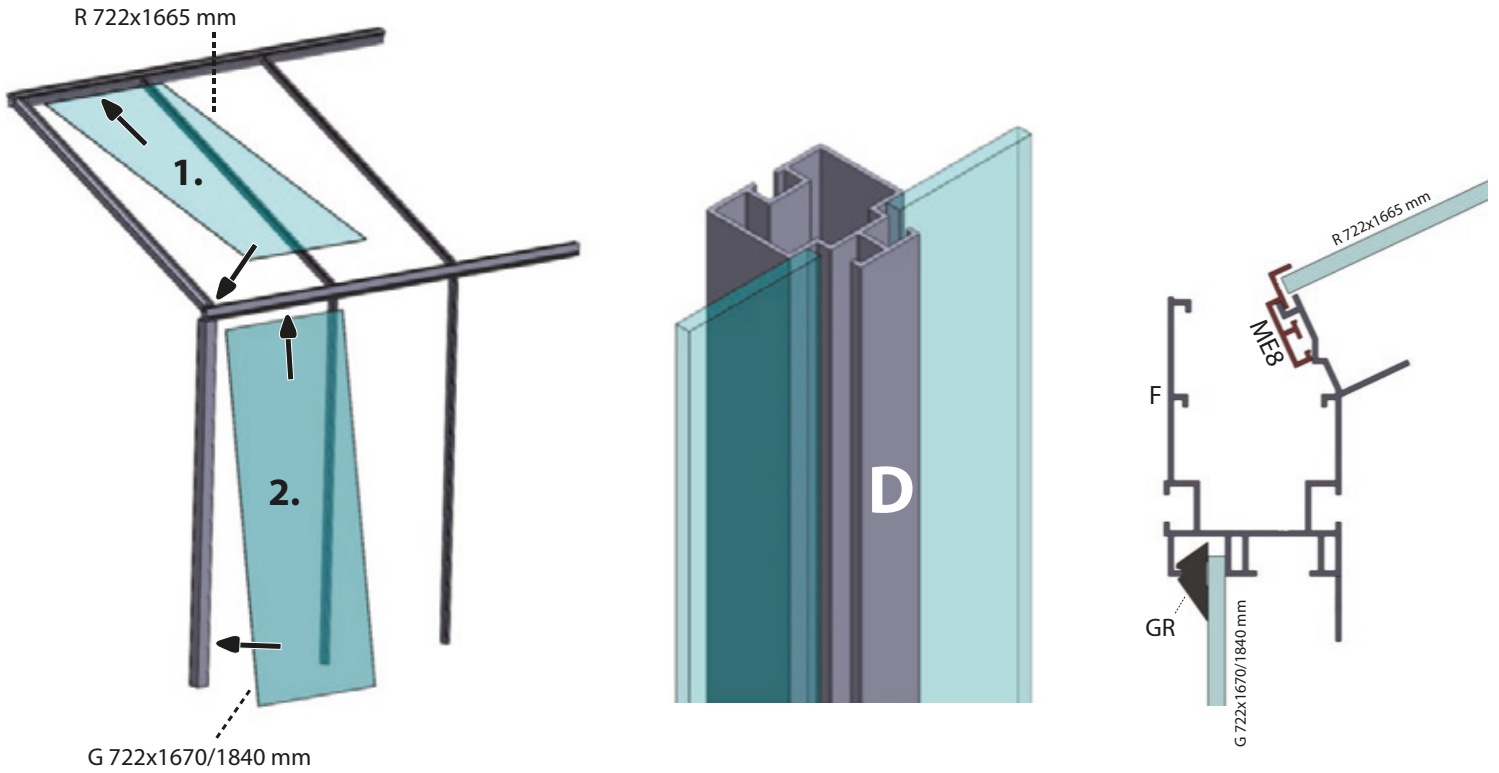

**SE:** Gummi placering  
**NO:** Gummi plassering  
**DK:** Gummi placering  
**FI:** Kumin sijoittaminen  
**DE:** Gummiplatzerung

**FR:** Placement du caoutchouc  
**LV:** Gumijas novietojums  
**EE:** Kummi paigutus  
**LT:** Gumos išdėstymas  
**PL:** Umiejscowienie gumy

**CZ:** Umístění gumy  
**SK:** Umiestnenie gumy  
**HU:** Gumi elhelyezése  
**RO:** Amplasarea cauciucului  
**SI:** Namestitev gume

**HR:** Postavljanje gume  
**BG:** Разположение на гумата  
**GR:** Τοποθέτηση καουτσούκ  
**IE:** Socrú rubair  
**NL:** Rubberen plaatsing

**IT:** Posizionamento della gomma  
**ES:** Colocación del caucho  
**PT:** Colocação da borracha  
**MT:** Pożizzjoni tal-lastku

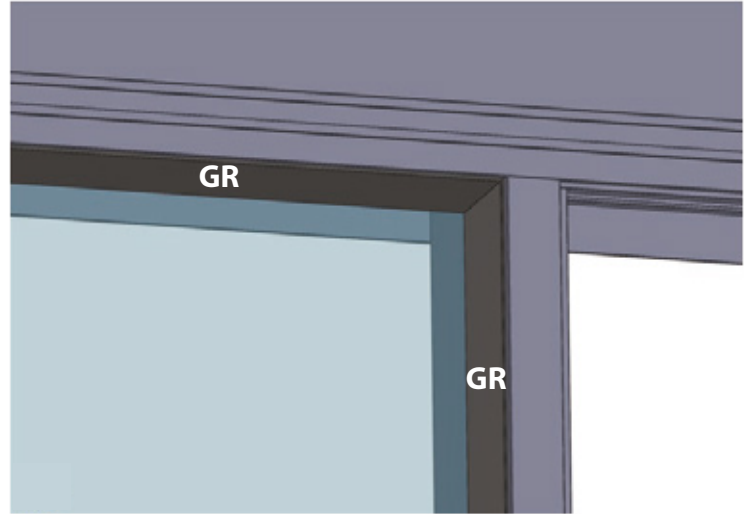
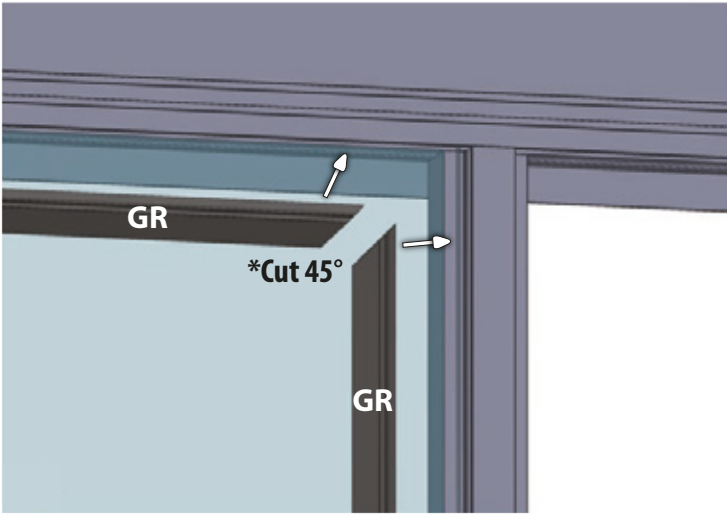

- |                         |                           |                         |                       |
|-------------------------|---------------------------|-------------------------|-----------------------|
| <b>*</b>                | <b>LV:</b> Nogrieziet 45° | <b>HU:</b> Vágj 45°     | <b>IE:</b> Gearr 45°  |
| <b>SE:</b> Skär 45°     | <b>EE:</b> Lõika 45°      | <b>RO:</b> Taie 45°     | <b>NL:</b> Snij 45°   |
| <b>NO:</b> Kutt 45°     | <b>LT:</b> Nupjaukite 45° | <b>SI:</b> Reži 45°     | <b>IT:</b> Taglia 45° |
| <b>DK:</b> Skær 45°     | <b>PL:</b> Przytnij 45°   | <b>HR:</b> Reži 45°     | <b>ES:</b> Corta 45°  |
| <b>FI:</b> Leikkaa 45°  | <b>CZ:</b> Řez 45°        | <b>BG:</b> Изрежете 45° | <b>PT:</b> Corte 45°  |
| <b>DE:</b> Schneide 45° | <b>SK:</b> Rež 45°        | <b>GR:</b> Κόψτε 45°    | <b>MT:</b> Aqta' 45°  |
| <b>FR:</b> Coupez 45°   |                           |                         |                       |

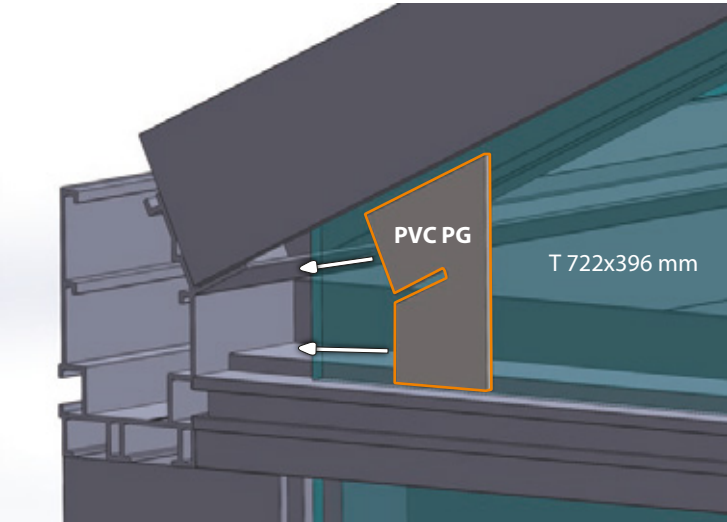

**Silicone**

- |                     |                      |                     |                      |
|---------------------|----------------------|---------------------|----------------------|
| <b>SE:</b> Silikon  | <b>LV:</b> Silikons  | <b>HU:</b> Szilikon | <b>IE:</b> Silicón   |
| <b>NO:</b> Silikon  | <b>EE:</b> Silikoon  | <b>RO:</b> Silicon  | <b>NL:</b> Siliconen |
| <b>DK:</b> Silikone | <b>LT:</b> Silikonas | <b>SI:</b> Silikon  | <b>IT:</b> Silicone  |
| <b>FI:</b> Silikoni | <b>PL:</b> Silikon   | <b>HR:</b> Silikon  | <b>ES:</b> Silicona  |
| <b>DE:</b> Silikon  | <b>CZ:</b> Silikon   | <b>BG:</b> Силикон  | <b>PT:</b> Silicone  |
| <b>FR:</b> Silicone | <b>SK:</b> Silikón   | <b>GR:</b> Σιλικόνη | <b>MT:</b> Silicone  |

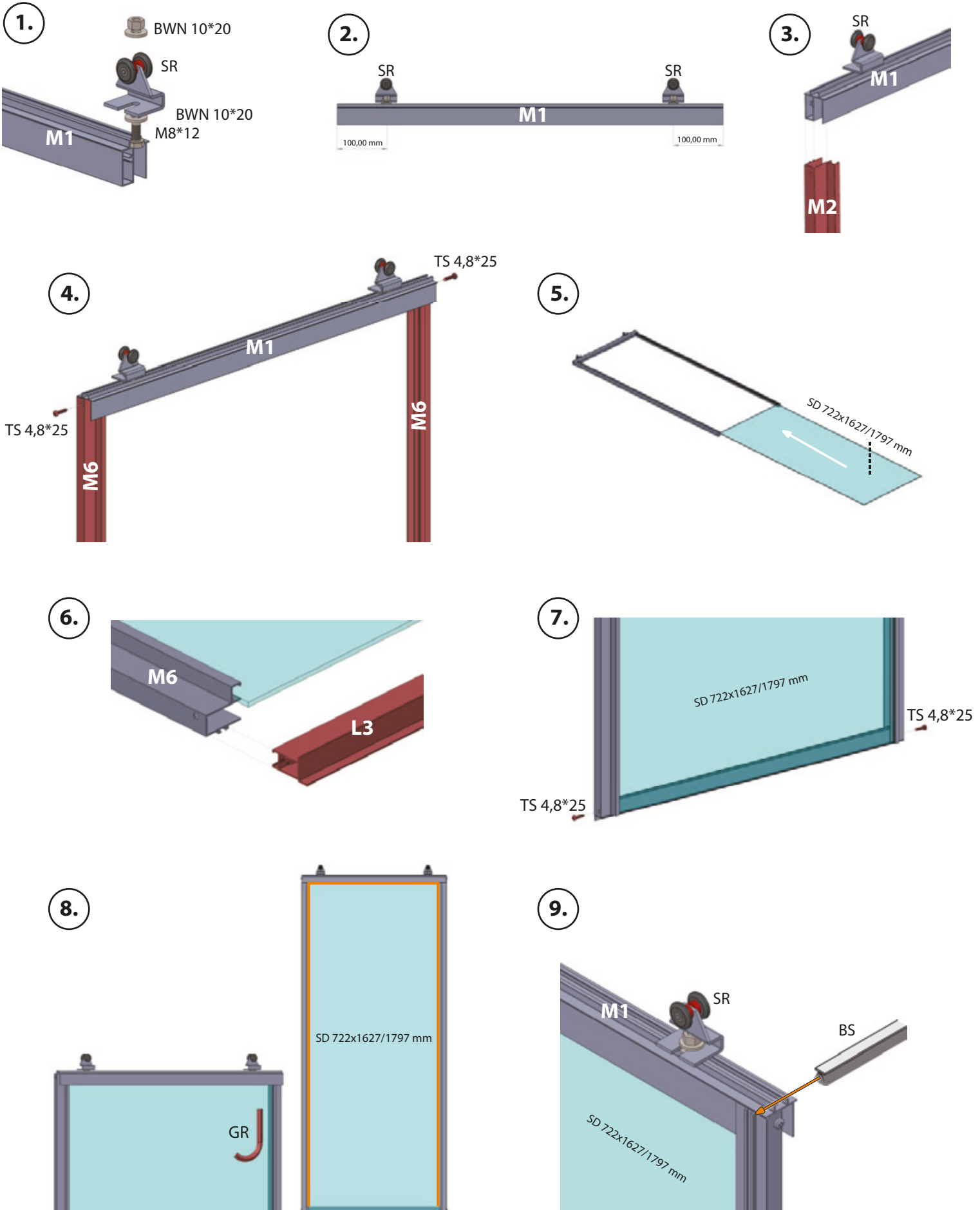

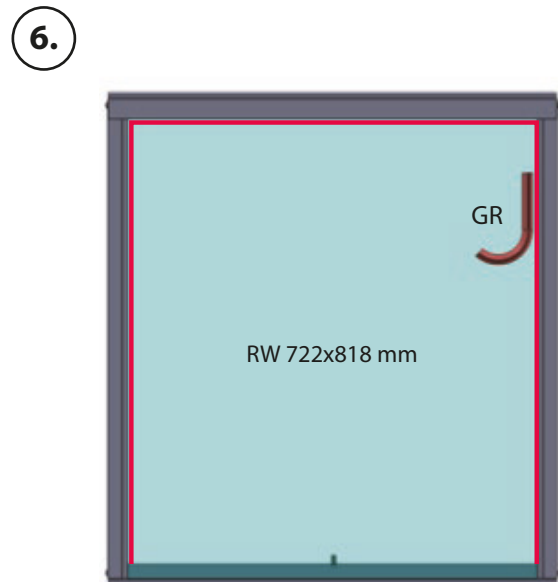
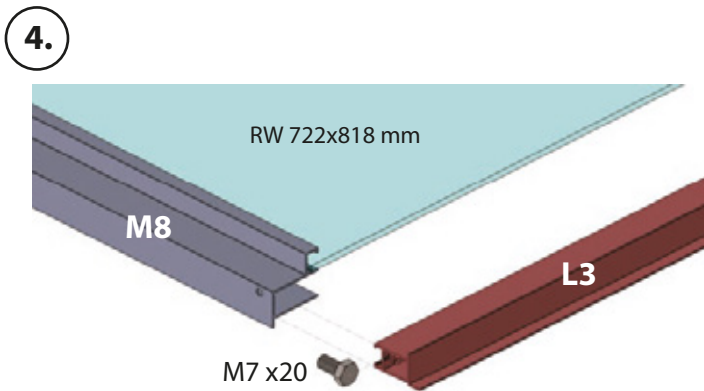
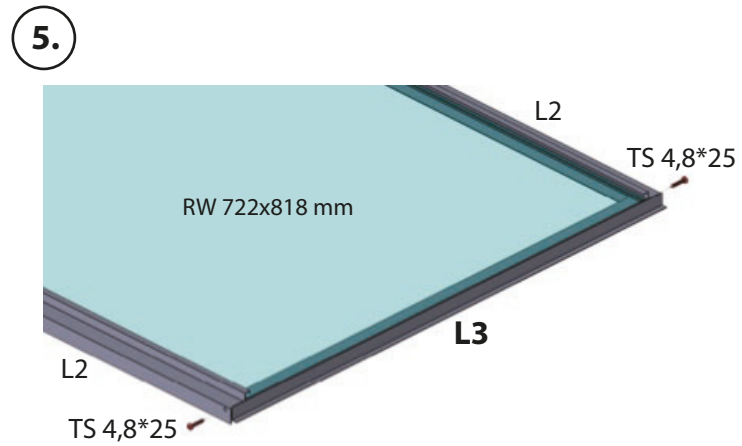
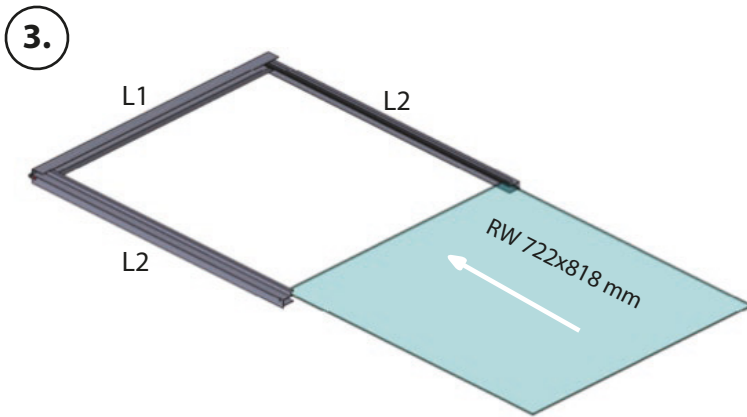
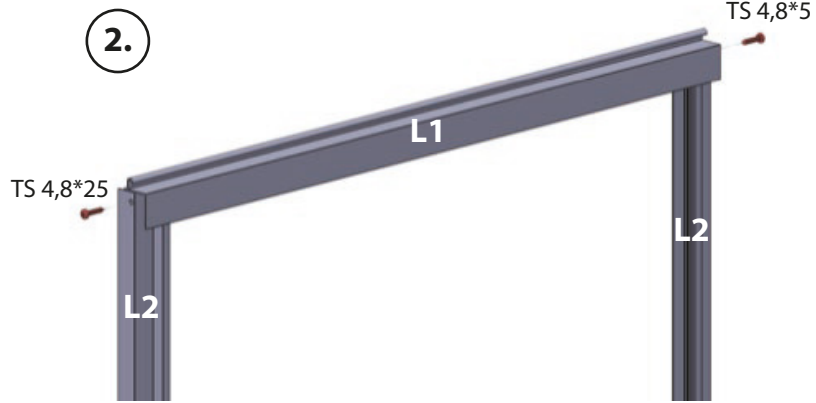
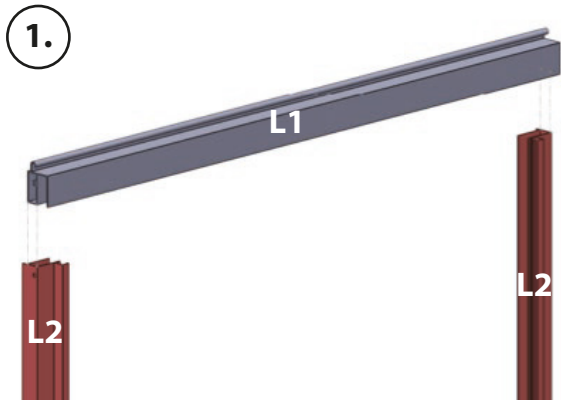

#### Screw for manual window opener

**SE:** Skruv för manuell fönsteröppnare

**NO:** Skruer for manuell vindusåpner

**DK:** Skrue til manuel vinduesåbner

**FI:** Ruuvi manuaaliselle ikkunavaajalle

**DE:** Schraube für manuellen Fensteröffner

**FR:** Vis pour ouvrir-fenêtre manuel

**LV:** Skrūve manuālajam loga atvērējam

**EE:** Krugi käsitsi avatavale aknaavamisseadmele

**LT:** Varžtas rankiniam lango atidarytuvui

**PL:** Śruba do ręcznego otwieracza okien

**CZ:** Šroub pro manuální otvírač okien

**SK:** Skrutka pre manuálny otvárač okien

**HU:** Csavar kézi ablaknyitóhoz

**RO:** Şurub pentru deschizător manual de ferestre

**SI:** Vijak za ročni odpiráč oken

**HR:** Vijak za ručno otvaranje prozora

**BG:** Винт за ръчен отварач на прозорец

**GR:** Βίδα για χειροκίνητο ανοιχτήρι παραθύρου

**IE:** Scriú le haghaidh oscailteoir fuinneoige láimhe

**NL:** Schroef voor handmatige raamopener

**IT:** Vite per apri-finestra manuale

**ES:** Tornillo para abrirador de ventana manual

**PT:** Parafuso para abridor de janela manual

**MT:** Viti għall-ftuħ manwali tat-tieqa

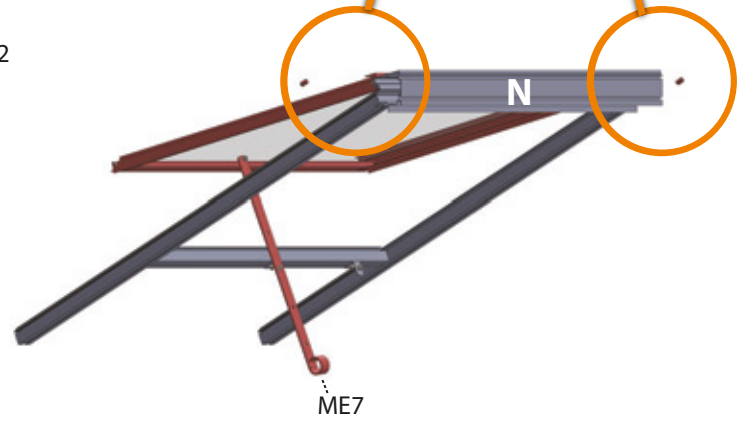
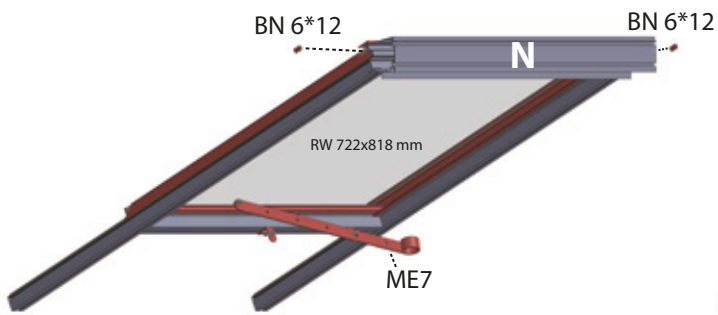
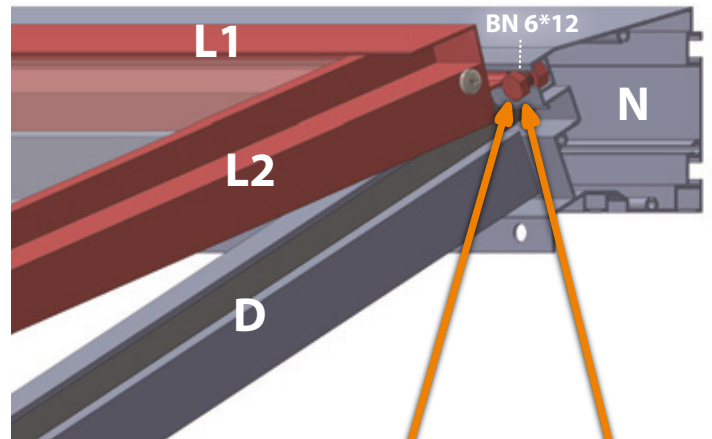
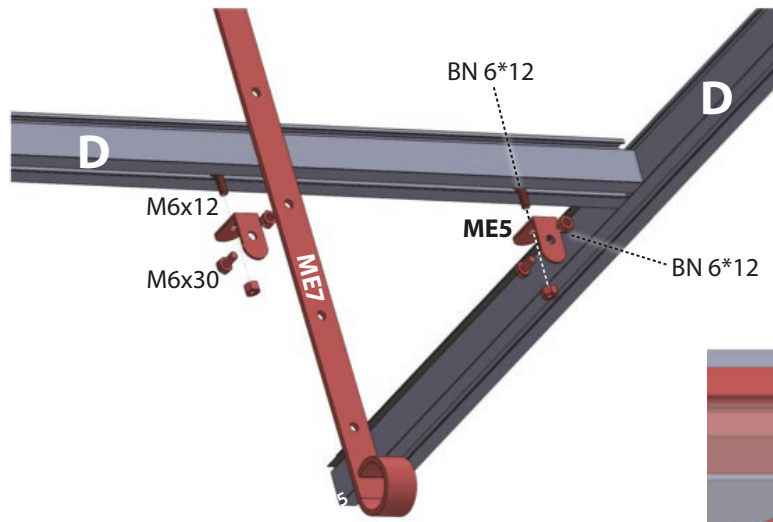

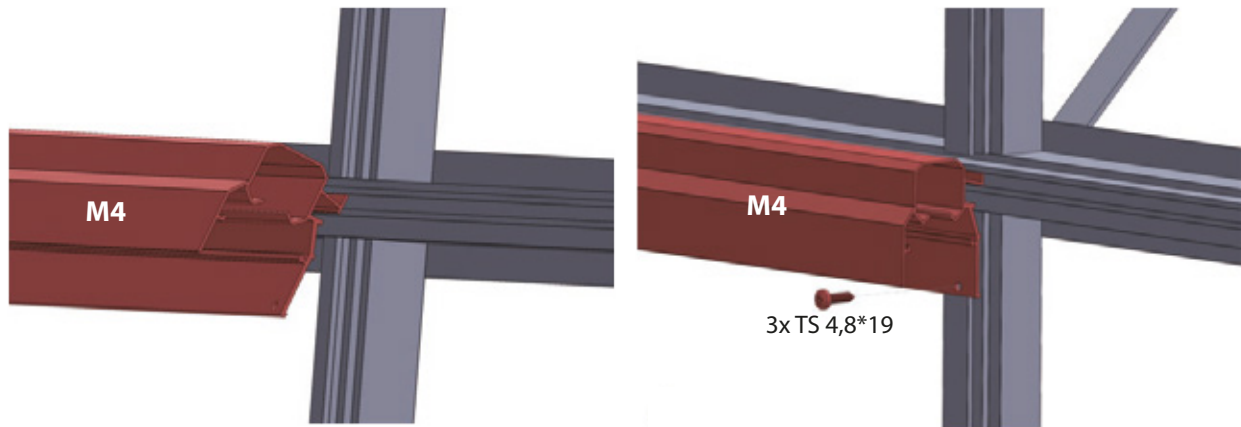

### 1. If in conflict with extension rod, cut out part here

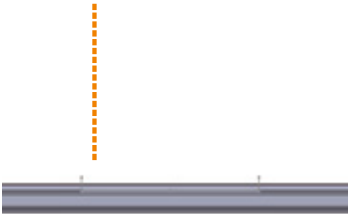

- SE:** 1. Om det är i konflikt med förlängningsstången, skär ut en del här. 2. Använd inte borrhålet om det är i konflikt med förlängningsstången.  
**NO:** 1. Hvis det er i konflikt med forlængelsesstangen, skjær ut en del her. 2. Ikke bruk borrhullet hvis det er i konflikt med forlængelsesstangen.  
**DK:** 1. Hvis det er i konflikt med forlængerstangen, skær en del ud her. 2. Brug ikke borrhullet, hvis det er i konflikt med forlængerstangen.  
**FI:** 1. Jos se on ristiriidassa jatkovarren kanssa, leikkaa osa pois täältä. 2. Älä käytä porausreikää, jos se on ristiriidassa jatkovarren kanssa.  
**DE:** 1. Falls es mit der Verlängerungsstange in Konflikt steht, schneiden Sie hier ein Stück aus. 2. Verwenden Sie das Bohrloch nicht, wenn es mit der Verlängerungsstange in Konflikt steht.  
**FR:** 1. Si cela est en conflit avec la tige d'extension, découpez une partie ici. 2. Ne pas utiliser le trou de perçage si cela est en conflit avec la tige d'extension.  
**LV:** 1. Ja tas ir pretrunā ar pagarinājuma stieni, izgrieziet daļu šeit. 2. Neizmantojiet urbumu, ja tas ir pretrunā ar pagarinājuma stieni.  
**EE:** 1. Kui see on vastuolus pikendustoruga, lõigake osa välja siit. 2. Ärge kasutage puurauku, kui see on vastuolus pikendustoruga.  
**LT:** 1. Jei tai prieštarauja prailginimo strypui, išpjaukite dalį čia. 2. Nenaudokite gręžimo skylės, jei ji prieštarauja prailginimo strypui.  
**PL:** 1. Jeśli koliduje z prętem przedłużającym, wyciąć część tutaj. 2. Nie używać otworu wiertniczego, jeśli koliduje z prętem przedłużającym.  
**CZ:** 1. Pokud je v konfliktu s prodlužovací tyčí, vyřízněte část zde. 2. Nepoužívejte vrtaný otvor, pokud je v konfliktu s prodlužovací tyčí.  
**SK:** 1. Ak je v konflikte s predlžovacou tyčou, vyrežte časť tu. 2. Nepoužívajte vrtaný otvor, ak je v konflikte s predlžovacou tyčou.  
**HU:** 1. Ha ütközik a hosszabbító rúddal, vágja ki ezt a részt. 2. Ne használja a furatot, ha ütközik a hosszabbító rúddal.  
**RO:** 1. Dacă intră în conflict cu tija de extensie, tăiați o parte aici. 2. Nu utilizați gaura de foraj dacă intră în conflict cu tija de extensie.  
**SI:** 1. Če je v konfliktu z razširitveno palico, izrežite del tukaj. 2. Ne uporabljajte izvrtine, če je v konfliktu z razširitveno palico.  
**HR:** 1. Ako je u sukobu s produžnom šipkom, izrežite dio ovdje. 2. Nemojte koristiti rupu za bušenje ako je u sukobu s produžnom šipkom.  
**BG:** 1. Ако е в конфликт с удължителния прът, изрежете част тук. 2. Не използвайте отвор за пробиване, ако е в конфликт с удължителния прът.  
**GR:** 1. Εάν υπάρχει σύγκρουση με τη ράβδο επέκτασης, κόψτε ένα μέρος εδώ. 2. Μην χρησιμοποιείτε την τρύπα διάτρησης εάν υπάρχει σύγκρουση με τη ράβδο επέκτασης.  
**IE:** 1. Má tá sé i gcoinbhleacht leis an tslat síneadh, gearr amach cuid anseo. 2. Ná húsáid an poll druileála má tá sé i gcoinbhleacht leis an tslat síneadh.  
**NL:** 1. Als het in conflict is met de verlengstang, snijd hier een deel uit. 2. Gebruik het boorgat niet als het in conflict is met de verlengstang.  
**IT:** 1. Se è in conflitto con l'asta di estensione, tagliare una parte qui. 2. Non utilizzare il foro di perforazione se è in conflitto con l'asta di estensione.  
**ES:** 1. Si entra en conflicto con la barra de extensión, corte una parte aquí. 2. No utilice el agujero de perforación si entra en conflicto con la barra de extensión.  
**PT:** 1. Se estiver em conflito com a haste de extensão, corte uma parte aqui. 2. Não use o furo se estiver em conflito com a haste de extensão.  
**MT:** 1. Jekk ikun f'kunflitt mal-virga ta' estensjoni, aqta' parti hawn. 2. Tghamilix użu mill-toqba jekk ikun f'kunflitt mal-virga ta' estensjoni.

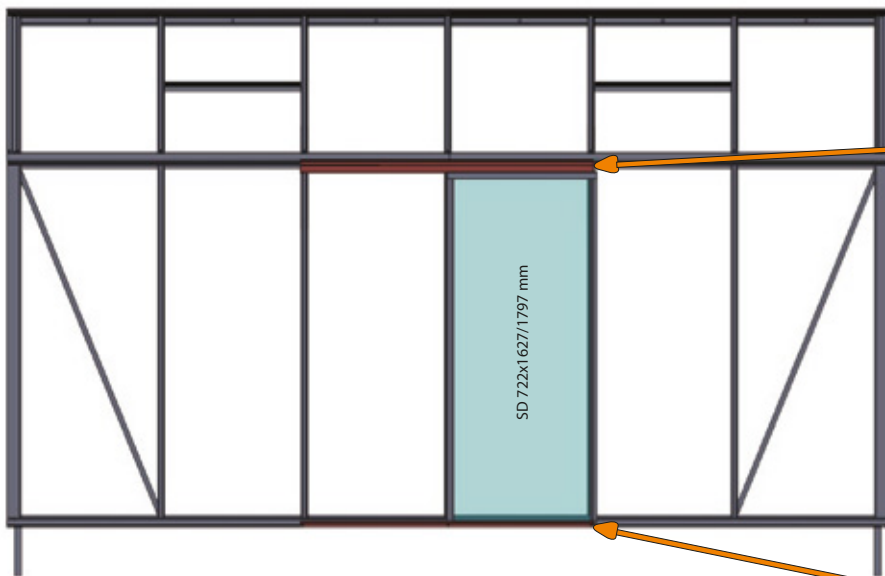

### 2. Do not use drillhole if in conflict with extension rod

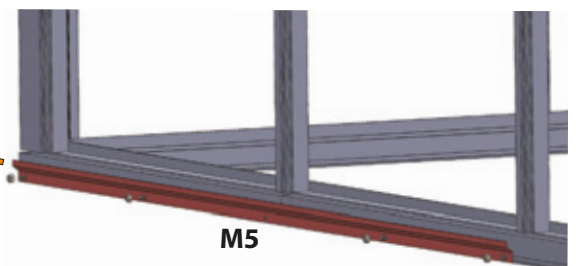

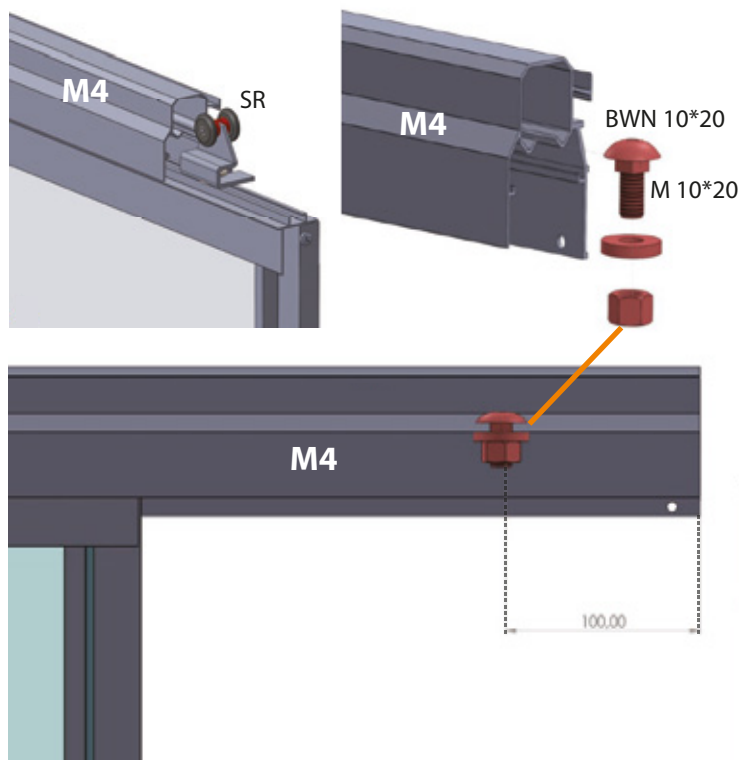

### Insert doors into door profile and add stoppers

**SE:** Sätt in dörrarna i dörrprofilen och lägg till stoppare  
**NO:** Sett inn dørene i dørprofilen og legg til stoppere  
**DK:** Indsæt dørene i dørprofilen og tilføj stoppere  
**FI:** Aseta ovet oven profiiliin ja lisää pysäyttimet  
**DE:** Setze die Türen in das Türprofil ein und füge Stopper hinzu  
**FR:** Insérez les portes dans le profil de porte et ajoutez des butées  
**LV:** Ievietojiet durvis durvju profilā un pievienojiet stopperus  
**EE:** Sisesta uksest ukseprofiili ja lisa stopperid  
**LT:** Įdėkite duris į durų profilį ir pridėkite stabdiklius  
**PL:** Wstaw drzwi do profilu drzwiowego i dodaj stopery  
**CZ:** Vložte dveře do profilu dveří a přidejte zářezky  
**SK:** Vložte dvere do dverového profilu a pridajte zářezky  
**HU:** Helyezze be az ajtókat az ajtóprofilba, és adjon hozzá ütközőket

**RO:** Introduceți ușile în profilul ușii și adăugați opritoare  
**SI:** Vstavite vrata v vratni profil in dodajte zamaške  
**HR:** Umetnite vrata u profil vrata i dodajte graničnike  
**BG:** Поставете вратите в профила на вратата и добавете стопери  
**GR:** Εισάγετε τις πόρτες στο προφίλ της πόρτας και προσθέστε στον  
**IE:** Cuir na doirse isteach sa phróifíl dorais agus cuir stadóirí leis  
**NL:** Plaats de deuren in het deurprofiel en voeg stoppers toe  
**IT:** Inserisci le porte nel profilo della porta e aggiungi fermi  
**ES:** Inserta las puertas en el perfil de la puerta y añade topes  
**PT:** Insira as portas no perfil da porta e adicione batentes  
**MT:** Dahhal il-biben fil-profil tal-bieb u zid l-stopppers

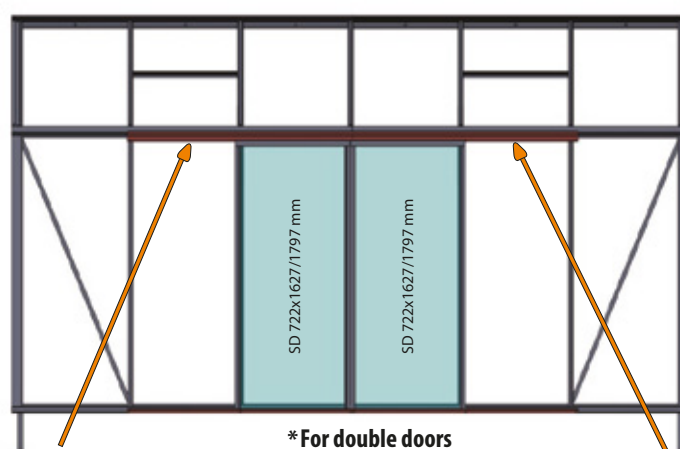

\* For double doors

\*  
**SE:** För dubbeldörrar  
**NO:** For doble dører  
**DK:** Til dobbeltdøre  
**FI:** Kaksinkertaisille oville  
**DE:** Für Doppeltüren  
**FR:** Pour portes doubles  
**LV:** Dubultdurvīm  
**EE:** Kahepoolsetele ustele  
**LT:** Dviguboms durims  
**PL:** Dla podwójnych drzwi  
**CZ:** Pro dvojitě dveře  
**SK:** Pre dvojitě dvere

**HU:** Dupla ajtókhöz  
**RO:** Pentru uși duble  
**SI:** Za dvojna vrata  
**HR:** Za dvokrilna vrata  
**BG:** За двойни врати  
**GR:** Για διπλές πόρτες  
**IE:** Le haghaidh doirse dúbailte  
**NL:** Voor dubbele deuren  
**IT:** Per porte doppie  
**ES:** Para puertas dobles  
**PT:** Para portas duplas  
**MT:** Ghal bibien doppji

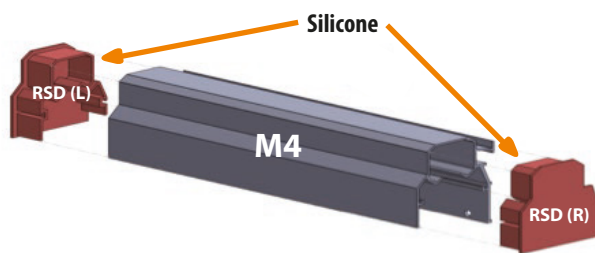

**SE:** Silikon  
**NO:** Silikon  
**DK:** Silikone  
**FI:** Silikoni  
**DE:** Silikon  
**FR:** Silicone  
**LV:** Silikons  
**EE:** Silikoon  
**LT:** Silikonas  
**PL:** Silikon  
**CZ:** Silikon  
**SK:** Silikón

**HU:** Szilikon  
**RO:** Silicon  
**SI:** Silikon  
**HR:** Silikon  
**BG:** Силикон  
**GR:** Σιλικόνη  
**IE:** Silicón  
**NL:** Siliconen  
**IT:** Silicone  
**ES:** Silicona  
**PT:** Silicone  
**MT:** Silicone

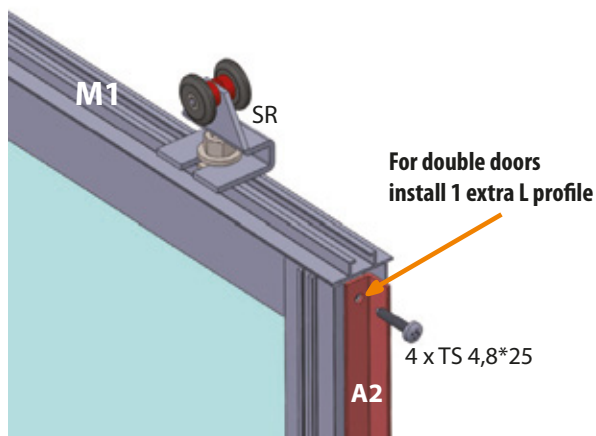

For double doors  
 install 1 extra L profile

**SE:** För dubbeldörrar, installera 1 extra L-profil  
**NO:** For doble dører, installer 1 ekstra L-profil  
**DK:** Til dobbeltdøre, installer 1 ekstra L-profil  
**FI:** Kaksinkertaisille oville asenna 1 lisä L-profiili  
**DE:** Für Doppeltüren installiere 1 zusätzliches L-Profil  
**FR:** Pour portes doubles, installez 1 profilé en L supplémentaire  
**LV:** Dubultdurvīm uzstādiē 1 papildu L profilu  
**EE:** Kahepoolsetele ustele paigalda 1 lisaks L-profiil  
**LT:** Dviguboms durims sumontuokite 1 papildomą L profilį  
**PL:** Dla podwójnych drzwi zamontuj 1 dodatkowy profil L  
**CZ:** Pro dvojitě dveře nainstalujte 1 extra L-profil  
**SK:** Pre dvojitě dvere nainstalujte 1 extra L-profil

**HU:** Dupla ajtókhöz szereljen fel 1 extra L-profil  
**RO:** Pentru uși duble, instalați 1 profil L suplimentar  
**SI:** Za dvojna vrata namestite 1 dodatni L-profil  
**HR:** Za dvokrilna vrata instalirajte 1 dodatni L-profil  
**BG:** За двойни врати монтирайте 1 допълнителен L-профил  
**GR:** Για διπλές πόρτες εγκαταστήστε 1 επιπλέον προφίλ L  
**IE:** Le haghaidh doirse dúbailte, suiteáil 1 próifíl L breise  
**NL:** Voor dubbele deuren installeer 1 extra L-profiel  
**IT:** Per porte doppie installare 1 profilo a L extra  
**ES:** Para puertas dobles, instala 1 perfil en L adicional  
**PT:** Para portas duplas, instale 1 perfil L extra  
**MT:** Ghal bibien doppji, installa 1 profil L żejjed

### Optional

SE: Valfritt / NO: Valgfritt / DK: Valgfrit / FI: Valinnainen / DE: Optional / FR: Optionnel / LV: Pēc izvēles / EE: Valikuline / LT: Pasirinktinai / PL: Opcjonalnie / CZ: Volitelné / SK: Voliteľné / HU: Opcionális  
RO: Opțional / SI: Neobvezno / HR: Opcionalno / BG: По избор / GR: Προαιρετικό / IE: Roghnach / NL: Optioneel / IT: Opzionale / ES: Opcional / PT: Opcional / MT: Fakultattiv

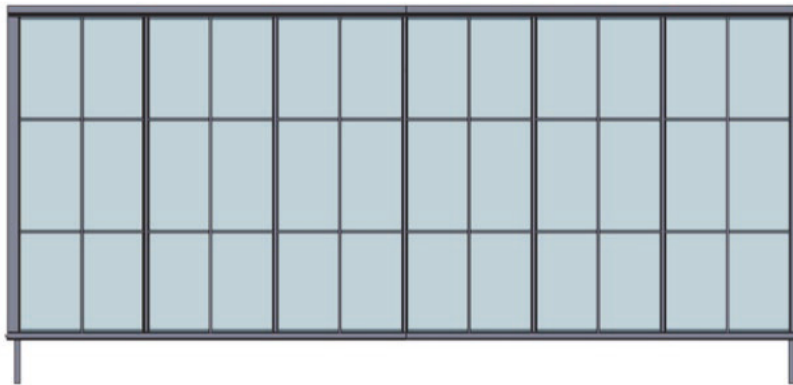
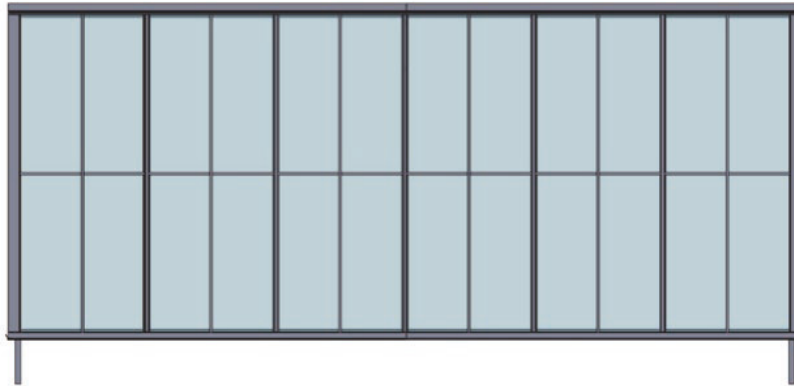

#### Glue to the window

SE: Limma på fönstret  
NO: Lim til vinduet  
DK: Lim på vinduet  
FI: Liimaa ikkunaan  
DE: Klebe am Fenster fest  
FR: Collez sur la fenêtre  
LV: Līmējiet pie loga  
EE: Liimi aknale  
LT: Klijuoti prie lango  
PL: Przyklej do okna  
CZ: Přilepte na okno  
SK: Prilepte na okno  
HU: Ragaszd az ablakra  
RO: Lipiți pe fereastră  
SI: Prilepite na okno  
HR: Zaljepite na prozor  
BG: Залепете върху прозореца  
GR: Κολλήστε στο παράθυρο  
IE: Greamaigh don fhuinneog  
NL: Lijm op het raam  
IT: Incolla alla finestra  
ES: Pega a la ventana  
PT: Cole na janela  
MT: Wahhal mat-tieqa

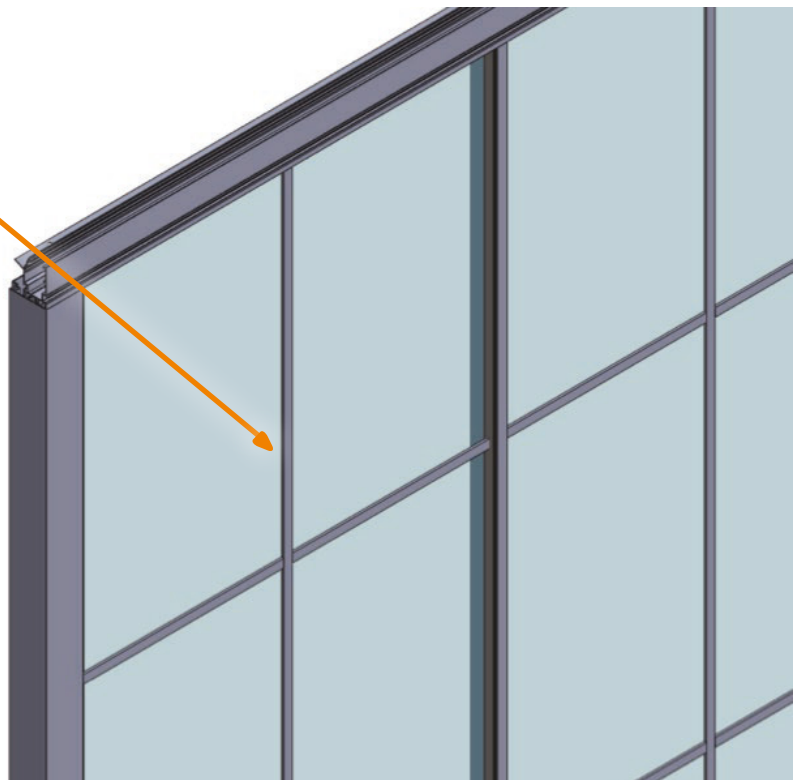

## UK

NOTE! If extra screw needed (for accessories after assembly): 1. Drill 10 mm hole at profile in neutral position 2. Insert screw 3. Place screw where needed

## DK

BEMÆRK! Hvis ekstra skrue er nødvendig (til tilbehør efter montering): 1. Bor et 10 mm hul i profilen i neutral position 2. Indsæt skruen 3. Placer skruen, hvor det er nødvendigt.

## FR

REMARQUE! Si une vis supplémentaire est nécessaire (pour accessoires après montage) : 1. Percez un trou de 10 mm dans le profil en position neutre 2. Insérez la vis 3. Placez la vis à l'endroit nécessaire.

## LT

PASTABA! Jei reikalingas papildomas varžtas (priedams po surinkimo): 1. Išgręžkite 10 mm skylę profilyje neutralioje padėtyje 2. Įdėkite varžtą 3. Pritvirtinkite varžtą reikiamoje vietoje.

## SK

POZNÁMKA! Ak je potrebná ďalšia skrutka (pre príslušenstvo po montáži): 1. Vyvrtajte 10 mm otvor v profile v neutrálnej polohe 2. Vložte skrutku 3. Umiestnite skrutku tam, kde je to potrebné.

## SI

OPOMBA! Če je potreben dodatni vijak (za dodatke po montaži): 1. Izvrtajte 10 mm luknjo v profilu v nevtralnem položaju 2. Vstavite vijak 3. Namestite vijak na potrebno mesto.

## GR

ΣΗΜΕΙΩΣΗ! Εάν απαιτείται επιπλέον βίδα (για αξεσουάρ μετά τη συναρμολόγηση): 1. Τρυπήστε μια οπή 10 mm στο προφίλ σε ουδέτερη θέση 2. Τοποθετήστε τη βίδα 3. Τοποθετήστε τη βίδα όπου χρειάζεται.

## IT

NOTA! Se è necessaria una vite extra (per accessori dopo il montaggio): 1. Praticare un foro di 10 mm nel profilo in posizione neutrale 2. Inserire la vite 3. Posizionare la vite dove necessario.

## MT

NOTA! Jekk ikun meħtieġ viti żejjed (għal aċċessorji wara l-assemblaġġ): 1. Id-drillja toqba ta' 10 mm fil-profil f'pożizzjoni newtrali 2. Daħħal il-viti 3. Poġġi l-viti fejn meħtieġ.

## SE

OBS! Om extra skruv behövs (för tillbehör efter montering): 1. Borra ett 10 mm hål i profilen i neutralt läge 2. Sätt i skruven 3. Placera skruven där det behövs.

## FI

HUOM! Jos tarvitaan lisäruuvi (lisävarusteille asennuksen jälkeen): 1. Poraa 10 mm reikä profiiliin neutraalissa asennossa 2. Aseta ruuvi paikalleen 3. Kiinnitä ruuvi tarvittavaan kohtaan.

## LV

PIEZĪME! Ja nepieciešama papildu skrūve (piederumiem pēc montāžas): 1. Urbiet 10 mm caurumu profilā neitrālā pozīcijā 2. Ievietojiet skrūvi 3. Novietojiet skrūvi vajadzīgajā vietā.

## PL

UWAGA! Jeśli potrzebna jest dodatkowa śruba (do akcesoriów po montażu): 1. Wywierć otwór 10 mm w profilu w pozycji neutralnej 2. Włóż śrubę 3. Umieść śrubę tam, gdzie jest potrzebna.

## HU

MEGJEGYZÉS! Ha extra csavar szükséges (kiegészítőkhöz a szerelés után): 1. Fúrjon egy 10 mm-es lyukat a profilba semleges helyzetben 2. Helyezze be a csavart 3. Helyezze el a csavart a szükséges helyen.

## HR

NAPOMENA! Ako je potreban dodatni vijak (za dodatke nakon montaže): 1. Izbušite rupu od 10 mm u profilu u neutralnom položaju 2. Umetnite vijak 3. Postavite vijak na potrebno mjesto.

## IE

NÓTA! Má tá scríú breise ag teastáil (do chuid gabhálaís tar éis an tionóil): 1. Druileáil poll 10 mm sa phróifíl i suíomh neodrach 2. Cuir an scríú isteach 3. Cuir an scríú san áit a bhfuil sé ag teastáil.

## ES

NOTA! Si se necesita un tornillo extra (para accesorios después del montaje): 1. Perfore un agujero de 10 mm en el perfil en posición neutral 2. Inserte el tornillo 3. Coloque el tornillo donde sea necesario.

## NO

MERK! Hvis ekstra skrue trengs (for tilbehør etter montering): 1. Bor et 10 mm hull i profilen i nøytral posisjon 2. Sett inn skruen 3. Plasser skruen der det er nødvendig.

## DE

HINWEIS! Falls eine zusätzliche Schraube benötigt wird (für Zubehör nach der Montage): 1. Bohren Sie ein 10 mm Loch in das Profil in neutraler Position 2. Setzen Sie die Schraube ein 3. Platzieren Sie die Schraube an der benötigten Stelle.

## EE

MÄRKUS! Kui on vaja lisakruvi (tarvikute jaoks pärast kokkupanekut): 1. Puurige 10 mm auk profiili neutraalses asendis 2. Sisestage kruvi 3. Paigutage kruvi sinna, kus vaja.

## CZ

POZNÁMKA! Pokud je potřeba další šroub (pro příslušenství po montáži): 1. Vyvrtejte 10 mm otvor v profilu v neutrální poloze 2. Vložte šroub 3. Umístěte šroub tam, kde je potřeba.

## RO

NOTĂ! Dacă este necesar un șurub suplimentar (pentru accesorii după asamblare): 1. Găuriți un orificiu de 10 mm în profil în poziție neutră 2. Introduceți șurubul 3. Plasați șurubul unde este necesar.

## BG

ЗАБЕЛЕЖКА! Ако е необходим допълнителен винт (за аксесоари след монтаж): 1. Пробийте 10 mm отвор в профила в неутрално положение 2. Поставете винта 3. Поставете винта на необходимото място.

## NL

OPMERKING! Indien extra schroef nodig is (voor accessoires na montage): 1. Boor een gat van 10 mm in het profiel in neutrale positie 2. Plaats de schroef 3. Bevestig de schroef waar nodig.

## PT

NOTA! Se for necessário um parafuso extra (para acessórios após a montagem): 1. Perfure um furo de 10 mm no perfil em posição neutra 2. Insira o parafuso 3. Coloque o parafuso onde for necessário.

