



MONTÁŽNÍ NÁVOD

Zahradní skleník
ARKEN Italice



EN

ASSEMBLY INSTRUCTIONS

Important: Read the entire instruction before starting the assembly. Strictly follow all the instructions provided in this manual and carry out all of the stages of the installation process in the specified order. Failure to comply with these rules may lead to incorrect fitting of the decorative laths and the occurrence of visual defects. The warranty certificate is void if it is found that damage has been caused by incorrect installation. The base on which the product is to be installed must be flat and without significant differences in level. The product must be attached to the base. Note: Use lube for all screws to prevent them from breaking. Make sure that the greenhouse pallet cannot tip over and cause accidents. Make sure that the ground where you put the pallet is in level. Installing two ground spikes to the pallet will prevent it from tipping. Do not remove all the wooden rules inside the pallet. Only remove the ones that are necessary to access the part you need.

Installation requires at least 2 people.

DK

MONTERINGSVEJLEDNING

Vigtigt: Læs hele vejledningen, før du begynder monteringen. Følg nøje alle instruktioner i denne manual og udfør alle trin i installationsprocessen i den angivne rækkefølge. Manglende overholdelse af disse regler kan føre til forkert montering af de dekorative lister og visuelle fejl. Garantibeviset er ugyldigt, hvis det konstateres, at skader er forårsaget af forkert installation. Basen, hvor produktet skal installeres, skal være flad og uden væsentlige niveauforskelle. Produktet skal fastgøres til basen. Bemærk: Brug smøremiddel på alle skruer for at forhindre, at de knækker. Sørg for, at drivhusets palle ikke kan vælte og forårsage ulykker. Sørg for, at jorden, hvor du placerer pallen, er i vater. Installation af to jordspyd i pallen forhindrer den i at vælte. Fjern ikke alle trælistene inde i pallen. Fjern kun de nødvendige for at få adgang til de dele, du har brug for.

Installationen kræver mindst 2 personer.

FR

INSTRUCTIONS D'ASSEMBLAGE

Important: Lisez entièrement ces instructions avant de commencer l'assemblage. Suivez strictement toutes les indications de ce manuel et réalisez toutes les étapes du processus d'installation dans l'ordre spécifié. Le non-respect de ces règles peut entraîner une mauvaise fixation des éléments décoratifs et des défauts visuels. Le certificat de garantie est annulé en cas de dommages dus à une mauvaise installation. La base sur laquelle le produit doit être installé doit être plane et sans différences de niveau significatives. Le produit doit être fixé à la base. Remarque : Utilisez du lubrifiant sur toutes les vis pour éviter qu'elles ne se cassent. Assurez-vous que la palette de la serre ne puisse pas basculer et provoquer d'accidents. Vérifiez que le sol sur lequel vous placez la palette est bien nivelé. L'installation de deux piquets de sol sur la palette empêchera son basculement. Ne retirez pas toutes les pièces en bois à l'intérieur de la palette, mais seulement celles nécessaires pour accéder aux éléments requis.

L'installation nécessite au moins 2 personnes.

SE

MONTERINGSANVISNING

Viktigt: Läs hela instruktionen innan du påbörjar monteringen. Följ noggrant alla instruktioner i denna manual och genomför alla steg i installationsprocessen i den angivna ordningen. Underlåtenhet att följa dessa regler kan leda till felaktig montering av de dekorativa listerna och orsaka visuella defekter. Garantibeviset är ogiltigt om det visar sig att skadan orsakats av felaktig installation. Basen som produkten ska installeras på måste vara plan och utan betydande nivåskillnader. Produkten måste fästas i basen. Notera: Använd smörjmedel för alla skruvar för att förhindra att de går sönder. Se till att växthusets pall inte kan välta och orsaka olyckor. Se till att markstråvor i pallen förhindrar att den tippar. Ta inte bort alla träreglar inuti pallen. Ta bara bort de som är nödvändiga för att komma åt den del du behöver.

Installation kräver minst 2 personer.

FI

ASENNUSOHJEET

Tärkeää: Lue koko ohje ennen asennuksen aloittamista. Noudata tarkasti kaikkia tämän ohjekirjan ohjeita ja suorita kaikki asennusvaiheet määrättyssä järjestyksessä. Näiden sääntöjen noudattamatta jättäminen voi johtaa koristeosien virheelliseen kiinnitykseen ja visuaalisiin virheisiin. Takuu mitätöidään, jos havaitaan, että vahinko on aiheutunut virheellisestä asennuksesta. Tuotteen asennusohje on oltava tasainen ja ilman merkittäviä korkeuseroja. Tuote on kiinnitettävä alustaan. Huomio: Käytä voiteluainetta kaikissa ruuveissa estääksesi niiden katkeamisen. Varmista, ettei kasvihooneen lava voi kaatua ja aiheuttaa onnettomuuksia. Varmista, että alusta, jolle lava asetetaan, on tasainen. Kaksi maapiikkiä lavassa estää sen kaatumisen. Älä poista kaikkia puisia tukia lavasta. Poista vain ne, jotka ovat tarpeen osien saavuttamiseksi.

Asennukseen tarvitaan vähintään 2 henkilöä.

LV

MONTĀŽAS INSTRUKCIJA

Svarīgi: Pirms montāžas sāksanas rūpīgi izlasiet visu instrukciju. Stingri ievērojiet visus šajā rokasgrāmatā sniegtos norādījumus un veiciet visas uzstādīšanas darbības norādītā secībā. Neievērojot šos noteikumus, var rasties dekoratīvo listu nepareiza montāža un vizuāli defekti. Garantijas sertifikāts tiek anulēts, ja tiek konstatēts, ka bojājumi radušies nepareizas uzstādīšanas dēļ. Pamatnei, uz kuras produkts tiek uzstādīts, jābūt līdzenai un bez būtiskām līmeņa atšķirībām. Produkts ir jāpiestiprina pie pamatnes. Piezīme: Lietojiet smērvielu visām skrūvēm, lai novērstu to lūšanu. Pārlicinieties, ka siltumnīcas palete nevar apgāzties un izraisīt negadījumus. Pārlicinieties, ka virsma, kurā palete tiek novietota, ir līmenī. Divu zemes mietu uzstādīšana paletei novērsīs tās apgāšanos. Neizņemiet visas koka daļas no paletes, tikai tās, kas nepieciešamas, lai piekļūtu vajadzīgajām detaļām.

Uzstādīšanai nepieciešami vismaz 2 cilvēki.

NO

MONTERINGSINSTRUKSJONER

Viktig: Les hele instruksjonen før du starter monteringen. Følg nøye alle instruksjonene i denne manualen og utfør alle trinnene i installasjonsprosessen i den angitte rekkefølgen. Unnlattelse av å følge disse reglene kan føre til feilmontering av de dekorative listene og forekomsten av visuelle defekter. Garantibeviset er ugyldig hvis det viser seg at skader er forårsaket av feil installasjon. Grunnlaget som produktet skal installeres på, må være flatt og uten vesentlige nivåforskjeller. Produktet må festes til basen. Merk: Bruk smøremiddel på alle skruer for å unngå at de knækker. Sørg for at veksthusets pall ikke kan velte og forårsake ulykker. Sørg for at bakken der du plasserer pallen, er i vater. Å installere to jordspiker i pallen forhindrer at den velter. Ikke fjern alle trerammene inne i pallen. Fjern kun de som er nødvendige for å få tilgang til delen du trenger.

Installasjon krever minst 2 personer.

DE

MONTAGEANLEITUNG

Wichtig: Lesen Sie die gesamte Anleitung, bevor Sie mit der Montage beginnen. Befolgen Sie strikt alle Anweisungen in diesem Handbuch und führen Sie alle Installationsschritte in der angegebenen Reihenfolge aus. Die Nichtbeachtung dieser Regeln kann zu einer fehlerhaften Befestigung der Zierleisten und optischen Mängeln führen. Die Garantiebescheinigung erlischt, wenn festgestellt wird, dass Schäden durch unsachgemäße Installation verursacht wurden. Die Basis, auf der das Produkt installiert wird, muss eben und ohne erhebliche Höhenunterschiede sein. Das Produkt muss an der Basis befestigt werden. Hinweis: Verwenden Sie Schmiermittel für alle Schrauben, um Brüche zu vermeiden. Stellen Sie sicher, dass die Palette des Gewächshauses nicht umkippen und Unfälle verursachen kann. Achten Sie darauf, dass der Boden, auf dem die Palette steht, eben ist. Die Installation von zwei Bodenankern verhindert das Umkippen der Palette. Entfernen Sie nicht alle Holzstützen in der Palette. Entfernen Sie nur die, die zum Zugriff auf die benötigten Teile erforderlich sind.

Für die Installation sind mindestens 2 Personen erforderlich.

EE

PAIGALDUSJUHEND

Oluline: Lugege kogu juhend enne paigalduse alustamist läbi. Järgige rangelt kõiki käesolevas juhendis toodud juhiseid ning täitke kõik paigaldusetapid ettenähtud järjekorras. Nende reeglite eiramine võib põhjustada dekoratiivliistude valet kinnitamist ja visuaalseid defekte. Garantii kehtivus lõpeb, kui tuvastatakse, et kahjustused on põhjustatud valest paigaldusest. Toote paigaldusalus peab olema tasane ja ilma oluliste kõrguse erinevusteta. Toode tuleb alusele kinnitada. Märkus: Kasutage kõigi kruvide määrimiseks määrdeainet, et vältida nende purunemist. Veenduge, et kasvuhoonealus ei saaks ümber kukkuda ja õnnetusi põhjustada. Kontrollige, et pind, kuhu alus asetatakse, oleks tasane. Kahe maapinnaankru paigaldamine alusele aitab vältida selle ümberkukkumist. Ärge eemaldage kõiki puitelemente alusest, vaid ainult need, mis on vajalikud juurdepääsuks vajalikele osadele.

Paigaldamiseks on vaja vähemalt 2 inimest.

LT

MONTAVIMO INSTRUKCIJA

Svarbu: Prieš pradėdami montavimą atidžiai perskaitykite visą instrukciją. Griežtai laikykitės visų šiame vadove pateiktų nurodymų ir vykdykite visus įrengimo etapus nurodyta tvarka. Nesilaikant šių taisyklių, dekoratyvinės juostelės gali būti neteisingai sumontuotos, o vizualiniai defektai – neišvengiami. Garantinis pažymėjimas nustoja galioti, jei nustatoma, kad žala atsirado dėl netinkamo įrengimo. Pagrindas, ant kurio bus montuojamas produktas, turi būti lygus ir be didelių lygių skirtumų. Produktas turi būti pritvirtintas prie pagrindo. Pastaba: Visoms varžtams sutepti naudokite tepalą, kad išvengtumėte jų lūžimo. Įsitinkite, kad šiltnamio paletė negali apvirtti ir sukelti nelaimingų atsitikimų. Patikrinkite, ar paviršius, ant kurio pastatysite paletę, yra lygus. Dviejų žemės kuoliukų įrengimas paletėje apsaugos ją nuo apvirtimo. Neišimkite visų medinių detalių iš paletės, tik tas, kurios būtinos norint pasiekti reikalingas dalis.

Montavimui reikalingi bent 2 žmonės.

SK

MONTÁŽNY NÁVOD

Dôležité: Pred začatím montáže si dôkladne prečítajte celý návod. Dôsledne dodržiavajte všetky pokyny uvedené v tejto príručke a vykonajte všetky kroky inštalácie v určenom poradí. Nedodržanie týchto pravidiel môže viesť k nesprávnej montáži dekoratívnych listů a vzniku vizuálnych chýb. Záruka je neplatná, ak sa zistí, že škoda bola spôsobená nesprávnou montážou. Základňa, na ktorú sa produkt inštaluje, musí byť rovná a bez výrazných výškových rozdielov. Produkt musí byť pripevnený k základni. Poznámka: Na všetky skrutky použite mazivo, aby sa predišlo ich zlomeniu. Uistite sa, že paleta skleníka sa nemôže prevrátiť a spôsobiť nehodu. Skontrolujte, či je povrch, na ktorý umiestnite paletu, rovný. Inštalácia dvoch zemných kotiev zabráni prevráteniu palety. Neodstraňujte všetky drevené prvky vo vnútri palety, iba tie, ktoré sú nevyhnutné na prístup k potrebným dielom.

Montáž vyžaduje minimálne 2 osoby.

SI

NAVODILA ZA SESTAVO

Pomembno: Pred začetkom sestavljanja natančno preberite celotna navodila. Strogo upoštevajte vsa navodila v tem priročniku in izvedite vse faze namestitve v določenem vrstnem redu. Neupoštevanje teh pravil lahko povzroči nepravilno pritrditev dekorativnih letvic in nastanek vizualnih napak. Garancija ni veljavna, če se ugotovi, da je bila škoda povzročena zaradi nepravilne namestitve. Osnova, na katero bo izdelek nameščen, mora biti ravna in brez večjih višinskih razlik. Izdelek mora biti pritrdjen na podlago. Opomba: Vse vijake premažite z mazivom, da preprečite njihovo zlom. Poskrbite, da se paleta rastlinjaka ne more prevrniti in povzročiti nesreč. Preverite, ali je površina, na katero postavite paletu, ravna. Namestitev dveh talnih sider bo preprečila prevrnitev. Ne odstranjujte vseh lesenih delov znotraj palete, temveč samo tiste, ki so potrebni za dostop do zelenih delov.

Za namestitev sta potrebni vsaj 2 osebi.

PL

INSTRUKCJA MONTAŻU

Ważne: Przed rozpoczęciem montażu należy dokładnie przeczytać całą instrukcję. Należy ściśle przestrzegać wszystkich wskazówek zawartych w niniejszym podręczniku i wykonywać wszystkie etapy instalacji w określonej kolejności. Nieprzestrzeganie tych zasad może skutkować nieprawidłowym zamontowaniem listew dekoracyjnych oraz wystąpieniem wad wizualnych. Certyfikat gwarancji traci ważność, jeśli zostanie stwierdzone, że uszkodzenia wynikły z nieprawidłowego montażu. Podstawa, na której montowany jest produkt, musi być płaska i pozbawiona znaczących różnic poziomu. Produkt musi być przymocowany do podstawy. Uwaga: Należy używać smaru do wszystkich śrub, aby zapobiec ich pękaniu. Upewnij się, że paleta szklarni nie może się przewrócić i spowodować wypadku. Sprawdź, czy podłoże, na którym ustawiasz paletę, jest wypoziomowane. Zamocowanie dwóch kotew gruntowych zapobiegnie jej przewróceniu. Nie usuwaj wszystkich drewnianych elementów wewnątrz palety, a jedynie te, które są konieczne do uzyskania dostępu do potrzebnych części. **Do montażu wymagane są co najmniej 2 osoby.**

HU

ÖSSZESZERELÉSI ÚTMUTATÓ

Fontos: Az összeszerelés megkezdése előtt olvassa el az egész útmutatót. Szigorúan kövesse a kézikönyvben megadott összes utasítást, és végezze el az összeszerelési lépéseket a megadott sorrendben. Az előírások be nem tartása a dekorációs lécek hibás felszereléséhez és esztétikai hibákhoz vezethet. A garancia érvénytelené válík, ha megállapítják, hogy a károk helytelen telepítésből adódtak. A termék alapjának síknak és jelentős szintkülönbségek nélkülinek kell lennie. A terméket rögzíteni kell az alaphoz. Megjegyzés: Minden csavart kenőanyaggal kell kezelni, hogy megelőzzük a törést. Biztosítsa, hogy az üvegház raklapja ne borulhasson fel és ne okozzon balesetet. Ellenőrizze, hogy a raklapot sík felületre helyezze-e. Két földhorgony felszerelése megakadályozza a felborulást. Ne távolítsa el az összes faelemet a raklapon belül, csak azokat, amelyek szükségesek a hozzáféréshez.

A telepítéshez legalább 2 személy szükséges.

HR

UPUTE ZA MONTAŻU

Važno: Prije početka montáže pažljivo pročitajte cijele upute. Strogo se pridržavajte svih smjernica u ovom priručniku i provodite sve faze instalacije prema navedenom redoslijedu. Nepoštivanje ovih pravila može dovesti do nepravilnog pričvršćivanja ukrasnih letvica i pojave vizualnih nedostataka. Jamstvo prestaje vrijediti ako se utvrdi da je šteta uzrokovana nepravilnom instalacijom. Podloga na koju se proizvod postavlja mora biti ravna i bez značajnih razlika u razini. Proizvod mora biti pričvršćen za podlogu. Napomena: Koristite mazivo na svim vijcima kako biste spriječili njihovo pucanje. Osigurajte da paleta staklenika ne može pasti i uzrokovati nesreću. Provjerite je li podloga na kojoj postavljate paletu ravna. Postavljanje dviju zemaljskih sidara na paletu spriječit će njezino prevrtanje. Nemojte uklanjati sve drvene dijelove unutar palete, već samo one koji su nužni za pristup potrebnim dijelovima.

Za montážu su potrebne najmanje 2 osobe.

CZ

MONTÁŽNÍ NÁVOD

Důležité: Před zahájením montáže si pečlivě přečtěte celý návod. Písrně dodržujte všechny pokyny uvedené v této příručce a postupujte podle instalačních kroků ve stanoveném pořadí. Nedodržení těchto pravidel může vést k nesprávné instalaci dekorativních listů a vzniku vizuálních vad. Záruka se stává neplatnou, pokud se zjistí, že škoda byla způsobena nesprávnou instalací. Základna, na kterou bude produkt instalován, musí být rovná a bez výrazných výškových rozdílů. Produkt musí být připevněn k základně. Poznámka: Použijte mazivo na všechny šrouby, aby nedošlo k jejich zlomení. Ujistěte se, že paleta skleníku nemůže převrhnout a způsobit nehodu. Zkontrolujte, zda je povrch, na který umístíte paletu, vyrovnaný. Instalace dvou zemních hřebů do palety zabráni jejímu převrácení. Neodstraňujte všechny dřevěné prvky uvnitř palety, pouze ty, které jsou nutné k přístupu k potřebným částem.

Montáž vyžaduje alespoň 2 osoby.

RO

INSTRUCȚIUNI DE ASAMBLARE

Important: Citiți cu atenție întreaga instrucțiune înainte de a începe asamblarea. Respectați cu strictețe toate indicațiile din acest manual și efectuați toate etapele instalării în ordinea specificată. Nerespectarea acestor reguli poate duce la o montare incorectă a ornamentelor decorative și la apariția unor defecte vizuale. Certificatul de garanție devine nul dacă se constată că daunele au fost cauzate de o instalare incorectă. Baza pe care se montează produsul trebuie să fie plană și fără diferențe semnificative de nivel. Produsul trebuie fixat pe bază. Notă: Folosiți lubrifiant pentru toate șuruburile pentru a preveni ruperea acestora. Asigurați-vă că paletul seriei nu se poate răsturna și provoca accidente. Verificați ca suprafața pe care puneți paletul să fie nivelată. Instalarea a două ancore de sol pe palet va preveni răsturnarea acestuia. Nu îndepărtați toate elementele de lemn din palet, doar cele necesare pentru a accesa piesele de care aveți nevoie.

Instalarea necesită cel puțin 2 persoane.

BG

ИНСТРУКЦИИ ЗА СГЛОБЯВАНЕ

Важно: Прочетете внимателно цялата инструкция преди да започнете сглобяването. Стриктно спазвайте всички указания в това ръководство и изпълнявайте всички етапи на монтажа в зададената последователност. Неспазването на тези правила може да доведе до неправилен монтаж на декоративните елементи и визуални дефекти. Гаранционният сертификат става невалиден, ако се установи, че повредите са причинени от неправилна инсталация. Основата, върху която ще се монтира продуктът, трябва да бъде равна и без значителни разлики в нивото. Продуктът трябва да бъде закрепен към основата. Забележка: Използвайте лубрикант за всички винтове, за да предотвратите тяхното счупване. Уверете се, че палетата на оранжерията не може да се преобърне и да причини инциденти. Проверете дали повърхността, върху която поставяте палетата, е нивелирана. Монтирането на два земни анкера в палетата ще предотврати нейното преобръщане. Не премахвайте всички дървени елементи вътре в палетата, а само тези, които са необходими за достъп до желаните части. **За монтажа са необходими поне 2 души.**

GR

ΟΔΗΓΙΕΣ ΣΥΝΑΡΜΟΛΟΓΗΣΗΣ

Σημαντικό: Διαβάστε προσεκτικά όλες τις οδηγίες πριν ξεκινήσετε τη συναρμολόγηση. Ακολουθήστε αυστηρά όλες τις οδηγίες αυτού του εγχειριδίου και εκτελέστε όλα τα στάδια της εγκατάστασης με την καθορισμένη σειρά. Η μη τήρηση αυτών των κανόνων μπορεί να οδηγήσει σε λανθασμένη τοποθέτηση των διακοσμητικών λωρίδων και την εμφάνιση οπτικών ελαττωμάτων. Η εγγύηση παύει να ισχύει εάν διαπιστωθεί ότι η ζημιά προκλήθηκε από εσφαλμένη εγκατάσταση. Η βάση στην οποία θα τοποθετηθεί το προϊόν πρέπει να είναι επίπεδη και χωρίς σημαντικές διαφορές ύψους. Το προϊόν πρέπει να στερεωθεί στη βάση. Σημείωση: Χρησιμοποιήστε λιπαντικό σε όλες τις βίδες για να αποφύγετε το σπάσιμο. Βεβαιωθείτε ότι η παλέτα του θερμοκηπίου δεν μπορεί να ανατραπεί και να προκαλέσει ατυχήματα. Ελέγξτε ότι το έδαφος όπου τοποθετείτε την παλέτα είναι επίπεδο. Η τοποθέτηση δύο αγκυρών εδάφους στην παλέτα θα αποτρέψει την ανατροπή της. Μην αφαιρείτε όλα τα ξύλινα στοιχεία στο εσωτερικό της παλέτας, μόνο αυτά που είναι απαραίτητα για την πρόσβαση στα απαιτούμενα εξαρτήματα. **Για την εγκατάσταση απαιτούνται τουλάχιστον 2 άτομα.**

IT

ISTRUZIONI DI MONTAGGIO

Importante: Leggere attentamente l'intero manuale prima di iniziare il montaggio. Seguire rigorosamente tutte le istruzioni fornite in questo manuale e completare tutte le fasi del processo di installazione nell'ordine specificato. Il mancato rispetto di queste regole potrebbe portare a un fissaggio errato delle modanature decorative e a difetti visivi. Il certificato di garanzia diventa nullo se i danni sono causati da un'installazione errata. La base su cui verrà installato il prodotto deve essere piana e priva di differenze di livello significative. Il prodotto deve essere fissato alla base. Nota: Applicare lubrificante su tutte le viti per evitare rotture. Assicurarsi che il pallet della serra non possa ribaltarsi e causare incidenti. Controllare che il terreno su cui si posiziona il pallet sia livellato. L'installazione di due ancoraggi a terra eviterà il ribaltamento. Non rimuovere tutte le strutture in legno all'interno del pallet, solo quelle necessarie per accedere alle parti richieste.

L'installazione richiede almeno 2 persone.

MT

ISTRUZZJONIJIET GĦALL-ASSEMBLAĠĠ

Importanti: Aqra l-istruzzjonijiet kollha qabel tibda l-assemblaġġ. Segwi b'attenzjoni l-passi kollha f'dan il-manwal u wettaq il-proċedura ta' installazzjoni fl-ordni speċifikata. Nuqqas ta' konformità ma' dawn ir-regoli jista' jwassal għal assemblaġġ ħażin tal-linji dekorattivi u difetti viżwali. Iċ-certifikat tal-garanzija jsir invalidu jekk jinstab li l-ħsarat ġew ikkawżati minn installazzjoni mhux korretta. Il-bażi fuq liema se tiġi installata l-prodott trid tkun ċatta u mingħajr differenzi sinifikanti fil-livell. Il-prodott għandu jkun imsakkar mal-bażi. Nota: Uża lubrikant fuq il-viti kollha biex tevita li jinkisru. Kun żgur li l-pallet tas-serra ma jstax jaqqa' u jikkawża incidenti. Iċ-ċekkja li l-art fejn se tqiegħed il-pallet hija livellata. L-installazzjoni ta' żewġ ankri tal-art fil-pallet tipprevjeni li din tinqaleb. Tneħħix l-elementi kollha tal-injam ġewwa l-pallet, ħlief dawk meħtieġa biex ikollok aċċess għall-partijiet meħtieġa.

L-assemblaġġ jeħtieġ mill-inqas 2 persuni.

IE

TREORACHA TIONÓLA

Tábhachtach: Léigh an treoir iomlán sula dtosaíonn tú ar an tionól. Lean go docht gach treoir atá sa lámhleabhar seo agus cuir gach céim den phróiseas suiteála i gcrích san ord sonraithe. Má theipeann ort na rialacha seo a chomhlíonadh, d'fhéadfadh tionól mícheart na hailt mhaisiúcháin agus lochtanna amhairc tarlú. Beidh an teastas bharánta neamhbhailí má chuirtear damáiste i leith suiteáil mhícheart. Caithfidh an dromchla ar a gcuirfear an táirge a bheith cothrom agus gan aon difríochtaí suntasacha airde. Caithfear an táirge a dhaingniú leis an mbonn. Nóta: Bain úsáid as bealadh ar na scriúna go léir chun iad a chosaint ar bhriseadh. Cinntigh nach féidir le pailléid an cheaptha teasa titim agus timpistí a chruthú. Cinntigh go bhfuil an talamh ina gcuirtear an phailléid cothrom. Cuir dhá thaca talún leis an bpailléid chun í a chosc ó thitim. Ná bain na struchtúir adhmaid uile istigh sa phailléid, ach amháin na cinn is gá chun rochtain a fháil ar na codanna a theastaíonn uait.

Teastaíonn ar a laghad 2 dhuine don suiteáil.

ES

INSTRUCCIONES DE MONTAJE

Importante: Lea completamente las instrucciones antes de comenzar el montaje. Siga estrictamente todas las indicaciones de este manual y realice todas las etapas del proceso de instalación en el orden especificado. El incumplimiento de estas normas puede provocar una colocación incorrecta de las molduras decorativas y la aparición de defectos visuales. El certificado de garantía quedará anulado si se determina que los daños fueron causados por una instalación incorrecta. La base sobre la que se instalará el producto debe ser plana y sin diferencias significativas de nivel. El producto debe estar fijado a la base. Nota: Utilice lubricante en todos los tornillos para evitar que se rompan. Asegúrese de que el palé del invernadero no pueda volcarse y causar accidentes. Verifique que la superficie donde coloque el palé esté nivelada. La instalación de dos anclajes al suelo en el palé evitará su vuelco. No retire todas las estructuras de madera dentro del palé, solo las necesarias para acceder a las piezas requeridas. **Para la instalación se requieren al menos 2 personas.**

NL

MONTAGE-INSTRUCTIES

Belangrijk: Lees de volledige instructies voordat u met de montage begint. Volg strikt alle instructies in deze handleiding en voer alle installatiestappen in de aangegeven volgorde uit. Niet-naleving van deze regels kan leiden tot een onjuiste bevestiging van de decoratieve latten en visuele gebreken. De garantie vervalt als blijkt dat schade is veroorzaakt door een onjuiste installatie. De ondergrond waarop het product wordt geïnstalleerd, moet vlak zijn en mag geen significante hoogteverschillen vertonen. Het product moet aan de basis worden bevestigd. Opmerking: Gebruik smeermiddel op alle schroeven om breuk te voorkomen. Zorg ervoor dat de pallet van de kas niet kan omvallen en ongelukken kan veroorzaken. Controleer of de grond waarop u de pallet plaatst, vlak is. Het installeren van twee grondankers in de pallet voorkomt kantelen. Verwijder niet alle houten steunen binnenin de pallet, alleen die nodig zijn om toegang te krijgen tot de vereiste onderdelen.

Voor de installatie zijn minimaal 2 personen nodig.

PT

INSTRUÇÕES DE MONTAGEM

Importante: Leia atentamente todas as instruções antes de iniciar a montagem. Siga rigorosamente todas as diretrizes deste manual e realize todas as etapas do processo de instalação na ordem especificada. O não cumprimento destas regras pode resultar numa fixação incorreta das ripas decorativas e em defeitos visuais. O certificado de garantia será anulado se for constatado que os danos foram causados por uma instalação incorreta. A base onde o produto será instalado deve ser plana e sem diferenças de nível significativas. O produto deve ser fixado à base. Nota: Utilize lubrificante em todos os parafusos para evitar que se partam. Certifique-se de que o palete da estufa não possa tombar e causar acidentes. Verifique se o solo onde será colocado o palete está nivelado. A instalação de duas estacas no solo evitará que o palete tombe. Não remova todas as peças de madeira dentro do palete, apenas as necessárias para acessar as peças desejadas.

A instalação requer pelo menos 2 pessoas.

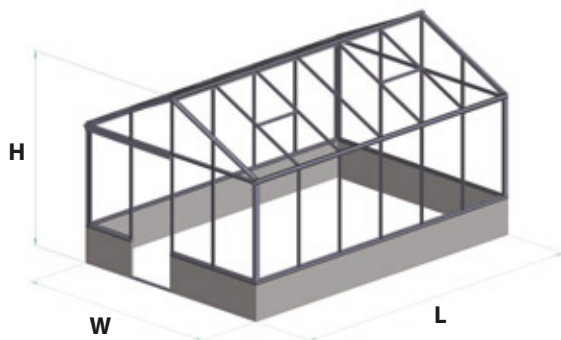

CLASSIC PREMIUM

W (mm)	L (mm)	H (mm)	(mm)	(mm)	m ²	
2352	1606	2333	1769	1669	3,77	1
2352	2352	2333	1769	1669	5,53	1
2352	3098	2333	1769	1669	7,29	1
2352	3844	2333	1769	1669	9,04	2
2352	4590	2333	1769	1669	10,80	3
2352	5336	2333	1769	1669	12,55	4
2352	6082	2333	1769	1669	14,30	4
3098	1606	2678	1940	1840	4,97	1
3098	2352	2678	1940	1840	7,29	1
3098	3098	2678	1940	1840	9,60	1
3098	3844	2678	1940	1840	11,91	2
3098	4590	2678	1940	1840	14,22	3
3098	5336	2678	1940	1840	16,53	4
3098	6082	2678	1940	1840	18,84	4

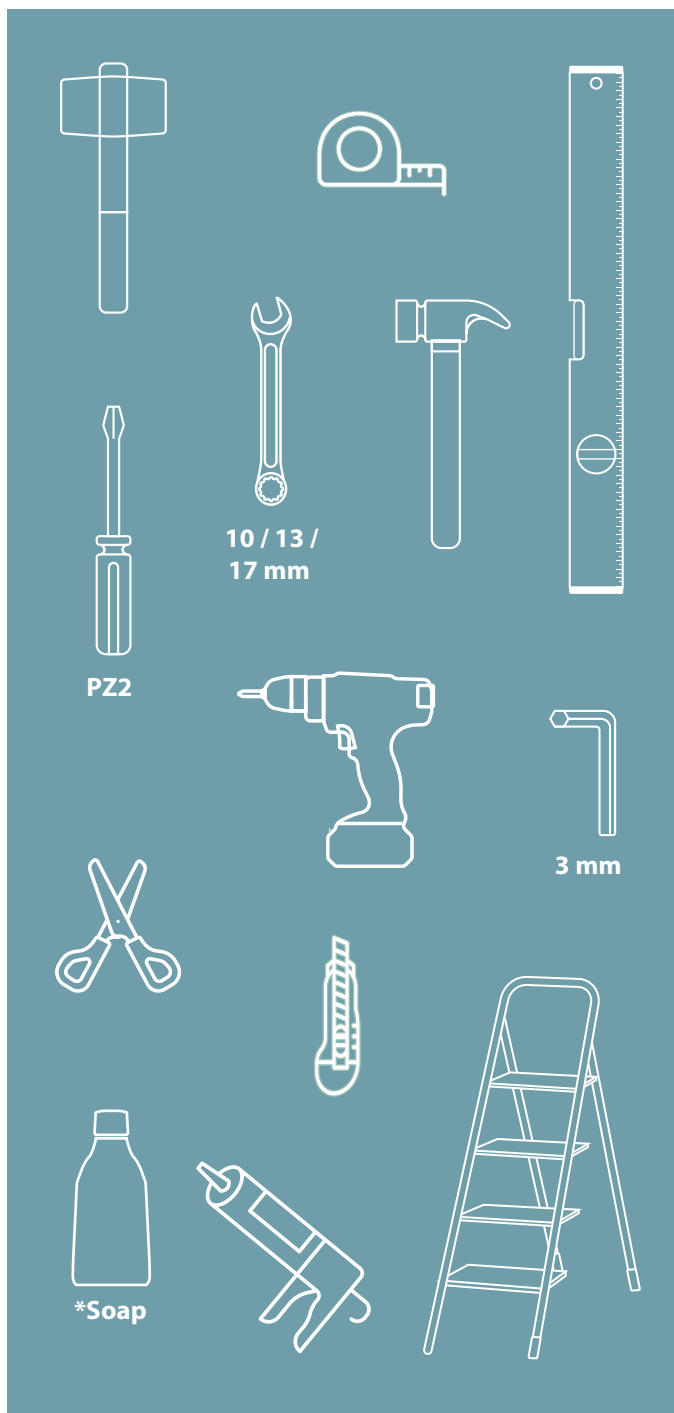

UK: Necessary tools – rubber mallet, measuring tape, spirit level, screwdriver PZ2, wrenches 10/13/17 mm, cordless drill, 3 mm hex key, utility knife, *soap for rubber when oil is not enough, silicone gun and silicone, ladder.

SE: Nödvändiga verktyg - Gummihammare, måttband, vattenpass, skruvmejsel PZ2, skiftnycklar 10/13/17 mm, batteridrivnen skruvdragare, 3 mm insexnyckel, brytbladskniv, *tvål för gummit när oljan inte räcker till, silikonpistol och silikon, stega.

NO: Nødvendige verktøy - Gummihammer, målebånd, vater, skrutrekker PZ2, skrunøkler 10/13/17 mm, batteridrevet skrutrekker, 3 mm unbrakonøkkel, tapetkniv, *såpe for gumminen når oljen ikke er nok, silikonpistol og silikon, stige.

DK: Nødvendigt værktøj - Gummihammer, målebånd, vaterpas, skruetrækker PZ2, skruenøgler 10/13/17 mm, batteridrevet skruetrækker, 3 mm unbrakonøgle, hobbykniv, *såbe til gummet, når olien ikke er nok, silikonpistol og silikon, stige.

FI: Tarvittavat työkalut - Kumivasara, mittanauha, vatupassi, ruuvimeisseli PZ2, avaimet 10/13/17 mm, akkuruuvinväänin, 3 mm kuusiokoloavain, mattovetsi, saippua kumille, *kun öljy ei riitä, silikonipistooli ja silikon, tikkaat.

DE: Notwendige Werkzeuge - Gummihammer, Maßband, Wasserwaage, Schraubendreher PZ2, Schraubenschlüssel 10/13/17 mm, Akku-Schraubendreher, 3 mm Innensechskantschlüssel, Cutter-Messer, *Seife für das Gummi wenn das Öl nicht ausreicht, Silikonpistole und Silikon, Leiter.

FR: Outils nécessaires - Maillet en caoutchouc, mètre ruban, niveau à bulle, tournevis PZ2, clés 10/13/17 mm, tournevis sans fil, clé hexagonale de 3 mm, cutter, *savon pour le caoutchouc lorsque l'huile ne suffit pas, pistolet à silicone et silicone, échelle.

LV: Nepieciešamie instrumenti - Gumijas āmurs, mērlente, līmenrādis, skrūvgrīznis PZ2, uzgriežņu atslēgas 10/13/17 mm, akumulatora skrūvgrīznis, 3 mm seškante, papīrnāzis, *ziepes gumijām (kad nepietiek ar eļļu), silikona pistole un silikons, trepes.

EE: Vajalikud tööriistad - Kummivasar, mõõdulint, lood, kruvikeeraja PZ2, mutrivõtmed 10/13/17 mm, akukruvikeeraja, 3 mm kuuskantvõti, paberinuga, *seep ummi jaoks (kui õli ei ole piisavalt), silikonipüstol ja silikoon, redel.

LT: Reikalingi įrankiai - Guminis plaktukas, matavimo juosta, gulsčiukas, atsuktuvus PZ2, veržliaraktiai 10/13/17 mm, akumuliatorinis atsuktuvus, 3 mm šešiakampis raktas, popierinis peilis, *muilas gumei (kai aliejaus nepakanka), silikono pistoletas ir silikonas, kopėčios.

PL: Niezbędne narzędzia - Młotek gumowy, miarka, poziomica, śrubokręt PZ2, klucze 10/13/17 mm, wkrętarka akumulatorowa, klucz imbusowy 3 mm, nóż do tapet, *mydło do gumy (gdą oleju jest za mało), pistolet do silikonu i silikon, drabina.

CZ: Potřebné nástroje - Gumová palice, svinovací metr, vodováha, šroubovák PZ2, klíče 10/13/17 mm, akumulátorový šroubovák, 3mm imbusový klíč, řezací nůž, *mýdlo pro gumu (když olej nestačí), silikonová pistole a silikon, žebřík.

SK: Potrebne nástroje - Gumové kladivo, meter, vodováha, skrutkovač PZ2, klúče 10/13/17 mm, akumulátorový skrutkovač, 3 mm imbusový klúč, rezač, *mydlo pre gumu (keď olej nestačí), silikónová pištoľ a silikón, rebrík.

HU: Szükséges szerszámok - Gumikalapács, mérőszalag, vízmérték, PZ2 csavarhúzó, villáskulcsok 10/13/17 mm, akkumulátoros csavarhúzó, 3 mm imbuskulcs, sniccer, *szappan a gumihoz (ha az olaj nem elég), szilikonpisztoly és szilikon, létra.

RO: Unele necesare - Ciocan din cauciuc, ruletă, nivelă, șurubelniță PZ2, chei 10/13/17 mm, șurubelniță cu acumulator, cheie imbus de 3 mm, cutter, *săpun pentru cauciuc (când uleiul nu este suficient), pistol de silicon și silicon, scară.

SI: Potrebna orodja - Gumijasto kladivo, merilni trak, vodna tehtnica, izvijač PZ2, ključji 10/13/17 mm, akumulatorski izvijač, 3 mm imbus ključ, olfa nož, *milo za gumo (kadar olje ni dovolj), pištola za silikon in silikon, lestev.

HR: Potrebni alati - Gumeni čekić, metar, libela, odvijač PZ2, ključevi 10/13/17 mm, akumulatorski odvijač, 3 mm imbus ključ, skalpel, *sapun za gumu kada ulje nije dovoljno, pištolj za silikon i silikon, ljestve.

BG: Необходими инструменти - Гумен чук, рулетка, нивелир, отвертка PZ2, гаечни ключове 10/13/17 mm, акумулаторна отвертка, 3 mm шестограм, макетен нож, *сапун за гумата когато маслото не е достатъчно, пистолет за силикон и силикон, стълба.

GR: Απαραίτητα εργαλεία - Σφυρί από καουτσούκ, μεζούρα, αλφάδι, καταβίδι PZ2, κλειδιά 10/13/17 mm, καταβίδι μπαταρίας, κλειδί άλεν 3 mm, κοπίδι, *σαπούνι για το καουτσούκ όταν το λάδι δεν είναι αρκετό, πιστόλι σιλικόνης και σιλικόνη, σκάλα.

IE: Uirlisi riachtanacha - Casúr rubair, téip tomhais, leibhéal, scriúire PZ2, eochracha 10/13/17 mm, scriúire ceallraí, heisceagán 3 mm, scian páipéir, *gallúnach don rubar nuair nach bhfuil an ola go leor, piostal shilicóne agus silicóne, dréimire.

NL: Benodigde gereedschappen - Rubberen hamer, meetlint, waterpas, schroevendraaier PZ2, steeksleutels 10/13/17 mm, accu-schroevendraaier, 3 mm inbussleutel, stanleymes, *zeep voor het rubber als de olie niet genoeg is, kitpistool en siliconen, ladder.

IT: Strumenti necessari - Martello in gomma, metro a nastro, livella, cacciavite PZ2, chiavi 10/13/17 mm, cacciavite a batteria, chiave a brugola da 3 mm, tagliarino, *sapone per la gomma quando l'olio non è sufficiente, pistola per silicone e silicone, scala.

ES: Herramientas necesarias - Martillo de goma, cinta métrica, nivel, destornillador PZ2, llaves 10/13/17 mm, destornillador inalámbrico, llave Allen de 3 mm, cúter, *jabón para el caucho cuando el aceite no es suficiente, pistola de silicona y silicona, escalera.

PT: Ferramentas necessárias - Martelo de borracha, fita métrica, nível, chave de fendas PZ2, chaves 10/13/17 mm, chave de fendas elétrica, chave Allen de 3 mm, faca de papel, *sabão para a borracha quando o óleo não for suficiente, pistola de silicone e silicone, escada.

MT: Ghodda meħtieġa - Mazzun tal-lastiku, tejp tal-kejl, livell, tornavit PZ2, ċwieviet 10/13/17 mm, tornavit bil-batterija, ċavetta Allen ta' 3 mm, sikkina tal-karta, *sapun għall-gomma meta ż-żejt ma jkunx biżżejjed, pistola tas-silikon u silikon, sellu.

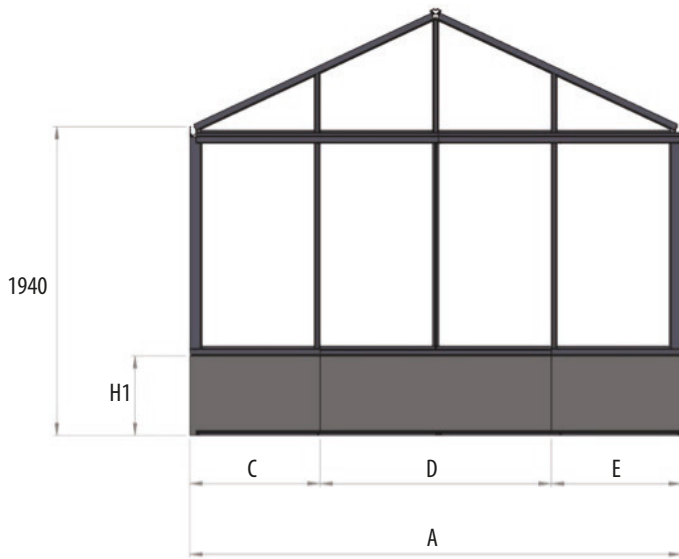

A = 3098
 B = 1606 / 2352 / 3098 / 3844 / 4590 / 5336 / 6082
 C = 820,5
 D = 1457
 E = 820,5
! A = C + D + E

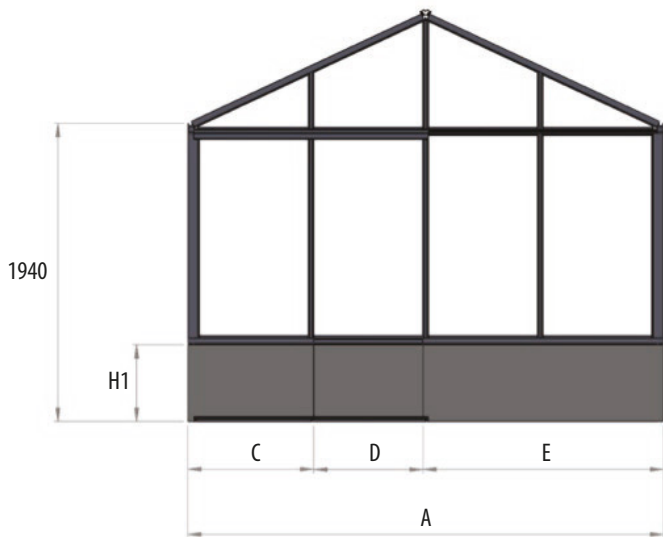
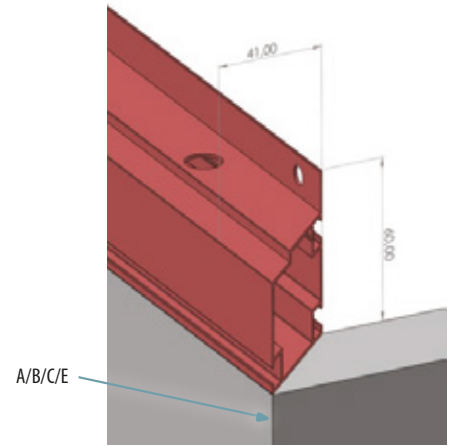

A = 3098
 B = 1606 / 2352 / 3098 / 3844 / 4590 / 5336 / 6082
 C = 820,5 / 1566,5
 D = 711
 E = 820,5 / 1566,5
! A = C + D + E

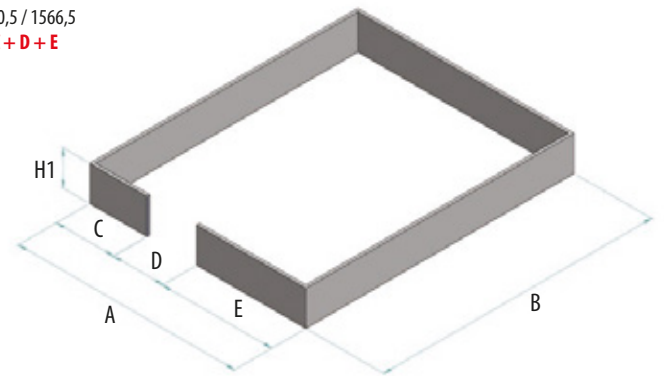

H1 = 100 / 200 / 300 / 400 / 500

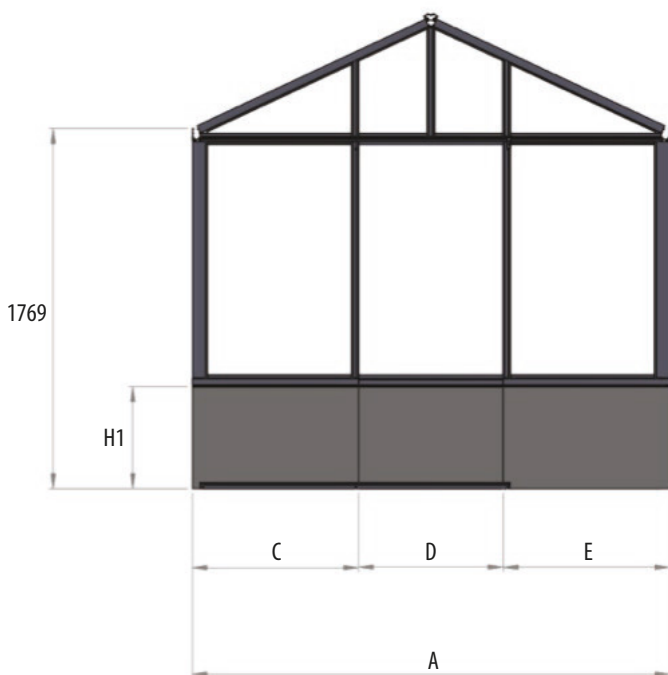

A = 2352
 B = 1606 / 2352 / 3098 / 3844 / 4590 / 5336 / 6082
 C = 820,5
 D = 711
 E = 820,5
! A = C + D + E

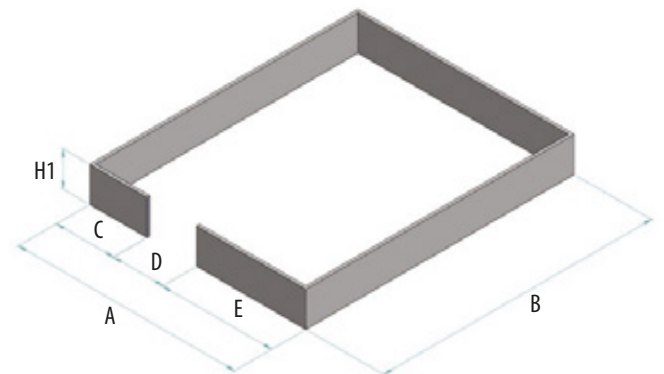

H1 = 100 / 200 / 300 / 400 / 500

1. Place profiles on wall 2. Mark drill spots 3. Drill 6 mm holes in wall 4. Cut base profile for doors 5. Attach profiles to wall with dowel and screw

SE: 1. Placera profiler på väggen 2. Markera borrhåll 3. Borra 6 mm hål i väggen 4. Skär basprofil för dörrar 5. Fäst profiler på väggen med plugg och skruv

NO: 1. Plasser profiler på veggen 2. Merk borepunkter 3. Bor 6 mm hull i veggen 4. Kutt bunnprofil for dører 5. Fest profiler til veggen med plugg og skruve

DK: 1. Placer profiler på væggen 2. Markér borepunkter 3. Bor 6 mm huller i væggen 4. Skær bundprofil til døre 5. Fastgør profiler til væggen med rawlplug og skrue

FI: 1. Aseta profiilit seinälle 2. Merkitse porauskohdat 3. Pora 6 mm reiät seinään 4. Leikkaa pohjaprofiili oville 5. Kiinnitä profiilit seinään tulpan ja ruuvin avulla

DE: 1. Profile an der Wand platzieren 2. Bohrpunkte markieren 3. 6 mm Löcher in die Wand bohren 4. Basisprofil für Türen schneiden 5. Profile mit Dübel und Schraube an der Wand befestigen

FR: 1. Placer les profils sur le mur 2. Marquer les points de perçage 3. Percer des trous de 6 mm dans le mur 4. Couper le profil de base pour les portes 5. Fixer les profils au mur avec une cheville et une vis

LV: 1. Novietojiet profilus uz sienas 2. Atzīmējiet urbuma vietas 3. Urbiet 6 mm caurumus sienā 4. Nogrieziet pamatprofilu durvīm 5. Piestipriniet profilus pie sienas ar dibeli un skrūvi

EE: 1. Aseta profiilid seinale 2. Märgi puurimiskohad 3. Puurige 6 mm augud seinale 4. Lõika aluseprofil uste jaoks 5. Kinnitage profiilid seinale tüübli ja kruviga

LT: 1. Padėkite profilius ant sienos 2. Pažymėkite gręžimo vietas 3. Išgręžkite 6 mm skylės sienoje 4. Iškirpkite pagrindo profilį durims 5. Pritvirtinkite profilius prie sienos su kaiščiu ir varžtu

PL: 1. Umieść profile na ścianie 2. Zaznacz miejsca wiercenia 3. Wywierć otwory 6 mm w ścianie 4. Przytnij profil bazowy dla drzwi 5. Przymocuj profile do ściany za pomocą kołka i śruby

CZ: 1. Umístěte profily na zeď 2. Označte místa vrtání 3. Vyvrtejte 6 mm otvory do zdi 4. Odřízněte základní profil pro dveře 5. Pripevňte profily ke zdi pomocí hmoždinky a šroubu

SK: 1. Umiestnite profily na stenu 2. Označte miesta vrtania 3. Vyvrťajte 6 mm otvory do steny 4. Orežte základný profil pre dvere 5. Pripojte profily k stene pomocou hmoždinky a skrutky

HU: 1. Helyezze a profilokat a falra 2. Jelölje meg a fúrási pontokat 3. Fúrjon 6 mm-es lyukakat a falba 4. Vágja le az alaprofil az ajtókhöz 5. Rögzítse a profilokat a falhoz tiplí és csavar segítségével

RO: 1. Plasați profilele pe perete 2. Marcați punctele de găurire 3. Găuriți găuri de 6 mm în perete 4. Taiiați profilul de bază pentru uși 5. Atașați profilele de perete cu diblu și șurub

SI: 1. Namestite profile na steno 2. Označite mesta vrtanja 3. Izvrtajte 6 mm luknje v steno 4. Odrežite osnovni profil za vrata 5. Pritrdite profile na steno s sidrom in vijakom

HR: 1. Postavite profile na zid 2. Označite mjesta bušenja 3. Izbušite 6 mm rupe u zidu 4. Izrežite osnovni profil za vrata 5. Pričvrstite profile na zid pomoću tiplje i vijka

BG: 1. Поставете профилите на стената 2. Маркирайте местата за пробиване 3. Пробийте 6 mm отвори в стената 4. Изрежете основния профил за врати 5. Закрепете профилите към стената с дюбел и винт

GR: 1. Τοποθετήστε τα προφίλ στον τοίχο 2. Σημειώστε τα σημεία διάτρησης 3. Τρυπήστε 6 mm τρύπες στον τοίχο 4. Κόψτε το βασικό προφίλ για πόρτες 5. Στερεώστε τα προφίλ στον τοίχο με ούπα και βίδα

IE: 1. Cuir próifíil ar an mballa 2. Marcáil spotáí druileála 3. Druileáil poill 6 mm sa bhalla 4. Gearr próifíil bhunúsach do dhoirse 5. Ceangail próifíil leis an mballa le dúilín agus scriú

NL: 1. Plaats profielen op de muur 2. Markeer de boorpunten 3. Boor 6 mm gaten in de muur 4. Snijd basisprofiel voor deuren 5. Bevestig profielen aan de muur met plug en schroef

IT: 1. Posizionare i profili sulla parete 2. Segnare i punti di foratura 3. Forare la parete con fori da 6 mm 4. Tagliare il profilo di base per le porte 5. Fissare i profili alla parete con tassello e vite

ES: 1. Coloca los perfiles en la pared 2. Marca los puntos de perforación 3. Perfora agujeros de 6 mm en la pared 4. Corta el perfil base para puertas 5. Fija los perfiles a la pared con taco y tornillo

PT: 1. Coloque os perfis na parede 2. Marque os pontos de perfuração 3. Perfure furos de 6 mm na parede 4. Corte o perfil base para portas 5. Fixe os perfis na parede com bucha e parafuso

MT: 1. Poġġi l-profil mal-hajt 2. Immarka l-punti tad-drilljar 3. Id-drillja toqob ta' 6 mm fil-hajt 4. Aqta' l-profil bażi għal bibien 5. Waħħal il-profil mal-hajt b'dowel u viti

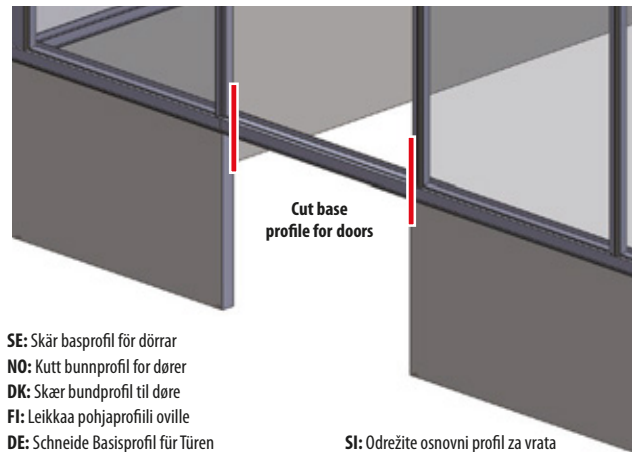

SE: Skär basprofil för dörrar
NO: Kutt bunnprofil for dører
DK: Skær bundprofil til døre
FI: Leikkaa pohjaprofiili oville
DE: Schneide Basisprofil für Türen
FR: Coupez le profil de base pour les portes
LV: Nogrieziet pamatprofilu durvīm
EE: Lõika aluseprofil uste jaoks
LT: Iškirpkite pagrindo profilį durims
PL: Przytnij profil bazowy dla drzwi
CZ: Odřízněte základní profil pro dveře
SK: Orežte základný profil pre dvere
HU: Vágja le az alaprofil az ajtókhöz
RO: Taiiați profilul de bază pentru uși

SI: Odrežite osnovni profil za vrata
HR: Izrežite osnovni profil za vrata
BG: Изрежете основния профил за врати
GR: Κόψτε το βασικό προφίλ για πόρτες
IE: Gearr próifíil bhunúsach do dhoirse
NL: Snijd basisprofiel voor deuren
IT: Taglia il profilo di base per le porte
ES: Corta el perfil base para puertas
PT: Corte o perfil base para portas
MT: Aqta' l-profil bażi għal bibien

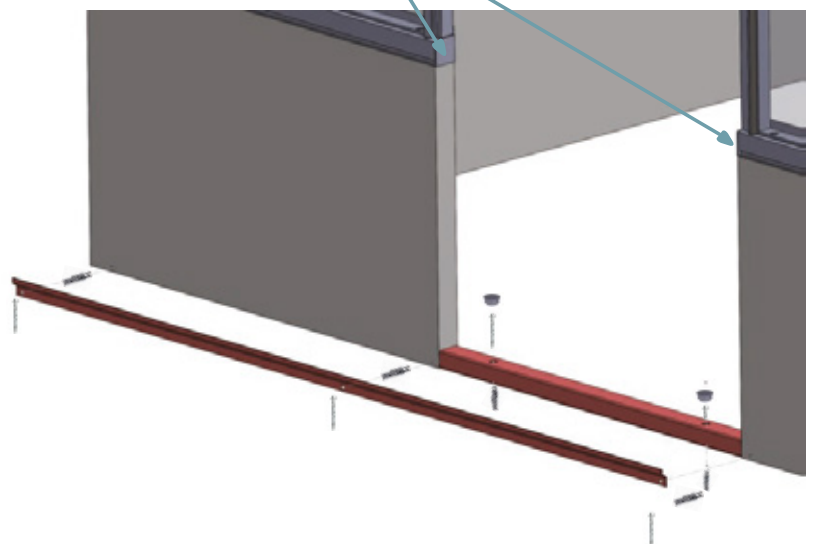
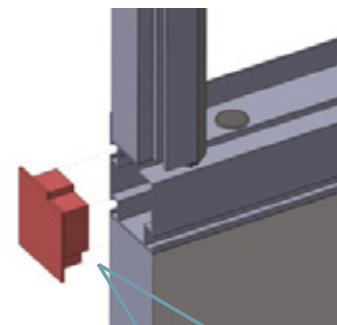
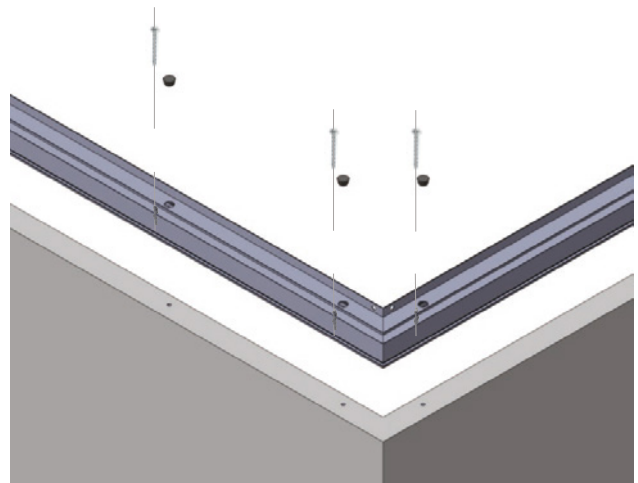

EXTENSIONS

Fix extension rod in place with screw

SE: Förlängningar

Fäst förlängningsstången på plats med en skruv

NO: Forlengelser

Fest forlengelsesstangen på plass med en skrue

DK: Forlængelser

Fastgør forlængerstangen på plads med en skrue

FI: Jatkokappaleet

Kiinnitä jatkotanko paikalleen ruuvilla

DE: Verlängerungen

Befestige die Verlängerungsstange mit einer Schraube

FR: Rallonges

Fixez la tige d'extension en place avec une vis

LV: Pagarinājumi

Nostipriniet pagarinājuma stieni vietā ar skrūvi

EE: Pikendused

Kinnitage pikendustoru kruviga oma kohale

LT: Pratęsimai

Priveržkite prailginimo strypą varžtu

PL: Przedłużenia

Zamocuj pręt przedłużający na miejscu za pomocą śruby

CZ: Prodloužení

Připevňte prodloužovací tyč na místo šroubem

SK: Predĺženia

Prichyťte predĺžovacia tyč na miesto skrutkou

HU: Hosszabbítások

Rögzítse a hosszabbító rudat csavarral

RO: Extensii

Fixați tija de extensie în poziție cu un șurub

SI: Podaljški

Pripnite podaljšano palico na mesto z vijakom

HR: Produžeci

Pričvrstite produžnu šipku na mjesto pomoću vijka

BG: Удължения

Закрепете удължителния прът с винт

GR: Επέκτασις

Στερεώστε τη ράβδο επέκτασης στη θέση της με μια βίδα

IE: Síneadh

Ceangail an tslat síneadh ina háit le scriú

NL: Verlengingen

Bevestig de verlengstang op zijn plaats met een schroef

IT: Estensioni

Fissa l'asta di estensione in posizione con una vite

ES: Extensiones

Fija la barra de extensión en su lugar con un tornillo

PT: Extensões

Fixe a haste de extensão no lugar com um parafuso

MT: Estensjoni

Issettja l-virga ta' estensjoni f'posha b'viti

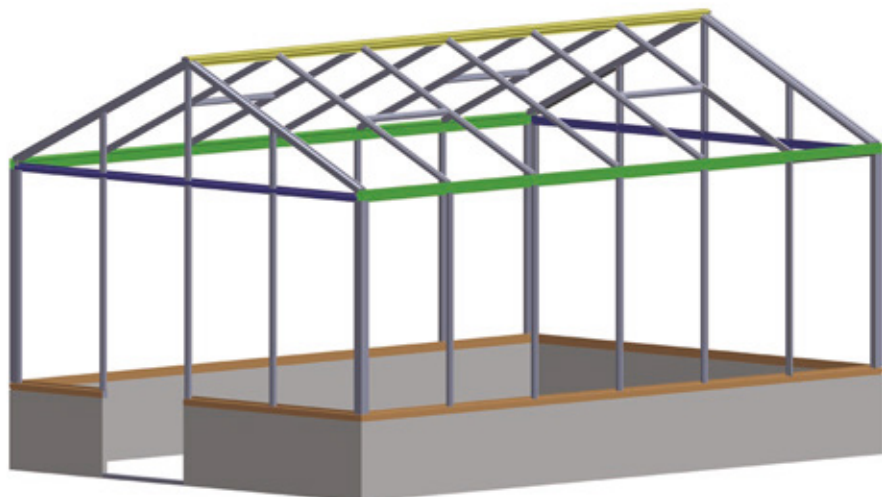
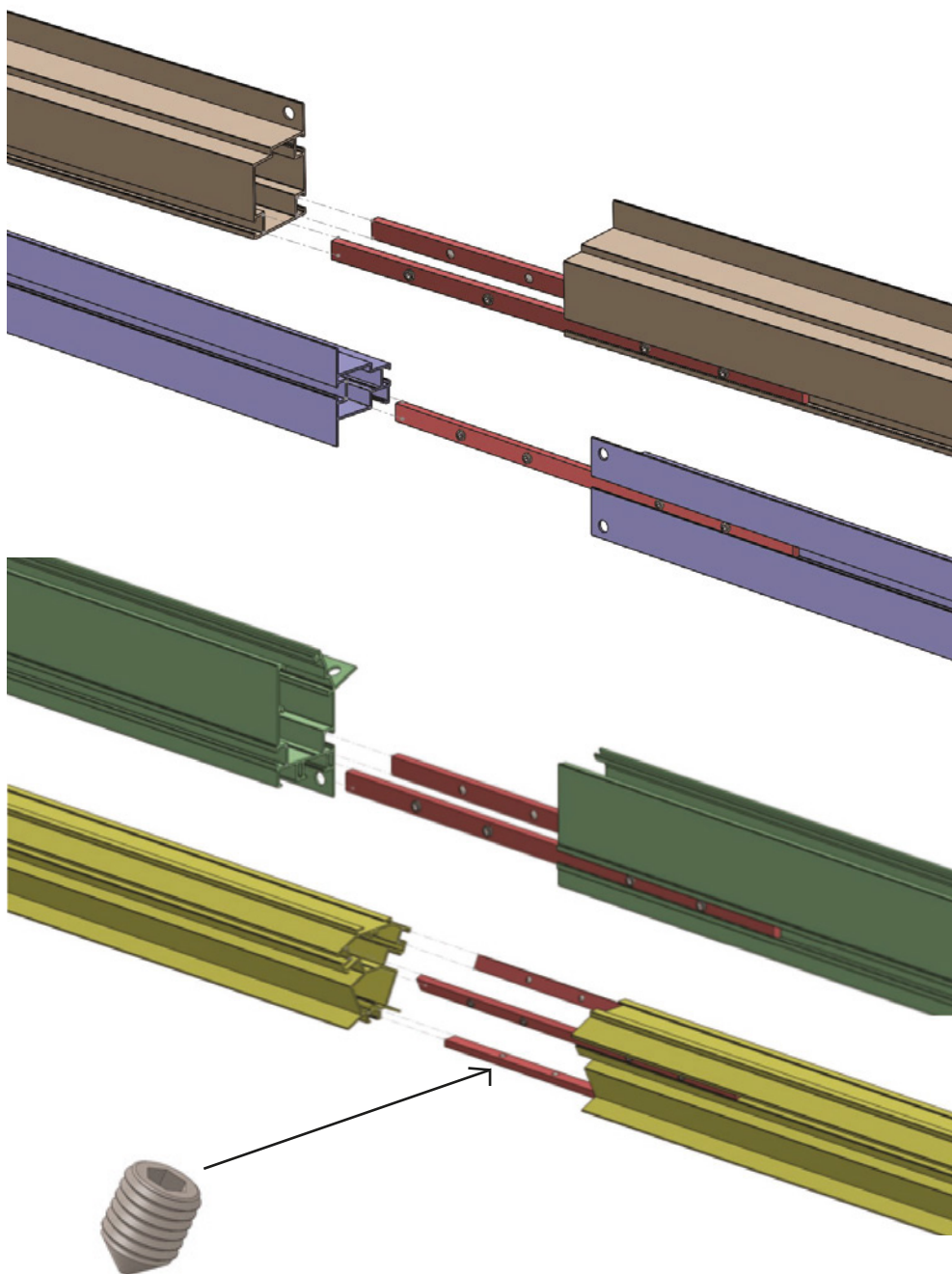

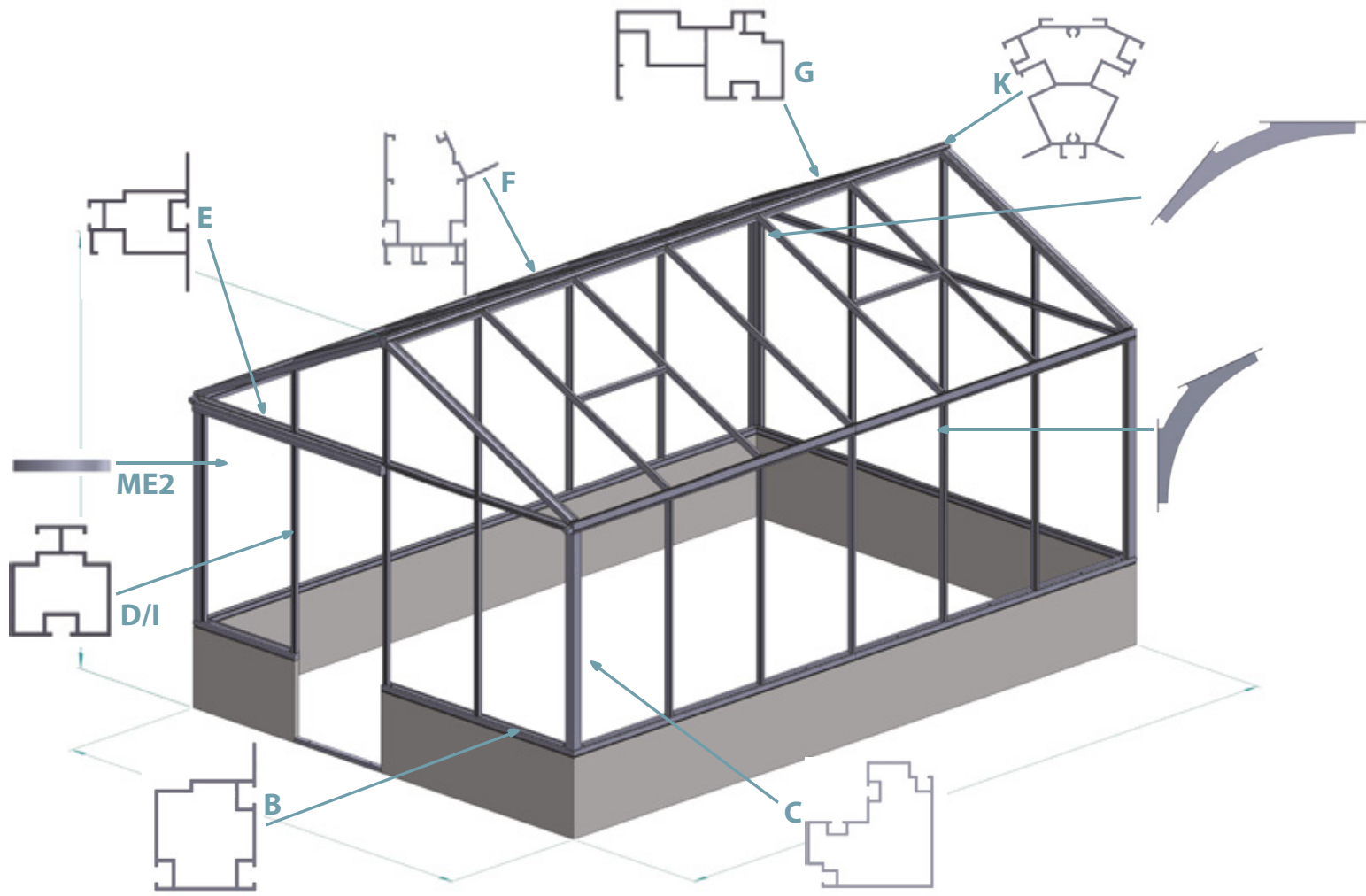

CLASSIFICATION OF PARTS*

Part description, code and size**			2352x1606	2352x2352	2352x3098	2352x3844	2352x4590	2352x5336	2352x6082		
		mm									
	B1	1606	2								
	B2	2286			2	2	2	2	2		
	B3	812			2			2			
	B5	2352	2	4	2	2	2	2	2		
	B6	1558				2			2		
	B7	2304					2				
	B8	2238						2	2		
	C2	Lenght = 1600 mm minus wall height***	4	4	4	4	4	4	4		
	D2	Lenght = 1660 mm minus wall height***	6	8	10	12	14	16	18		
	I6	1239	2	4	6	8	10	12	14		
	I2	380	2	2	2	2	2	2	2		
	I5	533	2	2	2	2	2	2	2		
	I4	380	2	2	2	2	2	2	2		
	I7	711	1	1	1	2	3	4	4		
	E4	2270	2	2	2	2	2	2	2		
	F1	1604	2								
	F2	2350		2							
	F3	2285			2	2	2	2	2		
	F4	811			2			2			
	F6	1557				2			2		
	F7	2303					2				
	F8	2238						2	2		
	G2	1239	4	4	4	4	4	4	4		
	K1	1604	1								
	K2	2350		2							
	K3	2285			1	1	1	1	1		
	K4	811			1			1			
	K6	1557				1			1		
	K7	2303					1				
	K8	2238						1	1		
	L1	778	1	1	1	2	3	4	4		
	L2	826	2	2	2	4	6	8	8		
	L3	778	1	1	1	2	3	4	4		
	M1	778	1	1	1	1	1	1	1		
	M6	1636	2	2	2	2	2	2	2		
	M3	778	1	1	1	1	1	1	1		
	M4	1530	1	1	1	1	1	1	1		
	M5	1530	1	1	1	1	1	1	1		
	M7	1650	2	2	2	2	2	2	2		
	S1	300	0	0	11	11	11	22	22		
	ME11	955	2	2	2	2	2	2	2		
	ME10	1825	8	8	8	8	8	8	8		
	ME4	1475	0	0	1	2	0	0	0		
	ME9	300 x 300	0	0	0	0	2 sets	2 sets	3 sets		
	ME5	35x35	8	8	8	10	12	14	14		
	ME6	60X60	2	2	2	4	6	8	8		
	ME7	597	1	1	1	2	3	4	4		
	ME8	50	8	12	16	20	24	28	32		
	A1	35x35x300	4	4	4	4	4	4	4		
	A2	15x15x1636	1 if double doors****								
	S2	70x14x2									

	BPE (L)	41x45x17	1	1	1	1	1	1	1
	BPE (R)	41x45x17	1	1	1	1	1	1	1
	T	710x30x40	1 if one door*****						
	TDD	1455x30x40	1 if double doors*****						
	SFD	6x40	12	14	16	18	20	22	24
	BD	10x40	12	14	16	18	20	22	24
	BPC	14x10	12	14	16	18	20	22	24
	GR		70 m	85 m	100 m	115 m	130 m	145 m	160 m
	BS		3,3 m	3,3 m	3,3 m	3,3 m	3,3 m	3,3 m	3,3 m
	DPB 90° - Ø35 mm		2	2	2	2	2	2	2
	SR		2	2	2	2	2	2	2
	B 6*12		100	110	120	140	170	180	190
	B 6*30		2	2	2	4	6	8	8
	N 6x1		105	115	125	145	180	190	200
	BW2N 7*20		1	1	1	2	3	4	4
	BWN 10*20		2	2	2	2	2	2	2
	TS 4,8*25		8	8	8	12	16	20	20
	TS 4,8*19		5	5	5	5	5	5	5
	HSS		0	0	44	44	68	88	88
	NC		105	113	121	141	173	181	189
	GEID		2	2	2	2	2	2	2
	GE		2	2	2	2	2	2	2
	RE		2	2	2	2	2	2	2
	RSD (L)		1	1	1	1	1	1	1
	RSD (R)		1	1	1	1	1	1	1
	PVC PG		4	4	4	4	4	4	4
Glass /glas/glass/glas/lasi/Glas/verre/stikls/klaas/stiklas/sztko/sklo/sklo/úveg/sticliá/steklo/staklo/стъкло/ γυαλι/ gloine/glas/vetro/vidrio/vidro/hgiëg									
G 725 x 1668 mm	Lenght = 1600 mm minus wall height***		9	11	13	15	17	19	21
SD 725 x 1627 mm			1	1	1	1	1	1	1
R 725 x 1253 mm			3	5	7	8	9	10	12
RW 725 x 818 mm			1	1	1	2	3	4	4
URW 725 x 407 mm			1	1	1	2	3	4	4
T 725 x 397 mm			4	4	4	4	4	4	4
T 352 x 532 mm			4	4	4	4	4	4	4

SE: *Klassificering av delar **Delbeskrivning, kod och storlek ***Längd = 1600 mm minus väggens höjd ****1 om dubbeldörrar *****1 om enkeldörr 1/2/3 set
NO: *Klassifisering av deler **Delbeskrivelse, kode og størrelse ***Lengde = 1600 mm minus veggøyde ****1 ved doble dører *****1 ved enkel dør 1/2/3 sett
DK: *Klassificering af dele **Delbeskrivelse, kode og størrelse ***Længde = 1600 mm minus vægghøjde ****1 ved dobbeltdør *****1 ved enkelt dør 1/2/3 sæt
FI: *Osien luokittelä **Osan kuvaus, koodi ja koko ***Pituus = 1600 mm miinus seinän korkeus ****1 jos kaksioisaiset ovet *****1 jos yksi ovi 1/2/3 sarja
DE: *Teileklassifizierung **Teilebeschreibung, Code und Größe ***Länge = 1600 mm minus Wandhöhe ****1 bei Doppeltür *****1 bei Einzeltür 1/2/3 Satz
FR: *Classification des pièces **Description de la pièce, code et dimension ***Longueur = 1600 mm moins la hauteur du mur ****1 pour porte double *****1 pour porte simple 1/2/3 ensemble
LV: *Detalju klasifikacija **Detaljas apraksts, kods un izmērs ***Garums = 1600 mm minus sienas augstums ****1, ja dubultdurvis *****1, ja vienas durvis 1/2/3 komplekti
EE: *Detailide klassifikatsioon **Detaili kirjeldus, kood ja mõõt ***Pikkus = 1600 mm miinus seinä kõrgus ****1 kui kahekordsed ukseid *****1 kui üks üks 1/2/3 komplekt
LT: *Dalių klasifikacija **Dalių aprašymas, kodas ir dydis ***Ilgis = 1600 mm minus sienos aukštis ****1 jei dvigubos durys *****1 jei vienos durys 1/2/3 rinkinys
PL: *Klasyfikacja części **Opis części, kod i rozmiar ***Długość = 1600 mm minus wysokość ściany ****1 w przypadku drzwi podwójnych *****1 w przypadku drzwi pojedynczych 1/2/3 zestaw
CZ: *Klasifikace dílů **Popis dílu, kód a rozměr ***Délka = 1600 mm minus výška stěny ****1 pro dvoukřídlové dveře *****1 pro jednokřídlové dveře 1/2/3 sada
SK: *Klasifikácia dielov **Popis dielu, kód a rozmer ***Dĺžka = 1600 mm minus výška steny ****1 pre dvojkřídlové dveře *****1 pre jednokřídlové dveře 1/2/3 sada

HU: *Alkatrészek osztályozása **Alkatrészek leírása, kódja és mérete ***Hossz = 1600 mm minusz falmagasság ****1 kétszárnyú ajtó esetén *****1 egyszárnyú ajtó esetén 1/2/3 készlet
RO: *Clasificarea pieselor **Descrierea piesei, codul și dimensiunea ***Lungime = 1600 mm minus înălțimea peretelui ****1 pentru ușă dublă *****1 pentru ușă simplă 1/2/3 set
SI: *Razvrstitev delov **Opis dela, koda in velikost ***Dolžina = 1600 mm minus višina stene ****1 za dvojna vrata *****1 za enojna vrata 1/2/3 komplet
HR: *Klasifikacija dijelova **Opis dijela, šifra i dimenzija ***Duljina = 1600 mm minus visina zida ****1 za dvostruka vrata *****1 za jednostruka vrata 1/2/3 set
BG: *Класификация на частите **Описание на частта, код и размер ***Дължина = 1600 mm минус височината на стената ****1 при двойни врати *****1 при единична врата 1/2/3 комплект
GR: *Ταξινόμηση εξαρτημάτων **Περιγραφή εξαρτήματος, κωδικός και διάσταση ***Μήκος = 1600 mm μείον το ύψος του τοίχου ****1 για διπλή πόρτα *****1 για μονή πόρτα 1/2/3 set
IE: *Aicmiú páirteanna **Cur síos ar an bpáirt, cód agus méid ***Fad = 1600 mm lúide airde an bhalla ****1 do dhoirse dúbailte *****1 do dhoirse amháin 1/2/3 tacar
NL: *Classificatie van onderdelen **Onderdeelsomschrijving, code en maat ***Lengte = 1600 mm minus wandhoogte ****1 bij dubbele deuren *****1 bij enkele deur 1/2/3 set
IT: *Classificazione delle parti **Descrizione parte, codice e dimensione ***Lunghezza = 1600 mm meno altezza parete ****1 per porta doppia *****1 per porta singola 1/2/3 set
ES: *Clasificación de piezas **Descripción de la pieza, código y tamaño ***Longitud = 1600 mm menos la altura de la pared ****1 para puerta doble *****1 para puerta simple 1/2/3 set
PT: *Classificação das peças **Descrição da peça, código e tamanho ***Comprimento = 1600 mm menos a altura da parede ****1 para porta dupla *****1 para porta simples 1/2/3 conjunto
MT: *Klassifikazzjoni tal-partijiet **Deskrizzjoni tal-parti, kodici u daqs ***Tul = 1600 mm nieqes l-gholi tal-hajt ****1 għal bieb doppju *****1 għal bieb wieheđ 1/2/3 set

	UK	SE	NO	DK	FI
BPE (L)	Base profile end (L)	Basprofilände (V)	Ende på bunnprofil (V)	Ende på bundprofil (V)	Pohjaprofilin pää (V)
BPE (R)	Base profile end (R)	Basprofilände (H)	Ende på bunnprofil (H)	Ende på bundprofil (H)	Pohjaprofilin pää (O)
T	Threshold	Tröskel	Tærskel	Tærskel	Kynnys
TDD	Threshold double doors	Tröskel för dubbeldörrar	Tærskel for doble dører	Tærskel til dobbeltdør	Kynnys kaksiosaisille oville
SFD	Screw for dowel	Skruv för plugg	Skrue for plugg	Skrue til raw/plug	Ruuvi tulppaa varten
BD	Base dowel	Plugg för bas	Plugg for base	Raw/plug til base	Pohjatulppa
BPC	Base profile cap	Ändkäpa för basprofil	Endekappe för bunnprofil	Endekappe til bundprofil	Pohjaprofilin päätykansi
GR	Glazing rubber	Glasgummlist	Tetningslist for glass	Glasliste i gummi	Lasituksen kumitiiviste
BS	Brush strip	Borstlist	Børstelist	Børstelite	Harjätiviste
DPB 90° - Ø35 mm	Down pipe bend 90° - Ø35 mm	Böj 90° till stuprör - Ø35 mm	90° bend til nedlørsrør - Ø35 mm	90° bøjning til nedlørsrør - Ø35 mm	Syöksytorven 90° mutka - Ø35 mm
SR	Sliding roller	Skjuddörrulle	Skyvedørshjul	Skyderulle	Liukuoven rulla
B 6*12	Bolts 6*12	Bultar 6*12	Bolter 6*12	Bolte 6*12	Pultit 6*12
B 6*30	Bolts 6*30	Bultar 6*30	Bolter 6*30	Bolte 6*30	Pultit 6*30
N 6x1	Nuts 6x1	Muttrar 6x1	Muttere 6x1	Motrikker 6x1	Mutterit 6x1
BW2N 7*20	Bolts, washer, 2 nuts 7*20	Bultar, bricka, 2 muttrar 7*20	Bolter, skive, 2 muttere 7*20	Bolte, skive, 2 motrikker 7*20	Päätty aluslevy, 2 mutterita 7*20
BWN 10*20	Bolts, washer, nuts 10*20	Bultar, bricka, muttrar 10*20	Bolter, skive, muttere 10*20	Bolte, skive, motrikker 10*20	Pultit, aluslevy, mutterit 10*20
TS 4,8*25	Tapping screws 4,8*25	Plåtskruvar 4,8*25	Selvborende skruer 4,8*25	Selvskærende skruer 4,8*25	Peltiruuvit 4,8*25
TS 4,8*19	Tapping screws 4,8*19	Plåtskruvar 4,8*19	Selvborende skruer 4,8*19	Selvskærende skruer 4,8*19	Peltiruuvit 4,8*19
HSS	Hexagon socket screws	Insexskruvar	Unbrakoskruer	Unbrakoskruer	Kuusiokoloruuvit
NC	Nut caps	Mutterskydd	Mutterhætter	Motrikhætter	Mutterisuojat
GE	Gutter end incl. downpipe	Rännangel inkl. stuprör	Endestykke takrenne inkl. nedlørsrør	Rendeende inkl. nedlørsrør	Rännin päätykappale sis. syöksytorven
RE	Gutter end	Rännangel	Endestykke takrenne	Rendeende	Rännin päätykappale
RD (L)	Railends (L) sliding door	Räländar (V) skjuddörr	Skinneender (V) skyvedør	Skinneender (V) skydedør	Kiskonpää (V) liukuovi
RD (R)	Railends (R) sliding door	Räländar (H) skjuddörr	Skinneender (H) skyvedør	Skinneender (H) skydedør	Kiskonpää (O) liukuovi
PVC PG	PVC piece gable	PVC-del, gavel	PVC-del gavl	PVC-del gavl	PVC-osa, pääty
G 725 x 1668 mm	Gable 725 x 1668 mm	Gavel 725 x 1668 mm	Gavl 725 x 1668 mm	Gavl 725 x 1668 mm	Pääty 725 x 1668 mm
SD 725 x 1627 mm	Sliding door 725 x 1627 mm	Skjuddörr 725 x 1627 mm	Skyvedør 725 x 1627 mm	Skydedør 725 x 1627 mm	Liukuovi 725 x 1627 mm
R 725 x 1253 mm	Roof 725 x 1253 mm	Tak 725 x 1253 mm	Tak 725 x 1253 mm	Tag 725 x 1253 mm	Katto 725 x 1253 mm
RW 725 x 818 mm	Roofwindow 725 x 818 mm	Takfönster 725 x 818 mm	Takvindue 725 x 818 mm	Tagvindue 725 x 818 mm	Kattoikkuna 725 x 818 mm
URW 725 x 407 mm	Underneer roof window 725 x 407 mm	Underestykke till takfönster 725 x 407 mm	Underestykke til takvindue 725 x 407 mm	Underestykke til tagvindue 725 x 407 mm	Kattoikkunan alapuolinen osa 725 x 407 mm
T 725 x 397 mm	Triangle 725 x 397 mm	Triangel 725 x 397 mm	Trekant 725 x 397 mm	Trekant 725 x 397 mm	Kolmio 725 x 397 mm
T 352 x 532 mm	Triangle 352 x 532 mm	Triangel 352 x 532 mm	Trekant 352 x 532 mm	Trekant 352 x 532 mm	Kolmio 352 x 532 mm

























	DE	FR	LV	EE	LT
BPE (L)	Endstück Basisprofil (L)	Embout de profilé de base (G)	Pamatprofila gals (K)	Alusprofiili ots (V)	Pagrindo profilio galas (K)
BPE (R)	Endstück Basisprofil (R)	Embout de profilé de base (D)	Pamatprofila gals (L)	Alusprofiili ots (P)	Pagrindo profilio galas (D)
T	Schwelle	Seuil	Slieksnis	Lävepakk	Slenkstis
TDD	Schwelle für Doppeltür	Seuil pour portes doubles	Slieksnis dubultdurvim	Lävepakk kahekorsetele ustele	Slenkstis dviguboms durims
SFD	Schraube für Dübel	Vis pour cheville	Skrūve dibelim	Kruvi tüübille	Varžtas kaiščiui
BD	Bodendübel	Cheville de base	Pamatnes dibelis	Alustiübel	Pagrindo kaištis
BPC	Endkappe Basisprofil	Capuchon de profilé de base	Pamatprofila vāciņš	Alusprofiili otsakate	Pagrindo profilio dangtelis
GR	Verglasungsgummi	Joint caoutchouc de vitrage	Stiklojuma gumijas blīve	Klaasiiliist kummitihend	Stiklinio guminė tarpinė
BS	Bürstendichtung	Bande brossée	Suku blīvēnte	Harjastihend	Sepetėlinė juosta
DPB 90° - Ø35 mm	90°-Bogen für Fallrohr - Ø35 mm	Coude 90° pour descente - Ø35 mm	Notekaurules 90° likums - Ø35 mm	Vihmaveetoru 90° põlv - Ø35 mm	Lietvamzdžiū 90° alkūnė - Ø35 mm
SR	Schiebetürrolle	Rouleau de porte coulissante	Biđamo durju rullitis	Liugukse rullik	Stumdomos durys ratukas
B 6*12	Schrauben 6*12	Boulons 6*12	Skrūvbolti 6*12	Poldid 6*12	Varžtai 6*12
B 6*30	Schrauben 6*30	Boulons 6*30	Skrūvbolti 6*30	Poldid 6*30	Varžtai 6*30
N 6x1	Muttern 6x1	Ecrous 6x1	Uzgriežņi 6x1	Mutrid 6x1	Veržlės 6x1
BW2N 7*20	Schrauben, Unterlegscheibe, 2 Muttern 7*20	Boulons, rondelle, 2 écrous 7*20	Skrūvbolti, paplāksne, 2 uzgriežņi 7*20	Poldid, seib, 2 mutrit 7*20	Varžtai, poveržlė, 2 veržlės 7*20
BWN 10*20	Schrauben, Unterlegscheibe, Mutter 10*20	Boulons, rondelle, écrous 10*20	Skrūvbolti, paplāksne, uzgriežņi 10*20	Poldid, seib, mutrid 10*20	Varžtai, poveržlė, veržlės 10*20
TS 4,8*25	Blechschräuben 4,8*25	Vis autotaraudeuses 4,8*25	Pašurbjošas skrūves 4,8*25	Iskeermestavad kruvid 4,8*25	Savisiriegiai 4,8*25
TS 4,8*19	Blechschräuben 4,8*19	Vis autotaraudeuses 4,8*19	Pašurbjošas skrūves 4,8*19	Iskeermestavad kruvid 4,8*19	Savisiriegiai 4,8*19
HSS	Imbuschrauben	Vis à six pans creux	Sešstūra ligzdas skrūves (imbus)	Kuuskaantesaga kruvid	Varžtai su vidiniu šešiakampiū
NC	Mutternkappen	Capuchons d'écrou	Uzgriežņi vācīni	Mutrikatted	Veržliū dangteliai
GE	Rinnenendstück inkl. Fallrohr	Embout de gouttière incl. descente	Notekas gala uzgalis ar notekauruli	Rennilõpp koos vihmaveetoruga	Latakø galinis dangtelis su lietvamzdžiū
RE	Rinnenendstück	Embout de gouttière	Notekas gala uzgalis	Rennilõpp	Latakø galinis dangtelis
RD (L)	Schienenenden (L) Schiebetür	Embouts de rail (G) porte coulissante	Slīedes gali (K) biđamās durvis	Siiniotsad (L) liuguks	Kraigo galinis dangtelis
RD (R)	Schienenenden (R) Schiebetür	Embouts de rail (D) porte coulissante	Slīedes gali (L) biđamās durvis	Siiniotsad (P) liuguks	Begio galai (K) stumdomos durys
PVC PG	PVC-Teil Giebel	Pièce PVC pignon	PVC detaļa, zelinis	PVC-osa, viil	PVC detaļe, frontonas
G 725 x 1668 mm	Giebel 725 x 1668 mm	Pignon 725 x 1668 mm	Zelinis 725 x 1668 mm	Viiļ 725 x 1668 mm	Frontonas 725 x 1668 mm
SD 725 x 1627 mm	Schiebetür 725 x 1627 mm	Porte coulissante 725 x 1627 mm	Biđamās durvis 725 x 1627 mm	Liuguks 725 x 1627 mm	Stumdomos durys 725 x 1627 mm
R 725 x 1253 mm	Dach 725 x 1253 mm	Toit 725 x 1253 mm	Dachs 725 x 1253 mm	Katus 725 x 1253 mm	Stogas 725 x 1253 mm
RW 725 x 818 mm	Dachfenster 725 x 818 mm	fenêtre de toit 725 x 818 mm	Jumta logs 725 x 818 mm	Katuseaken 725 x 818 mm	Stogo langas 725 x 818 mm
URW 725 x 407 mm	Unterteil für Dachfenster 725 x 407 mm	Élément sous fenêtre de toit 725 x 407 mm	Detalja zem jumta loga 725 x 407 mm	Katuseakna alumine osa 725 x 407 mm	Detalė po stogo langū 725 x 407 mm
T 725 x 397 mm	Dreieck 725 x 397 mm	Triangle 725 x 397 mm	Trisūrīs 725 x 397 mm	Kolmnurk 725 x 397 mm	Trikampis 725 x 397 mm
T 352 x 532 mm	Dreieck 352 x 532 mm	Triangle 352 x 532 mm	Trisūrīs 352 x 532 mm	Kolmnurk 352 x 532 mm	Trikampis 352 x 532 mm

	PL	CZ	SK	HU	RO
BPE (L)	Koniec profilu podstawy (L)	Konec základního profilu (L)	Koniec základného profilu (L)	Alaprofil vége (B)	Capăt profil de bază (S)
BPE (R)	Koniec profilu podstawy (P)	Konec základního profilu (P)	Koniec základného profilu (P)	Alaprofil vége (J)	Capăt profil de bază (D)
T	Próg	Prah	Prah	Küszöb	Prag
TDD	Próg do drzwi podwójnych	Prah pro dvoukřídlové dveře	Prah pre dvojkrídlové dvvere	Küszöb kétszárnyú ajtókhöz	Prag pentru uși duble
SFD	Sruba do kořka	Sroub pro hmoždinku	Skrutka pre hmoždinku	Csavar tiplhez	Surub pentru diblu
BD	Kotek do podstawy	Základní hmoždinka	Základná hmoždinka	Alap tiplí	Diblu de bază
BPC	Zaslepka profilu podstawy	Krytka základního profilu	Krytka základného profilu	Alaprofil zárókapuk	Capac profil de bază
GR	Uszczelka gumowa do szklenia	Gumové těsnění zasklení	Gumové tesnenie zasklenia	Úvegeszeshöz gumitömítés	Garnitură din cauciuc pentru geam
BS	Uszczelka szcztokowa	Kartáčová lišta	Kartáčová lišta	Kefecisk	Banda perie
DPB 90° - Ø35 mm	Kolano rury spustowej 90° - Ø35 mm	Koleno svodu 90° - Ø35 mm	Koleno zvodu 90° - Ø35 mm	Ereszlefelycölöz 90°-os könyök - Ø35 mm	Cot burlan 90° - Ø35 mm
SR	Rolka do drzwi przesuwnych	Váleček posuvných dveří	Váleček posuvných dveří	Tolóajtó görgő	Rollă pentru uşă glisantă
B 6*12	Srubby 6*12	Srubby 6*12	Skrutky 6*12	Csavarok 6*12	Suruburi 6*12
B 6*30	Srubby 6*30	Srubby 6*30	Skrutky 6*30	Csavarok 6*30	Suruburi 6*30
N 6x1	Nakrétki 6x1	Matices 6x1	Matices 6x1	Anyák 6x1	Piulițe 6x1
BW2N 7*20	Srubby, podkladka, 2 nakrétki 7*20	Srubby, podložka, 2 matice 7*20	Skrutky, podložka, 2 matice 7*20	Csavarok, alátét, 2 anya 7*20	Suruburi, șaibă, 2 piulițe 7*20
BWN 10*20	Srubby, podkladka, nakrétki 10*20	Srubby, podložka, matice 10*20	Skrutky, podložka, matice 10*20	Csavarok, alátét, anya 10*20	Suruburi, șaibă, piulițe 10*20
TS 4,8*25	Wkręty samogwintujące 4,8*25	Samozézní šrouby 4,8*25	Samozézní šrouby 4,8*25	Őnfűró csavarok 4,8*25	Suruburi autofiletante 4,8*25
TS 4,8*19	Wkręty samogwintujące 4,8*19	Samozézní šrouby 4,8*19	Samozézní šrouby 4,8*19	Őnfűró csavarok 4,8*19	Suruburi autofiletante 4,8*19
HSS	Srubby imbusowe	Imbusové šrouby	Imbusové šrouby	Imbuscsavarok	Suruburi cu cap imbus
NC	Nakładki na nakrétki	Krytky matic	Krytky matic	Anyasapkák	Capace pentru piulițe
GEID	Zaslepka rywny z rurą spustową	Celo okapu vč. svodu	Celo odkvapú vrátane zvodú	Ereszcsatorna végelem lefolyócsövel együtt	Capăt igheab incl. burlan
GE	Zaslepka rywny	Celo okapu	Celo odkvapú	Ereszcsatorna végelem	Capăt igheab
RE	Zaslepka kalenicy	Krytka hřebene	Krytka hřebena	Gerinc végelem	Capăt coamă
RD (L)	Končovníky szyny (L) drzwi przesuwne	Konce kolejnice (L) posuvné dveře	Konce kolejnice (L) posuvné dveře	Sínvégek (B) tolóajtó	Capete șină (S) uşă glisantă
RD (R)	Končovníky szyny (P) drzwi przesuwne	Konce kolejnice (P) posuvné dveře	Konce kolejnice (P) posuvné dveře	Sínvégek (J) tolóajtó	Capete șină (D) uşă glisantă
PVC PG	Element PVC, szczyt	PVC díl štít	PVC díl štít	PVC elem, orom	Piesă PVC, fronton
G 725 x 1668 mm	Szczyt 725 x 1668 mm	Štít 725 x 1668 mm	Štít 725 x 1668 mm	Oromfal 725 x 1668 mm	Fronton 725 x 1668 mm
SD 725 x 1627 mm	Drzwi przesuwne 725 x 1627 mm	Posuvné dveře 725 x 1627 mm	Posuvné dveře 725 x 1627 mm	Tolóajtó 725 x 1627 mm	Uşă glisantă 725 x 1627 mm
R 725 x 1253 mm	Dach 725 x 1253 mm	Střecha 725 x 1253 mm	Střecha 725 x 1253 mm	Tető 725 x 1253 mm	Acoperiș 725 x 1253 mm
RW 725 x 818 mm	Okno dachowe 725 x 818 mm	Střešní okno 725 x 818 mm	Střešní okno 725 x 818 mm	Tetőablak 725 x 818 mm	Fereastră de acoperiș 725 x 818 mm
URW 725 x 407 mm	Element pod oknem dachowym 725 x 407 mm	Spodní díl pod střešním oknem 725 x 407 mm	Spodný diel pod strešním oknom 725 x 407 mm	Alsó elem tetőablakhoz 725 x 407 mm	Element inferior pentru fereastră de acoperiș 725 x 407 mm
T 725 x 397 mm	Trojkat 725 x 397 mm	Trojúhelník 725 x 397 mm	Trojuhelník 725 x 397 mm	Háromszög 725 x 397 mm	Triunghi 725 x 397 mm
T 352 x 532 mm	Trojkat 352 x 532 mm	Trojúhelník 352 x 532 mm	Trojuhelník 352 x 532 mm	Háromszög 352 x 532 mm	Triunghi 352 x 532 mm

	SI	HR	BG	GR	NL
BPE (L)	Zaključek osnovnega profila (L)	Završetak osnovnog profila (L)	Край на основния профил (Л)	Alaprofil vége (B)	Capăt profil de bază (S)
BPE (R)	Zaključek osnovnega profila (D)	Završetak osnovnog profila (D)	Край на основния профил (Д)	Alaprofil vége (J)	Capăt profil de bază (D)
T	Prag	Prag	Prag	Küszöb	Prag
TDD	Prag za dvojna vrata	Prag za dvostruka vrata	Prag за двойни врати	Küszöb kétszárnyú ajtókhöz	Prag pentru uși duble
SFD	Vijak za vložek	Vijak za tipl	Винт за дюбел	Csavar tiplíhez	Șurub pentru diblu
BD	Osnovni vložek	Osnovni tipl	Дюбел за основа	Alap tipl	Diblu de bază
BPC	Pokrovček osnovnega profila	Kapica osnovnog profila	Капачка за основния профил	Alaprofil zárókapak	Capac profil de bază
GR	Gumijasto tesnilo za zasteklitev	Gumena brtva za ostakljenje	Гумено уплътнение за остъкляване	Úvegezéshez gumitömítés	Garbitură din cauciuc pentru geam
BS	Krtačni trak	Četkasta traka	Четкова лента	Kétfécsik	Bandă perie
DPB 90° - Ø35 mm	90° koleno odtočne cevi – Ø35 mm	Koljeno odvodne cijevi 90° – Ø35 mm	Колено 90° за водосточна тръба – Ø35 mm	Ereszlefelváltó 90°-os könyök – Ø35 mm	Cot burlan 90° – Ø35 mm
SR	Kolesce drsnih vrat	Kotačić za klizna vrata	Ролка за пльзгаща врата	Tolóajtó görög	Rollă pentru ușă glisantă
B 6*12	Vijaki 6*12	Vijci 6*12	Болтове 6*12	Csavarok 6*12	Șuruburi 6*12
B 6*30	Vijaki 6*30	Vijci 6*30	Болтове 6*30	Csavarok 6*30	Șuruburi 6*30
N 6x1	Maticice 6x1	Maticice 6x1	Гайки 6x1	Anyák 6x1	Piulițe 6x1
BWZN 7*20	Vijaki, podložka, 2 maticice 7*20	Vijci, podložka, 2 maticice 7*20	Болтове, шайба, 2 гайки 7*20	Csavarok, alátét, 2 anya 7*20	Șuruburi, șaibă, 2 piulițe 7*20
BWN 10*20	Vijaki, podložka, maticice 10*20	Vijci, podložka, maticice 10*20	Болтове, шайба, гайки 10*20	Csavarok, alátét, anyák 10*20	Șuruburi, șaibă, piulițe 10*20
TS 4,8*25	Samorezni vijaki 4,8*25	Samourezni vijci 4,8*25	Самонарезни винтове 4,8*25	Öntúró csavarok 4,8*25	Șuruburi autofiletante 4,8*25
TS 4,8*19	Samorezni vijaki 4,8*19	Samourezni vijci 4,8*19	Самонарезни винтове 4,8*19	Öntúró csavarok 4,8*19	Șuruburi autofiletante 4,8*19
HSS	Imbus vijaki	Imbus vijci	Винтове с вътрешен шестограм	Imbuscsavarok	Șuruburi cu cap imbus
NC	Pokrovčki matic	Kapice za maticice	Капачки за гайки	Anyasapkák	Capace pentru piulițe
GEID	Zaključek zleba vklj. odtočno cev	Završetak oluka s odvodnom cijevi	Краен елемент за улук вкл. водосточна тръба	Ereszcsatorna végelem lefolyócsővel együtt	Capăt jgheab incl. burlan
GE	Zaključek zleba	Završetak oluka	Краен елемент за улук	Ereszcsatorna végelem	Capăt jgheab
RE	Zaključek slemena	Završetak slemena	Краен елемент за било	Gerinc végelem	Capăt coamă
RSD (L)	Končniki tirnice (L) drsna vrata	Završeci vodilice (L) klizna vrata	Край на релса (Л) пльзгаща врата	Sínvégek (B) tolóajtó	Capete sină (S) ușă glisantă
RSD (R)	Končniki tirnice (D) drsna vrata	Završeci vodilice (D) klizna vrata	Край на релса (Д) пльзгаща врата	Sínvégek (J) tolóajtó	Capete sină (D) ușă glisantă
PVC PG	PVC del, celo	PVC dio, zabat	PVC елемент, фронтон	PVC elem, orom	Piesă PVC, fronton
G 725 x 1668 mm	Celo 725 x 1668 mm	Zabat 725 x 1668 mm	Фронтон 725 x 1668 mm	Oromfal 725 x 1668 mm	Fronton 725 x 1668 mm
SD 725 x 1627 mm	Drsna vrata 725 x 1627 mm	Klizna vrata 725 x 1627 mm	Пльзгаща врата 725 x 1627 mm	Tolóajtó 725 x 1627 mm	Ușă glisantă 725 x 1627 mm
R 725 x 1253 mm	Streha 725 x 1253 mm	Krov 725 x 1253 mm	Покрив 725 x 1253 mm	Tető 725 x 1253 mm	Acoperiș 725 x 1253 mm
RW 725 x 818 mm	Strešno okno 725 x 818 mm	Krovni prozor 725 x 818 mm	Покривен прозорец 725 x 818 mm	Tetőablak 725 x 818 mm	Fereastră de acoperiș 725 x 818 mm
URW 725 x 407 mm	Spodnji del pod strešnim oknom 725 x 407 mm	Donji dio ispod krovnog prozora 725 x 407 mm	Долен елемент под покривния прозорец 725 x 407 mm	Tetőablakhoz 725 x 407 mm	Element inferior pentru fereastră de acoperiș 725 x 407 mm
T 725 x 397 mm	Trikotnik 725 x 397 mm	Trokut 725 x 397 mm	Триъгълник 725 x 397 mm	Háromszög 725 x 397 mm	Triunghi 725 x 397 mm
T 352 x 532 mm	Trikotnik 352 x 532 mm	Trokut 352 x 532 mm	Триъгълник 352 x 532 mm	Háromszög 352 x 532 mm	Triunghi 352 x 532 mm

	IT	ES	PT	MT
BPE (L)	Zaključek osnovnega profila (L)	Završetak osnovnog profila (L)	Extremidade do perfil base (E)	Tarf tal-profil tal-bazi (X)
BPE (R)	Zaključek osnovnega profila (D)	Završetak osnovnog profila (D)	Extremidade do perfil base (D)	Tarf tal-profil tal-bazi (L)
T	Prag	Prag	Soleira	Qafas
TDD	Prag za dvojna vrata	Prag za dvostruka vrata	Soleira para portas duplas	Qafas ghal bibien doppji
SFD	Vijak za vložek	Vijak za tipl	Parafuso para bucha	Viti ghad-dowel
BD	Osnovni vložek	Osnovni tipl	Bucha de base	Dowel tal-bazi
BPC	Pokrovček osnovnega profila	Kapica osnovnog profila	Tampa do perfil base	Ghatu tal-profil tal-bazi
GR	Gumijasto tesnilo za zasteklitev	Gumena brtva za ostakljenje	Borracha de vedação para vidro	Lastiku tal-hgiej
BS	Krtačni trak	Četkasta traka	Tira de escova	Strixxa tax-xkupijja
DPB 90° - Ø35 mm	90° koleno odtočne cevi – Ø35 mm	Koljeno odvodne cijevi 90° – Ø35 mm	Cotovelo do tubo de descida 90° - Ø35 mm	Dirsa tal-pajp tal-ilma 90° - Ø35 mm
SR	Kolesce drsnih vrat	Kotačić za klizna vrata	Roldana deslizante	Rolla li tizzerrzaq
B 6*12	Vijaki 6*12	Vijci 6*12	Parafusos, porcas 6*12	Viti, grifuni 6*12
B 6*30	Vijaki 6*30	Vijci 6*30	Parafusos, porcas 6*30	Viti, grifuni 6*30
N 6x1	Maticice 6x1	Maticice 6x1	Parafuso, anilha, 2 porcas 7*20	Vitu, washer, 2 grifuni 7*20
BWZN 7*20	Vijaki, podložka, 2 maticice 7*20	Vijci, podložka, 2 maticice 7*20	Parafuso, anilha, porcas 10*20	Vitu, washer, grifuni 10*20
BWN 10*20	Vijaki, podložka, maticice 10*20	Vijci, podložka, maticice 10*20	Parafusos autoperfurantes 4,8*25	Viti li jaqtghu wahedhom 4,8*25
TS 4,8*25	Samorezni vijaki 4,8*25	Samourezni vijci 4,8*25	Parafusos autoperfurantes 4,8*19	Viti li jaqtghu wahedhom 4,8*19
TS 4,8*19	Samorezni vijaki 4,8*19	Samourezni vijci 4,8*19	Parafusos com encaixe sextavado interno	Viti b'ras hexagonali interna
HSS	Imbus vijaki	Imbus vijci	Capas de porca	Ghotjien tal-grifuni
NC	Pokrovčki matic	Kapice za maticice	Extremidade da caleira com tubo de descida	Tarf tal-kenur inkluz pajp tal-ilma
GEID	Zaključek zleba vklj. odtočno cev	Završetak oluka s odvodnom cijevi	Extremidade da caleira	Tarf tal-kenur
GE	Zaključek zleba	Završetak oluka	Extremidade da cumeeira	Tarf tar-ridge
RE	Zaključek slemena	Završetak slemena	Extremidades do trilho (E) porta de correr	Tarf tal-binarij (X) bieb li jizzerzaq
RSD (L)	Končniki tirnice (L) drsna vrata	Završeci vodilice (L) klizna vrata	Extremidades do trilho (D) porta de correr	Tarf tal-binarij (L) bieb li jizzerzaq
RSD (R)	Končniki tirnice (D) drsna vrata	Završeci vodilice (D) klizna vrata	Peça de PVC para empena	Bicča PVC għall-gehb
PVC PG	PVC del, celo	PVC dio, zabat	Empena 722 x 1670 mm	Genb 722 x 1670 mm
G 725 x 1668 mm	Celo 725 x 1668 mm	Zabat 725 x 1668 mm	Porta de correr 722 x 1627 mm	Bieb li jizzerzaq 722 x 1627 mm
SD 725 x 1627 mm	Drsna vrata 725 x 1627 mm	Klizna vrata 725 x 1627 mm	Telhado 722 x 1253 mm	Saqqaf 722 x 1253 mm
R 725 x 1253 mm	Streha 725 x 1253 mm	Krov 725 x 1253 mm	Janela de telhado 722 x 818 mm	Tieqa fis-saqqaf 722 x 818 mm
RW 725 x 818 mm	Strešno okno 725 x 818 mm	Krovni prozor 725 x 818 mm	Abaixo da janela de telhado 722 x 407 mm	Taht it-tieqa tas-saqqaf 722 x 407 mm
URW 725 x 407 mm	Spodnji del pod strešnim oknom 725 x 407 mm	Donji dio ispod krovnog prozora 725 x 407 mm	Triângulo 722 x 396 mm	Trijanglu 722 x 396 mm
T 725 x 397 mm	Trikotnik 725 x 397 mm	Trokut 725 x 397 mm	Triângulo 349 x 532 mm	Trijanglu 349 x 532 mm
T 352 x 532 mm	Trikotnik 352 x 532 mm	Trokut 352 x 532 mm		

CLASSIFICATION OF PARTS*

Part description, code and size**			3098x1606	3098x2352	3098x3098	3098x3844	3098x4590	3098x5336	3098x6082		
		mm									
	B1	1606	2								
	B2	2286	2	2	4	4	4	4	2		
	B3	812	2	2	4	2	2	4	2		
	B5	2352		2							
	B6	1558				2			2		
	B7	2304					2				
	B8	2238						2	2		
	C1	Lenght = 1830 mm minus wall height***	4	4	4	4	4	4	4		
	D1	Lenght = 1830 mm minus wall height***	8	10	12	14	16	18	20		
	I1	1650	2	4	6	8	10	12	14		
	I2	379	2	2	2	2	2	2	2		
	I3	706	2	2	2	2	2	2	2		
	I4	379	2	2	2	2	2	2	2		
	I7	711	1	1	1	2	3	4	4		
	E1	2245	2	2	2	2	2	2	2		
	E2	771	2	2	2	2	2	2	2		
	F1	1604	2								
	F2	2350		2							
	F3	2285			2	2	2	2	2		
	F4	811			2			2			
	F6	1557				2			2		
	F7	2303					2				
	F8	2238						2	2		
	G1	1650	4	4	4	4	4	4	4		
	K1	1604	1								
	K2	2350		1							
	K3	2285			1	1	1	1	1		
	K4	811			1			1			
	K6	1557				1			1		
	K7	2303					1				
	K8	2238						1	1		
	L1	778	1	1	1	2	3	4	4		
	L2	826	2	2	2	4	6	8	8		
	L3	778	1	1	1	2	3	4	4		
	M1	778	1	1	1	1	1	1	1		
	M2	1806	2	2	2	2	2	2	2		
	M3	778	1	1	1	1	1	1	1		
	M4	1530	1	1	1	1	1	1	1		
	M5	1530	1	1	1	1	1	1	1		
	M7	1820	2	2	2	2	2	2	2		
	S1	300	6	6	17	17	17	28	28		
	ME1	1063	2	2	2	2	2	2	2		
	ME2	1981	8	8	8	8	8	8	8		
	ME4	1475	0	0	1	2					
	ME9	300 x 300					2 sets	2 sets	3 sets		
	ME5	35x35	8	8	8	10	12	14	14		
	ME6	60X60	2	2	2	4	6	8	8		
	ME7	597	1	1	1	2	3	4	4		
	ME8	50	8	12	16	20	24	28	32		
	A1	35x35x300	4	4	4	4	4	4	4		
	A2	15x15x1806	1 if double doors****								
	S2	70x14x2									

	BPE (L)	41x45x17	1	1	1	1	1	1	1
	BPE (R)	41x45x17	1	1	1	1	1	1	1
	T	710x30x40	1 if one door*****						
	TDD	1455x30x40	1 if double doors*****						
	SFD	6x40	14	16	18	20	22	24	26
	BD	10x40	14	16	18	20	22	24	26
	BPC	14x10	14	16	18	20	22	24	26
	GR		91 m	110 m	130 m	145 m	165 m	180 m	200 m
	BS		3,6 m	3,6 m	3,6 m	3,6 m	3,6 m	3,6 m	3,6 m
	DPB 90° - Ø35 mm		2	2	2	2	2	2	2
	SR		2	2	2	2	2	2	2
	B 6*12		100	110	120	140	170	180	190
	B 6*30		2	2	2	4	6	8	8
	N 6x1		105	115	125	145	180	190	200
	BW2N 7*20		1	1	1	2	3	4	4
	BWN 10*20		2	2	2	2	2	2	2
	TS 4,8*25		8	8	8	12	16	20	20
	TS 4,8*19		5	5	5	5	5	5	5
	HSS		24	24	68	68	68	112	112
	NC		105	115	125	145	180	190	200
	GEID		2	2	2	2	2	2	2
	GE		2	2	2	2	2	2	2
	RE		2	2	2	2	2	2	2
	RSD (L)		1	1	1	1	1	1	1
	RSD (R)		1	1	1	1	1	1	1
	PVC PG		4	4	4	4	4	4	4
Glass /glas/glass/glas/lasi/Glas/verre/stiklis/klaas/stiklas/szklo/sklo/sklo/üveg/sticliă/steklo/staklo/стъкло/ γυαλι/ gloine/glas/vetro/vidrio/vidro/hģieg									
G 725 x 1840 mm		Lenght = 1840 mm minus wall height***	11	13	15	17	19	21	23
SD 725 x 1797 mm			1	1	1	1	1	1	1
R 725 x 1668 mm			3	5	7	8	9	10	12
RW / URW 725 x 818 mm			2	2	2	4	6	8	8
T 725 x 706 mm			4	4	4	4	4	4	4
T 725 x 397 mm			4	4	4	4	4	4	4

SE: *Klassificering av delar **Delbeskrivning, kod och storlek ***Längd = 1600 mm minus väggens höjd ***** om dubbeldörrar *****1 om enkeldörr 1/2/3 set
NO: *Klassifisering av deler **Delbeskrivelse, kode og størrelse ***Lengde = 1600 mm minus veggøyde *****1 ved doble dører *****1 ved enkel dør 1/2/3 sett
DK: *Klassificering af dele **Delbeskrivelse, kode og størrelse ***Længde = 1600 mm minus væghøjde *****1 ved dobbeltdør *****1 ved enkelt dør 1/2/3 sæt
FI: *Osien luokittelu **Osien kuvaus, koodi ja koko ***Pituus = 1600 mm miinus seinän korkeus *****1 jos kaksiosaiset ovat *****1 jos yksi ovi 1/2/3 sarja
DE: *Teileklassifizierung **Teilebeschreibung, Code und Größe ***Länge = 1600 mm minus Wandhöhe *****1 bei Doppeltür *****1 bei Einzeltür 1/2/3 Satz
FR: *Classification des pièces **Description de la pièce, code et dimension ***Longueur = 1600 mm moins la hauteur du mur *****1 pour porte double *****1 pour porte simple 1/2/3 ensemble
LV: *Detāļu klasifikācija **Detāļas apraksts, kods ir izmērs ***Garums = 1600 mm minus sienas augstums *****1, ja dubultdurvis *****1, ja vienas durvis 1/2/3 komplekti
EE: *Detailide klassifikatsioon **Detaili kirjeldus, kood ja mõõt ***Pikkus = 1600 mm miinus seinä kõrgus *****1 kui kahekordsed uksead *****1 kui üks uks 1/2/3 komplekt
LT: *Dalių klasifikacija **Dalių aprašymas, kodas ir dydis ***Ilgis = 1600 mm minus sienos aukštis *****1 jei dvigubos durys *****1 jei vienos durys 1/2/3 rinkinys
PL: *Klasyfikacja części **Opis części, kod i rozmiar ***Długość = 1600 mm minus wysokość ściany *****1 w przypadku drzwi podwójnych *****1 w przypadku drzwi pojedynczych 1/2/3 zestaw
CZ: *Klasifikace dílů **Popis dílu, kód a rozměr ***Délka = 1600 mm minus výška stěny *****1 pro dvoukřídlové dveře *****1 pro jednokřídlové dveře 1/2/3 sada
SK: *Klasifikácia dielov **Popis dielu, kód a rozmer ***Dĺžka = 1600 mm minus výška steny *****1 pre dvojkrídlové dvere *****1 pre jednokrídlové dvere 1/2/3 sada

HU: *Alkatrészek osztályozása **Alkatrész leírása, kódja és mérete ***Hossz = 1600 mm mínusz falmagasság *****1 kétszárnyú ajtó esetén *****1 egyszárnyú ajtó esetén 1/2/3 készlet
RO: *Clasificarea pieselor **Descrierea piesei, codul și dimensiunea ***Lungime = 1600 mm minus înălțimea peretelui *****1 pentru ușă dublă *****1 pentru ușă simplă 1/2/3 set
SI: *Razvrstitev delov **Opis dela, koda in velikost ***Dolžina = 1600 mm minus višina stene *****1 za dvojna vrata *****1 za enojna vrata 1/2/3 komplet
HR: *Klasifikacija dijelova **Opis dijela, šifra i dimenzija ***Duljina = 1600 mm minus visina zida *****1 za dvostruka vrata *****1 za jednostruka vrata 1/2/3 set
BG: *Класификация на частите **Описание на частта, код и размер ***Дължина = 1600 mm минус височината на стената *****1 при двойни врати *****1 при единична врата 1/2/3 комплект
GR: *Ταξινόμηση εξαρτημάτων **Περιγραφή εξαρτήματος, κωδικός και διάσταση ***Μήκος = 1600 mm μείον το ύψος του τοίχου *****1 για διπλή πόρτα *****1 για μονή πόρτα 1/2/3 set
IE: *Aicmiú páirteanna **Cur síos ar an bpáirt, cód agus méid ***Fad = 1600 mm luíde airde an bhalla *****1 do dhoirse dúbailte *****1 do dhoirse amháin 1/2/3 tacar
NL: *Classificatie van onderdelen **Onderdeelschrijving, code en maat ***Lengte = 1600 mm minus wandhoogte *****1 bij dubbele deuren *****1 bij enkele deur 1/2/3 set
IT: *Classificazione delle parti **Descrizione parte, codice e dimensione ***Lunghezza = 1600 mm meno altezza parete *****1 per porta doppia *****1 per porta singola 1/2/3 set
ES: *Clasificación de piezas **Descripción de la pieza, código y tamaño ***Longitud = 1600 mm menos la altura de la pared *****1 para puerta doble *****1 para puerta simple 1/2/3 set
PT: *Classificação das peças **Descrição da peça, código e tamanho ***Comprimento = 1600 mm menos a altura da parede *****1 para porta dupla *****1 para porta simples 1/2/3 conjunto
MT: *Klassifikazzjoni tal-partijiet **Deskrizzjoni tal-parti, kodiċi u daqs ***Tul = 1600 mm nieqes l-gholi tal-hajt *****1 għal bieħ doppju *****1 għal bieħ wieħed 1/2/3 sett

	UK	SE	NO	DK	FI
BPE (L)	Base profile end (L)	Basprofilände (V)	Ende på bunnprofil (V)	Ende på bundprofil (V)	Pohjaprofilin pää (V)
BPE (R)	Base profile end (R)	Basprofilände (H)	Ende på bunnprofil (H)	Ende på bundprofil (H)	Pohjaprofilin pää (O)
T	Threshold	Tröskel	Terskel	Tærskel	Kynnys
TDD	Threshold double doors	Tröskel för dubbelörrar	Terskel for double dører	Tærskel til dobbeltdør	Kynnys kaksiosaisille oville
SFD	Screw for dowel	Skruv för plugg	Skrue for plugg	Skrue til rawlplug	Ruuvituulppaa varten
BD	Base dowel	Plugg för bas	Plugg for base	Rawlplug til base	Pohjatuulppa
BPC	Base profile cap	Ändkåpa för basprofil	Endekappe for bunnprofil	Endekappe til bundprofil	Pohjaprofilin päätykansi
GR	Glazing rubber	Glasgummiist	Tetningslist for glass	Tetningslist i gummi	Lasituksen kumitiiviste
BS	Brush strip	Borstlist	Børstelist	Børsteliste	Hartajiiviste
DPB 90° - Ø35 mm	Down pipe bend 90° - Ø35 mm	Båg 90° till stupör - Ø35 mm	90° bend til nedløpsrør - Ø35 mm	90° bøjning til nedløbsrør - Ø35 mm	Syöksytöven 90° mutka - Ø35 mm
SR	Sliding roller	Skjutdörrulle	Skyvedørshjul	Skyderulle	Liukuoven rulla
B 6*12	Bolts 6*12	Bultar 6*12	Bolter 6*12	Bolte 6*12	Pultit 6*12
B 6*30	Bolts 6*30	Bultar 6*30	Bolter 6*30	Bolte 6*30	Pultit 6*30
N 6x1	Nuts 6x1	Mutterar 6x1	Muttere 6x1	Mattrikker 6x1	Mutterit 6x1
BW2N 7*20	Bolts, washer, 2 nuts 7*20	Bultar, bricka, 2 muttrar 7*20	Bolter, skive, 2 muttere 7*20	Bolte, skive, 2 møtrikker 7*20	Pultit, aluslevy, 2 mutteria 7*20
BWN 10*20	Bolts, washer, nuts 10*20	Bultar, bricka, muttrar 10*20	Bolter, skive, muttere 10*20	Bolte, skive, møtrikker 10*20	Pultit, aluslevy, mutteri 10*20
TS 4,8*25	Tapping screws 4,8*25	Plåtskrivar 4,8*25	Selvborende skruer 4,8*25	Selvskærende skruer 4,8*25	Peltiruuvit 4,8*25
TS 4,8*19	Tapping screws 4,8*19	Plåtskrivar 4,8*19	Selvborende skruer 4,8*19	Selvskærende skruer 4,8*19	Peltiruuvit 4,8*19
HSS	Hexagon socket screws	Insexskruvar	Unbrakoskruer	Unbrakoskruer	Kuusiokoloruuvit
NC	Nut caps	Mutterkydd	Mutterhætter	Motrikhætter	Mutterisuojat
GEID	Gutter end incl. downpipe	Rännavel inkl. stupör	Endestykke takrenne inkl. nedløpsrør	Rendeende inkl. nedløbsrør	Rännin päätykappale sis. syöksytöven
GE	Gutter end	Rännavel	Endestykke takrenne	Rendeende	Rännin päätykappale
RE	Ridge end	Nockarslut	Mønnevslutning	Ryningende	Harjan päätykappale
RSD (L)	Railends (L) sliding door	Räländar (V) skjutdörr	Skinneender (V) skyvedør	Skinneender (V) skydedør	Kiskonpää (V) liukuovi
RSD (R)	Railends (R) sliding door	Räländar (H) skjutdörr	Skinneender (H) skyvedør	Skinneender (H) skydedør	Kiskonpää (O) liukuovi
PVC PG	PVC piece gable	PVC-del gavel	PVC-del gavl	PVC-del gavl	PVC-osa, pääty
G 725 x 1668 mm	Gable 725 x 1668 mm	Gavel 725 x 1668 mm	Gavl 725 x 1668 mm	Gavl 725 x 1668 mm	Pääty 725 x 1668 mm
SD 725 x 1797 mm	Sliding door 725 x 1797 mm	Skyvedør 725 x 1797 mm	Skyvedør 725 x 1797 mm	Skydedør 725 x 1797 mm	Liukuovi 725 x 1797 mm
R 725 x 1668 mm	Roof 725 x 1668 mm	Tak 725 x 1668 mm	Tak 725 x 1668 mm	Tag 725 x 1668 mm	Katto 725 x 1668 mm
RW 725 x 818 mm	Roofwindow 725 x 818 mm	Takfönster 725 x 818 mm	Takvindu 725 x 818 mm	Tagvindue 725 x 818 mm	Kattoikkuna 725 x 818 mm
URW 725 x 818 mm	Undermeed roof window 725 x 818 mm	Understycke till takfönster 725 x 818 mm	Understykke til takvindu 725 x 818 mm	Understykke til tagvindue 725 x 818 mm	Kattoikkunan alapuolinen osa 725 x 818 mm
T 725 x 706 mm	Triangle 725 x 706 mm	Triangel 725 x 706 mm	Trekant 725 x 706 mm	Trekant 725 x 706 mm	Kolmio 725 x 706 mm
T 725 x 397 mm	Triangle 725 x 397 mm	Triangel 725 x 397 mm	Trekant 725 x 397 mm	Trekant 725 x 397 mm	Kolmio 725 x 397 mm

	DE	FR	LV	EE	LT
BPE (L)	Endstück Basisprofil (L)	Embout de profilé de base (G)	Pamatprofila gals (K)	Alusprofili ots (V)	Pagrindo profilio galas (K)
BPE (R)	Endstück Basisprofil (R)	Embout de profilé de base (D)	Pamatprofila gals (D)	Alusprofili ots (P)	Pagrindo profilio galas (D)
T	Schwelle	Seuil	Slieksnis	Lävepakk	Slenkstis
TDD	Schwelle für Doppeltür	Seuil pour portes doubles	Slieksnis dubultdurvīm	Lävepakk kahekordsetele ustele	Slenkstis dviguboms durims
SFD	Schraube für Dübel	Vis pour chevile	Skrūve dibelīm	Kruvi tiitüübel	Varžtas kaiščiu
BD	Bodendübel	Cheville de base	Pamatnes dibelis	Alustiübel	Pagrindo kaištis
BPC	Endkappe Basisprofil	Capuchon de profilé de base	Pamatprofila vāciņš	Alusprofili otsakate	Pagrindo profilio dangtelis
GR	Verglasungsgummi	Joint caoutchouc de vitrage	Stiklojuma gumijas blīve	Klaasiilist kummitihend	Stiklinimo gumino tarpinė
BS	Bürstendichtung	Bande brosse	Suku blīvente	Harjastihend	Sepetėlinė juosta
DPB 90° - Ø35 mm	90° Bogen für Fallrohr - Ø35 mm	Coude 90° pour descente - Ø35 mm	Notekcaurules 90° likums - Ø35 mm	Vihmaveetoru 90° põlv - Ø35 mm	Lietvamzdžio 90° alkūnė - Ø35 mm
SR	Schiebetürrolle	Rouleau de porte coulissante	Brīdāmo duriju rullītis	Liugukess-rullik	Stumdomu durų ratakas
B 6*12	Schrauben 6*12	Boulons 6*12	Skrūvbolti 6*12	Poldid 6*12	Varžtai 6*12
B 6*30	Schrauben 6*30	Boulons 6*30	Skrūvbolti 6*30	Poldid 6*30	Varžtai 6*30
N 6x1	Muttern 6x1	Ecrous 6x1	Uzgriežņi 6x1	Mutrid 6x1	Veržlės 6x1
BW2N 7*20	Schrauben, Unterlegscheibe, 2 Muttern 7*20	Boulons, rondelle, 2 écrous 7*20	Skrūvbolti, paplākšne, 2 uzgriežņi 7*20	Poldid, seib, 2 mutrid 7*20	Varžtas, poveržė, 2 veržlės 7*20
BWN 10*20	Schrauben, Unterlegscheibe, Mutter 10*20	Boulons, rondelle, écrou 10*20	Skrūvbolti, paplākšne, uzgriežņi 10*20	Poldid, seib, mutrid 10*20	Varžtas, poveržė, veržlės 10*20
TS 4,8*25	Blechschauben 4,8*25	Vis autotaraudeuses 4,8*25	Pašurbošās skrūves 4,8*25	Isekeermestavad kruvid 4,8*25	Savisiriegiai 4,8*25
TS 4,8*19	Blechschauben 4,8*19	Vis autotaraudeuses 4,8*19	Pašurbošās skrūves 4,8*19	Isekeermestavad kruvid 4,8*19	Savisiriegiai 4,8*19
HSS	Imbuschrauben	Vis à six pans creux	Seststūru ligzdas skrūves (imbus)	Kuusakantsesaga kruvid	Varžtai su vidiniu šešiakampi
NC	Mutterkappen	Capuchons d'écrou	Uzgriežņi vācīni	Mutrikatted	Veržlių dangteliai
GEID	Rimnenendstück inkl. Fallrohr	Embout de gouttière incl. descente	Notekas gala uzgalis ar notekcauruli	Renniööpp koos vihmaveetoriga	Latako galinis dangtelis su lietvamzdžiu
GE	Rimnenendstück	Embout de gouttière	Notekas gala uzgalis	Renniööpp	Latako galinis dangtelis
RE	Firstendstück	Embout de faitage	Kores gala uzgalis	Harja ots	Kraigo galinis dangtelis
RSD (L)	Schiennenden (L) Schiebetür	Embouts de rail (G) porte coulissante	Sliedes gali (K) bidamās durvis	Siiniotsad (V) liuguks	Begio galai (K) stumdomos durys
RSD (R)	Schiennenden (R) Schiebetür	Embouts de rail (D) porte coulissante	Sliedes gali (D) bidamās durvis	Siiniotsad (P) liuguks	Begio galai (D) stumdomos durys
PVC PG	PVC-Teil Giebel	Pièce PVC pignon	PVC detaļa, zelmīnis	PVC-osa, viil	PVC detale, frontonas
G 725 x 1668 mm	Giebel 725 x 1668 mm	Pignon 725 x 1668 mm	Zelmīnis 725 x 1668 mm	Vii 725 x 1668 mm	Frontonas 725 x 1668 mm
SD 725 x 1797 mm	Schiebetür 725 x 1797 mm	Porte coulissante 725 x 1797 mm	Bidamās durvis 725 x 1797 mm	Liuguks 725 x 1797 mm	Stumdomos durys 725 x 1797 mm
R 725 x 1668 mm	Dach 725 x 1668 mm	Toit 725 x 1668 mm	Jumts 725 x 1668 mm	Kāts 725 x 1668 mm	Stogas 725 x 1668 mm
RW 725 x 818 mm	Dachfenster 725 x 818 mm	Fenêtre de toit 725 x 818 mm	Jumta logs 725 x 818 mm	Kātsesaken 725 x 818 mm	Stogo langas 725 x 818 mm
URW 725 x 818 mm	Unterteil für Dachfenster 725 x 818 mm	Élément sous fenêtre de toit 725 x 407 mm	Detāļa zem jumta loga 725 x 407 mm	Kātsesakna alumīne osa 725 x 407 mm	Detalė po stogo langu 725 x 407 mm
T 725 x 706 mm	Dreieck 725 x 706 mm	Triangle 725 x 706 mm	Trīsstūris 725 x 706 mm	Kolmnurk 725 x 706 mm	Trikampis 725 x 706 mm
T 725 x 397 mm	Dreieck 352 x 397 mm	Triangle 352 x 397 mm	Trīsstūris 352 x 397 mm	Kolmnurk 352 x 397 mm	Trikampis 352 x 397 mm

	PL	CZ	SK	HU	RO
BPE (L)	Koniec profilu podstawy (L)	Konec základního profilu (L)	Koniec základného profilu (L)	Alaprofil végé (B)	Capăt profil de bază (S)
BPE (R)	Koniec profilu podstawy (P)	Konec základního profilu (P)	Koniec základného profilu (P)	Alaprofil végé (J)	Capăt profil de bază (D)
T	Próg	Prah	Prah	Küszőb	Prag
TDD	Próg do drzwi podwójnych	Prah pro dvoukřídlé dveře	Prah pre dvojkřídlové dveře	Küszőb kétszárnyú ajtókhöz	Prag pentru uși duble
SFD	Sruba do kotka	Sruba pro hmoždinku	Skrutka pre hmoždinku	Cșavar tiplihez	Sruba pentru diblu
BD	Kotek do podstawy	Základní hmoždinka	Základná hmoždinka	Alap típlí	Diblu de bază
BPC	Zašlepka profilu podstawy	Krytka základního profilu	Krytka základného profilu	Alaprofilni zárókapak	Capac profil de bază
GR	Uszczelka gumowa do szklenia	Gumové těsnění zasklení	Gumové těsnenie zasklenia	Úvegezéshez gumitömítés	Garnitură din cauciuc pentru geam
BS	Uszczelka szcztokowa	Kartáčová lišta	Kartáčová lišta	Kefecisk	Bandă perie
DPB 90° - Ø35 mm	Kołano rury spustowej 90° - Ø35 mm	Koleno svodu 90° - Ø35 mm	Koleno zvodu 90° - Ø35 mm	Ereszfelölécsof 90°-os könyök - Ø35 mm	Cot burlan 90° - Ø35 mm
SR	Rolka do drzwi przesuwnych	Váleček posuvných dveří	Váleček posuvných dverí	Tolóajtó görög	Rollă pentru uși glisantă
B 6*12	Srubby 6*12	Srubby 6*12	Skrutky 6*12	Cșavarok 6*12	Șuruburi 6*12
B 6*30	Srubby 6*30	Srubby 6*30	Skrutky 6*30	Cșavarok 6*30	Șuruburi 6*30
N 6x1	Nakrétki 6x1	Matices 6x1	Matices 6x1	Anyák 6x1	Piulițe 6x1
BW2N 7*20	Srubby, podkládka, 2 nakrétki 7*20	Srubby, podložka, 2 matice 7*20	Skrutky, podložka, 2 matice 7*20	Cșavarok, alátét, 2 anya 7*20	Șuruburi, șaibă, 2 piulițe 7*20
BWN 10*20	Srubby, podkládka, nakrétki 10*20	Srubby, podložka, matice 10*20	Skrutky, podložka, matice 10*20	Cșavarok, alátét, anyák 10*20	Șuruburi, șaibă, piulițe 10*20
TS 4,8*25	Wkręty samogwintujące 4,8*25	Samorezné šrouby 4,8*25	Samorezné skrutky 4,8*25	Önfürtő csavarok 4,8*25	Șuruburi autofiletante 4,8*25
TS 4,8*19	Wkręty samogwintujące 4,8*19	Samorezné šrouby 4,8*19	Samorezné skrutky 4,8*19	Önfürtő csavarok 4,8*19	Șuruburi autofiletante 4,8*19
HSS	Srubby imbusowe	Imbusové šrouby	Imbusové skrutky	Imbuszcșavarok	Șuruburi cu cap imbus
NC	Nakładki na nakrétki	Krytky matic	Krytky matic	Anyasapkák	Capace pentru piulițe
GEID	Zašlepka rynnny z rurą spustową	Celo okapu vč. svodu	Celo odkvapu vrátane svodu	Ereszcsatorna végelem lefolyócsövel együtt	Capăt jgheab incl. burlan
GE	Zašlepka rynnny	Celo okapu	Celo odkvapu	Ereszcsatorna végelem	Capăt jgheab
RE	Zašlepka kalenicy	Krytka hřebene	Krytka hřebena	Gerinc végelem	Capăt coamă
RSD (L)	Końcówki szyny (L) drzwi przesuwne	Konce kolejnice (L) posuvné dveře	Konce kolejnice (L) posuvné dvere	Símvégek (B) tolóajtó	Capete șină (S) uși glisantă
RSD (R)	Końcówki szyny (P) drzwi przesuwne	Konce kolejnice (P) posuvné dveře	Konce kolejnice (P) posuvné dvere	Símvégek (J) tolóajtó	Capete șină (D) uși glisantă
PVC PG	Element PVC, szczyt	PVC díl štít	PVC díl štít	PVC elem, oromfal	Piesă PVC, fronton
G 725 x 1668 mm	Szczyt 725 x 1668 mm	Štít 725 x 1668 mm	Štít 725 x 1668 mm	Oromfal 725 x 1668 mm	Fronton 725 x 1668 mm
SD 725 x 1797 mm	Drzwi przesuwne 725 x 1797 mm	Posuvné dveře 725 x 1797 mm	Posuvné dvere 725 x 1797 mm	Tolóajtó 725 x 1797 mm	Uși glisantă 725 x 1797 mm
R 725 x 1668 mm	Dach 725 x 1668 mm	Střecha 725 x 1668 mm	Strecha 725 x 1668 mm	Tető 725 x 1668 mm	Acoperiș 725 x 1668 mm
RW 725 x 818 mm	Okno dachowe 725 x 818 mm	Střešní okno 725 x 818 mm	Strešné okno 725 x 818 mm	Tetőablak 725 x 818 mm	Fereastră de acoperiș 725 x 818 mm
URW 725 x 818 mm	Element pod oknem dachowym 725 x 818 mm	Spodní díl pod střešní okno 725 x 818 mm	Spodný diel pod strešné okno 725 x 818 mm	Also elem tetőablakhoz 725 x 818 mm	Element inferior pentru fereastră de acoperiș 725 x 818 mm
T 725 x 706 mm	Trojřtāk 725 x 706 mm	Trojřhelník 725 x 706 mm	Trojohelnik 725 x 706 mm	Háromszög 725 x 706 mm	Triunghi 725 x 706 mm
T 725 x 397 mm	Trojřtāk 352 x 397 mm	Trojřhelník 352 x 397 mm	Trojohelnik 352 x 397 mm	Háromszög 352 x 397 mm	Triunghi 352 x 397 mm

	SI	HR	BG	GR	NL
BPE (L)	Zaključek osnovnega profila (L)	Završetak osnovnog profila (L)	Край на основния профил (Л)	Alapprofil vége (B)	Capăt profil de bază (S)
BPE (R)	Zaključek osnovnega profila (D)	Završetak osnovnog profila (D)	Край на основния профил (Д)	Alapprofil vége (J)	Capăt profil de bază (D)
T	Prag	Prag	Prag	Küszöb	Prag
TDD	Prag za dvojna vrata	Prag za dvostruka vrata	Prag за двойни врати	Küszöb kétszárnyú ajtókhöz	Prag pentru uși duble
SFD	Vijak za vložek	Vijak za tipl	Винт за дюбел	Csavar tiplihöz	Șurub pentru diblu
BD	Osnovni vložek	Osnovni tipl	Дюбел за основа	Alap tiplí	Diblu de bază
BPC	Pokrovček osnovnega profila	Kapica osnovnog profila	Капачка за основния профил	Alapprofil zárókapuk	Capac profil de bază
GR	Gumijasto tesnilo za zasteklitev	Gumena brtva za ostakljenje	Гумено уплътнение за остъкляване	Üvegezéshöz gumitömítés	Capacitât din cauciuc pentru geam
BS	Krtačni trak	Četkasta traka	Четкова лента	Kefecsik	Bandă perie
DPB 90° - Ø35 mm	90° koleno odtočne cevi – Ø35 mm	Koljeno odvodne cijevi 90° – Ø35 mm	Колено 90° за водосточна тръба – Ø35 mm	Ereszlefolycső 90°-os könyök – Ø35 mm	Cot burlan 90° – Ø35 mm
SR	Kolesce drsnih vrat	Kotačić za klizna vrata	Ролка за плъзгаща врата	Tolóajtó görög	Rollă pentru uși glisantă
B 6*12	Vijaki 6*12	Vijci 6*12	Болтове 6*12	Csavarok 6*12	Șuruburi 6*12
B 6*30	Vijaki 6*30	Vijci 6*30	Болтове 6*30	Csavarok 6*30	Șuruburi 6*30
N 6x1	Maticе 6x1	Maticе 6x1	Гайки 6x1	Anyák 6x1	Piulițe 6x1
BW2N 7*20	Vijaki, podložka, 2 maticе 7*20	Vijci, podložka, 2 maticе 7*20	Болтове, шайба, 2 гайки 7*20	Csavarok, alátét, 2 anya 7*20	Șuruburi, șaibă, 2 piulițe 7*20
BWN 10*20	Vijaki, podložka, maticе 10*20	Vijci, podložka, maticе 10*20	Болтове, шайба, гайки 10*20	Csavarok, alátét, anyák 10*20	Șuruburi, șaibă, piulițe 10*20
TS 4,8*25	Samorezni vijaki 4,8*25	Samourezni vijci 4,8*25	Самонарезни винтове 4,8*25	Önfürtő csavarok 4,8*25	Șuruburi autofiletante 4,8*25
TS 4,8*19	Samorezni vijaki 4,8*19	Samourezni vijci 4,8*19	Самонарезни винтове 4,8*19	Önfürtő csavarok 4,8*19	Șuruburi autofiletante 4,8*19
HSS	Imbus vijaki	Imbus vijci	Винтове с вътрешен шестограм	Imbuszcsavarok	Șuruburi cu cap imbus
NC	Pokrovčki matic	Kapice za maticе	Капачки за гайки	Anyasapkák	Capace pentru piulițe
GEID	Zaključek zleba vklj. odtočno cev	Završetak oluka s odvodnom cijevi	Краен елемент за улук вкл. водосточна тръба	Ereszcsonorna végelem lefolyócsővel együtt	Capăt jgheab incl. burlan
GE	Zaključek zleba	Završetak oluka	Краен елемент за улук	Ereszcsonorna végelem	Capăt jgheab
RE	Zaključek slemena	Završetak slemena	Краен елемент за било	Gerinc végelem	Capăt coamă
RSD (L)	Končni trimice (L) drsna vrata	Završeci vodilice (L) klizna vrata	Край на релса (Л) плъзгаща врата	Sínvégek (B) tolóajtó	Capete sină (S) ușă glisantă
RSD (R)	Končni trimice (D) drsna vrata	Završeci vodilice (D) klizna vrata	Край на релса (Д) плъзгаща врата	Sínvégek (J) tolóajtó	Capete sină (D) ușă glisantă
PVC PG	PVC del, celo	PVC dio, zabat	PVC елемент, фронтон	PVC elem, orom	Piesă PVC, fronton
G 725 x 1668 mm	Celo 725 x 1668 mm	Zabat 725 x 1668 mm	Фронтон 725 x 1668 mm	Oromfal 725 x 1668 mm	Fronton 725 x 1668 mm
SD 725 x 1797 mm	Drsna vrata 725 x 1797 mm	Klizna vrata 725 x 1797 mm	Плъзгаща врата 725 x 1797 mm	Tolóajtó 725 x 1797 mm	Ușă glisantă 725 x 1797 mm
R 725 x 1668 mm	Streha 725 x 1668 mm	Krov 725 x 1668 mm	Покрив 725 x 1668 mm	Tető 725 x 1668 mm	Acoperiș 725 x 1668 mm
RW 725 x 818 mm	Strešno okno 725 x 818 mm	Krovni prozor 725 x 818 mm	Покривен прозорец 725 x 818 mm	Tetőablak 725 x 818 mm	Fereastră de acoperiș 725 x 818 mm
URW 725 x 818 mm	Spodnji del pod strešnim oknom 725 x 818 mm	Donji dio ispod krovnog prozora 725 x 818 mm	Долен елемент под покривния прозорец 725 x 818 mm	Alsó elem tetőablakhoz 725 x 818 mm	Element inferior pentru fereastră de acoperiș 725 x 818 mm
T 725 x 706 mm	Trikotnik 725 x 706 mm	Trokut 725 x 706 mm	Триъгълник 725 x 706 mm	Háromszög 725 x 706 mm	Triunghi 725 x 706 mm
T 725 x 397 mm	Trikotnik 725 x 397 mm	Trokut 725 x 397 mm	Триъгълник 725 x 397 mm	Háromszög 725 x 397 mm	Triunghi 725 x 397 mm

	IT	ES	PT	MT
BPE (L)	Zaključek osnovnega profila (L)	Završetak osnovnog profila (L)	Extremidade do perfil base (E)	Tarf tal-profil tal-baži (X)
BPE (R)	Zaključek osnovnega profila (D)	Završetak osnovnog profila (D)	Extremidade do perfil base (D)	Tarf tal-profil tal-baži (L)
T	Prag	Prag	Soleira	Qafas
TDD	Prag za dvojna vrata	Prag za dvostruka vrata	Soleira para portas duplas	Qafas għal bibien doppji
SFD	Vijak za vložek	Vijak za tipl	Parafuso para bucha	Viti għad-dowel
BD	Osnovni vložek	Osnovni tipl	Bucha de base	Dowel tal-baži
BPC	Pokrovček osnovnega profila	Kapica osnovnog profila	Tampa do perfil base	Għatu tal-profil tal-baži
GR	Gumijasto tesnilo za zasteklitev	Gumena brtva za ostakljenje	Borracha de vedação para vidro	Lastiku tal-ħgieg
BS	Krtačni trak	Četkasta traka	Tira de escova	Strixxa tax-xkupilja
DPB 90° - Ø35 mm	90° koleno odtočne cevi – Ø35 mm	Koljeno odvodne cijevi 90° – Ø35 mm	Cotovelo do tubo de descida 90° - Ø35 mm	Dirsa tal-pajp tal-ilma 90° - Ø35 mm
SR	Kolesce drsnih vrat	Kotačić za klizna vrata	Roldana deslizante	Rolla li jizzerzaq
B 6*12	Vijaki 6*12	Vijci 6*12	Parafusos, porcas 6*12	Viti, grifuni 6*12
B 6*30	Vijaki 6*30	Vijci 6*30	Parafusos, porcas 6*30	Viti, grifuni 6*30
N 6x1	Maticе 6x1	Maticе 6x1	Parafuso, anilha, 2 porcas 7*20	Vitu, washer, 2 grifuni 7*20
BW2N 7*20	Vijaki, podložka, 2 maticе 7*20	Vijci, podložka, 2 maticе 7*20	Parafuso, anilha, porcas 10*20	Vitu, washer, grifuni 10*20
BWN 10*20	Vijaki, podložka, maticе 10*20	Vijci, podložka, maticе 10*20	Parafusos autoperforantes 4,8*25	Viti li jaqtghu wahedhom 4,8*25
TS 4,8*25	Samorezni vijaki 4,8*25	Samourezni vijci 4,8*25	Parafusos autoperforantes 4,8*19	Viti li jaqtghu wahedhom 4,8*19
TS 4,8*19	Samorezni vijaki 4,8*19	Samourezni vijci 4,8*19	Parafusos com encaixe sextavado interno	Viti b'ras hexagonalni interna
HSS	Imbus vijaki	Imbus vijci	Capas de porca	Għotjien tal-grifuni
NC	Pokrovčki matic	Kapice za maticе	Extremidade da cauleira com tubo de descida	Tarf tal-kenur inkluż pajp tal-ilma
GEID	Zaključek zleba vklj. odtočno cev	Završetak oluka s odvodnom cijevi	Extremidade da cauleira	Tarf tal-kenur
GE	Zaključek zleba	Završetak oluka	Extremidade da cumeeira	Tarf tar-ridge
RE	Zaključek slemena	Završetak slemena	Extremidades do trilho (E) porta de correr	Tarf tal-binariji (X) bieb li jizzerzaq
RSD (L)	Končni trimice (L) drsna vrata	Završeci vodilice (L) klizna vrata	Extremidades do trilho (D) porta de correr	Tarf tal-binariji (L) bieb li jizzerzaq
RSD (R)	Končni trimice (D) drsna vrata	Završeci vodilice (D) klizna vrata	Peça de PVC para empina	Bieba PVC għall-gebb
PVC PG	PVC del, celo	PVC dio, zabat	Empena 722 x 1670 mm	Gebb 722 x 1670 mm
G 725 x 1668 mm	Celo 725 x 1668 mm	Zabat 725 x 1668 mm	Szczyt 725 x 1668 mm	Frontun 725 x 1668 mm
SD 725 x 1797 mm	Drsna vrata 725 x 1797 mm	Klizna vrata 725 x 1797 mm	Drzwi przesuwne 725 x 1797 mm	Bieb li jizzerzaq 725 x 1797 mm
R 725 x 1668 mm	Streha 725 x 1668 mm	Krov 725 x 1668 mm	Dach 725 x 1668 mm	Saqaf 725 x 1668 mm
RW 725 x 818 mm	Strešno okno 725 x 818 mm	Krovni prozor 725 x 818 mm	Okno dachowe 725 x 818 mm	Tieqa tas-saqaf 725 x 818 mm
URW 725 x 818 mm	Spodnji del pod strešnim oknom 725 x 818 mm	Donji dio ispod krovnog prozora 725 x 818 mm	Element pod oknem dachowym 725 x 818 mm	Bieba taht il-tieqa tas-saqaf 725 x 818 mm
T 725 x 706 mm	Trikotnik 725 x 397 mm	Trokut 725 x 397 mm	Trojkat 725 x 706 mm	Trijanglu 725 x 706 mm
T 725 x 397 mm	Trikotnik 352 x 532 mm	Trokut 352 x 532 mm	Trojkat 725 x 397 mm	Trijanglu 725 x 397 mm

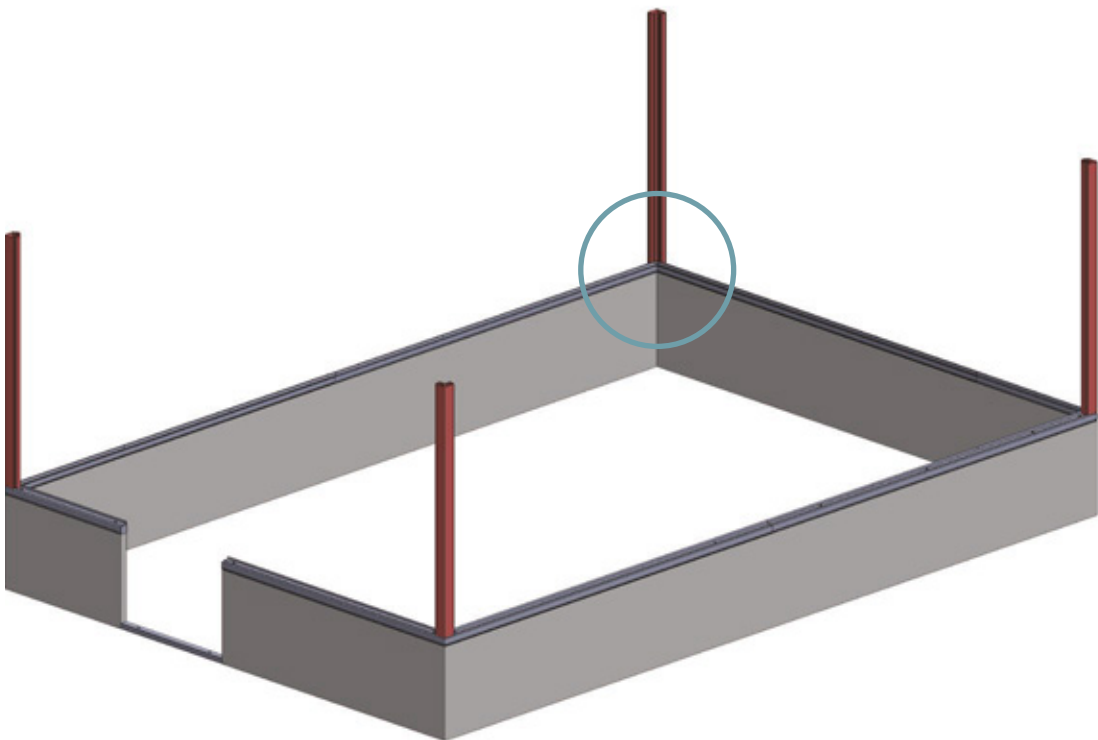
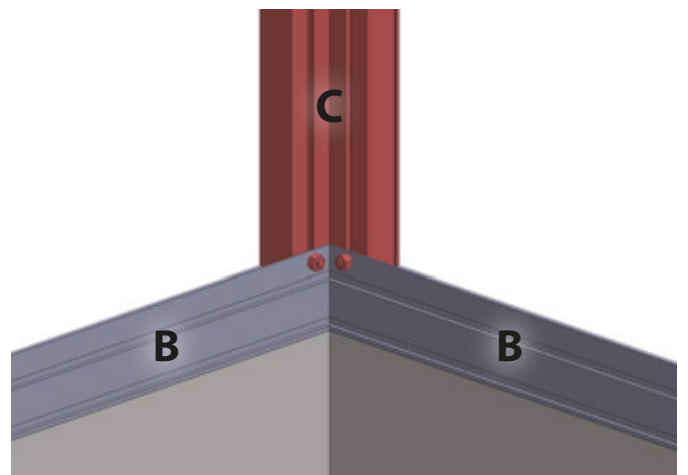
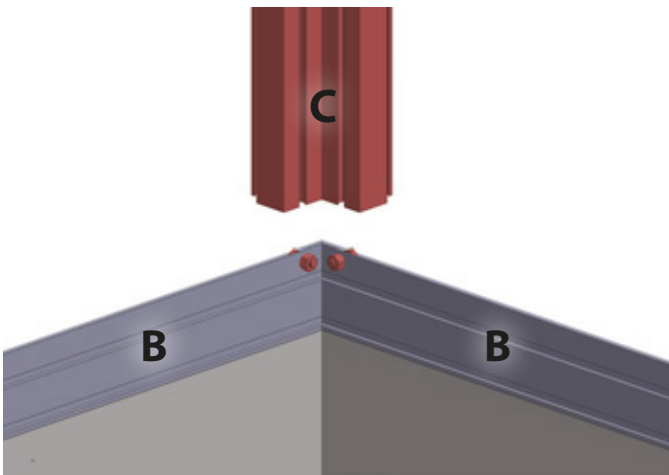
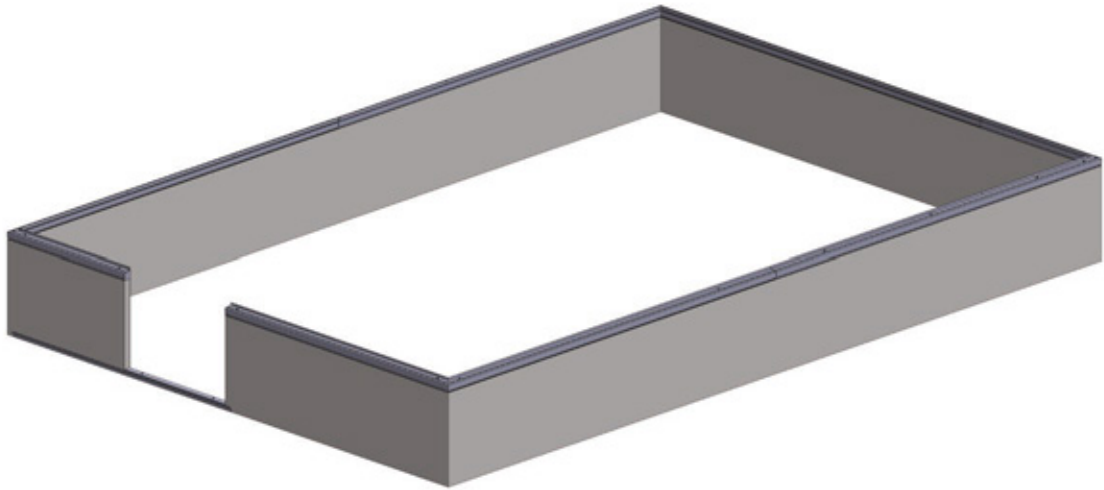

M6x12

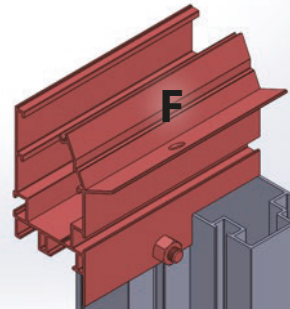
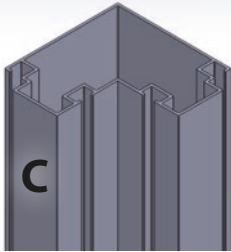
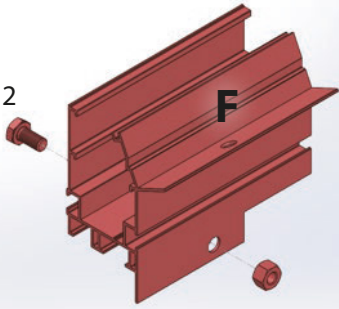

C

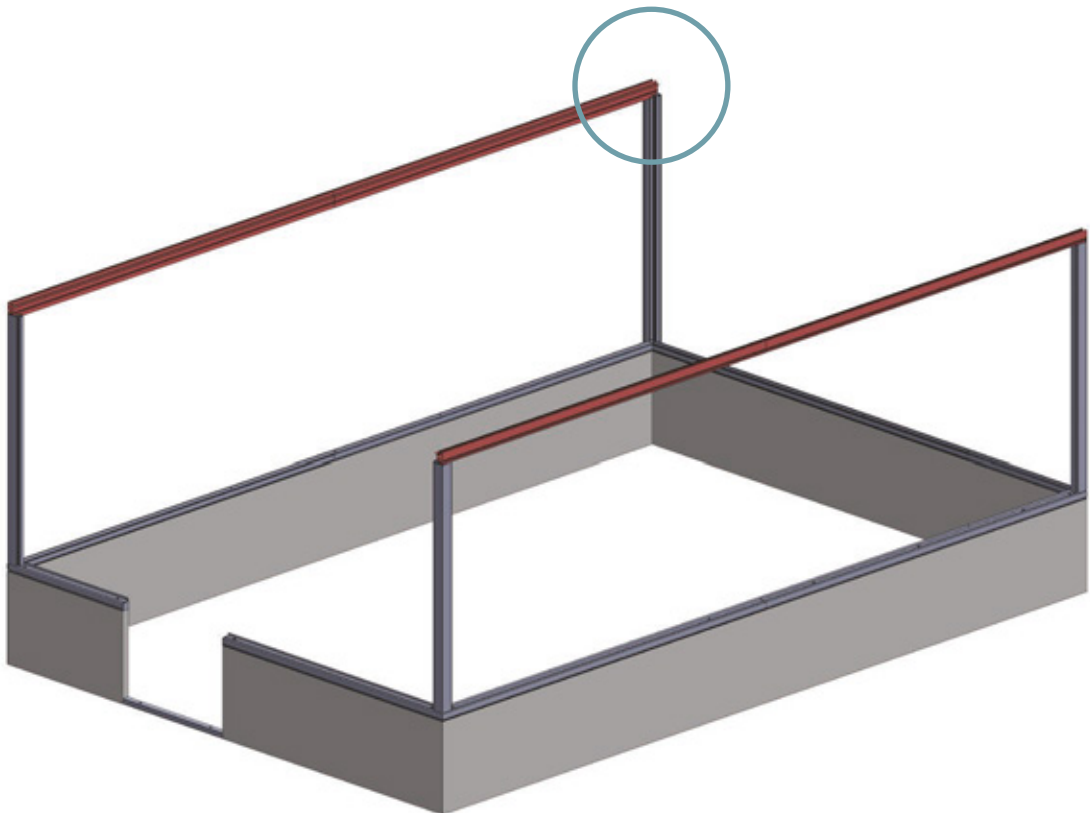

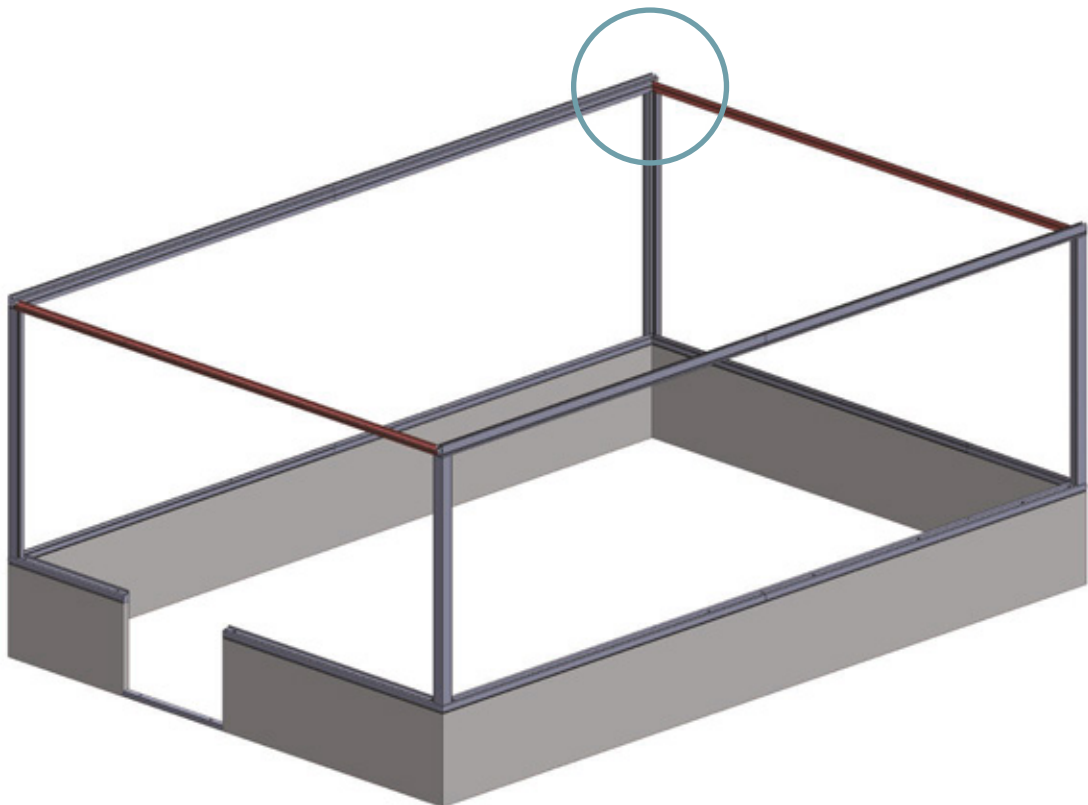
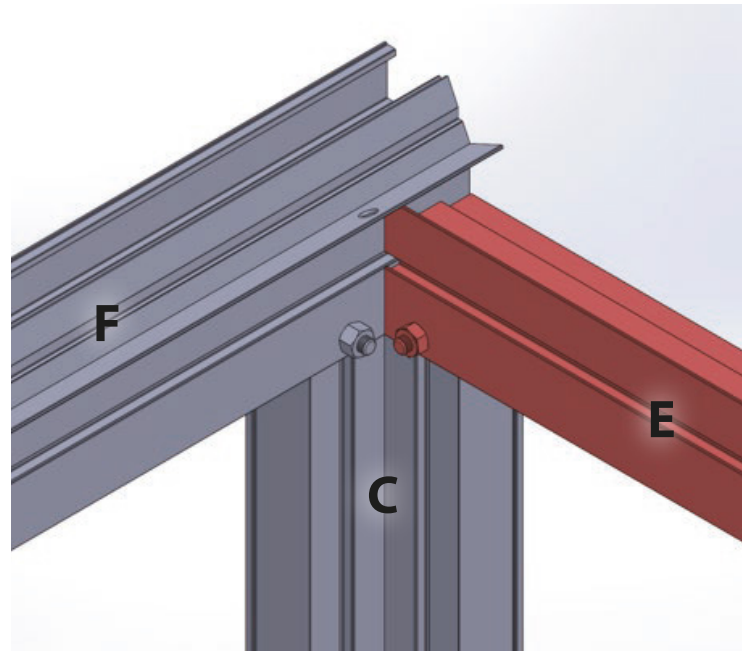
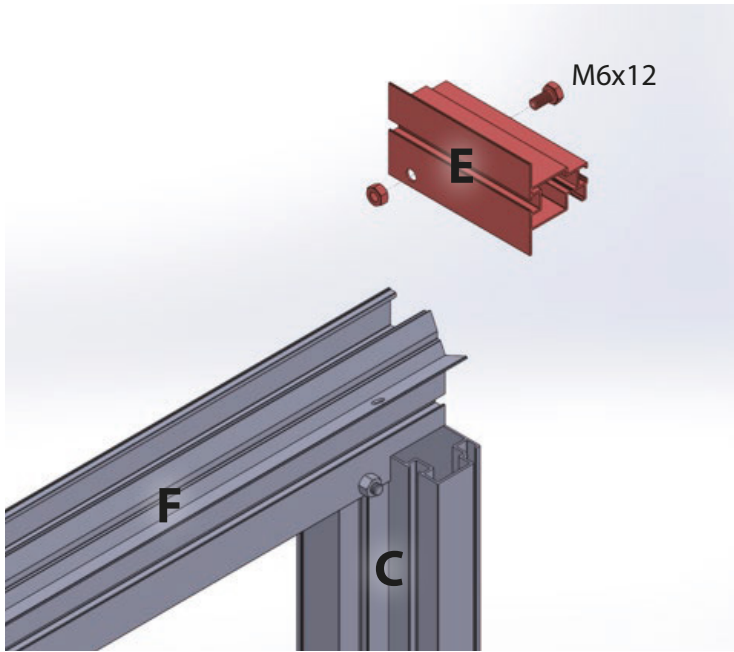

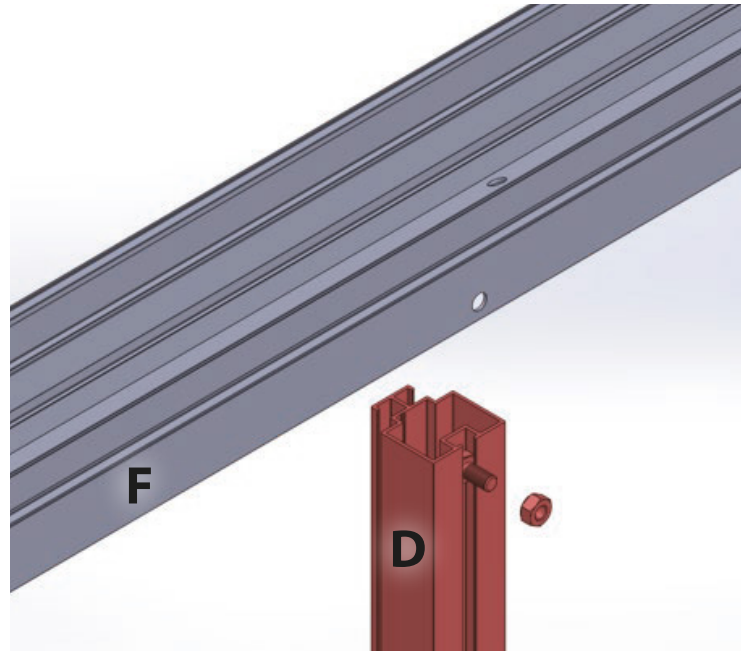
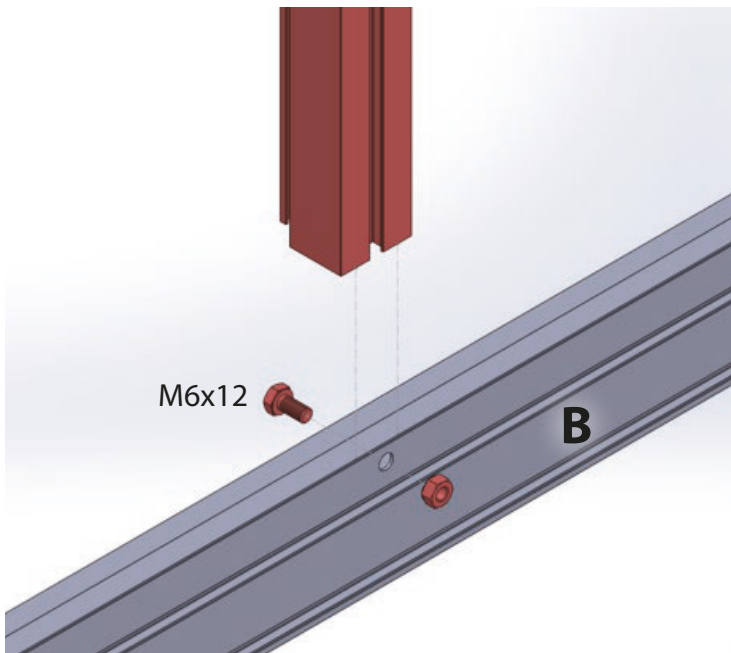

**Middle profile NOT installed if double doors.
Doors can be installed on short and long side.**

- SE:** Mittprofilen installeras INTE om dubbeldörrar. Dörrar kan installeras på kort- och långsidan.
- NO:** Midtprofilen installeres IKKE hvis doble dører. Dører kan installeres på kort- og langsidan.
- DK:** Midterprofilen installeres IKKE, hvis der er dobbeltdøre. Døre kan installeres på den korte og lange side.
- FI:** Keskiprofilia EI asenneta, jos kaksinkertaiset ovet. Ovet voidaan asentaa lyhyelle ja pitkälle sivulle.
- DE:** Mittleres Profil wird NICHT installiert, wenn Doppeltüren vorhanden sind. Türen können an der kurzen und langen Seite installiert werden.
- FR:** Le profil central n'est PAS installé en cas de portes doubles. Les portes peuvent être installées sur le côté court et long.
- LV:** Vidējais profils NAV uzstādīts, ja ir dubultdurvis. Durvis var uzstādīt uz īsās un garās pusēs.
- EE:** Keskmist profiili EI paigaldada, kui on kahepooleks ukseid. Uksed saab paigaldada lühikesele ja pikale küljele.
- LT:** Vidurinis profilis NĖRA montuojamas, jei yra dvigubos durys. Durys gali būti montuojamos ant trumposios ir ilgosios pusės.
- PL:** Profil środkowy NIE jest instalowany, jeśli są podwójne drzwi. Drzwi można zamontować na krótkim i długim boku.
- CZ:** Středový profil NENÍ instalován, pokud jsou dvojité dveře. Dveře lze instalovat na krátkou a dlouhou stranu.
- SK:** Stredový profil NIE JE nainštalovaný, ak sú dvojité dvere. Dvere je možné nainštalovať na krátku a dlhú stranu.
- HU:** A középső profil NINCS felszerelve, ha dupla ajtóknak van. Az ajtóknak rövid és hosszú oldalra is felszerelhető.
- RO:** Profilul central NU este instalat dacă există uși duble. Ușile pot fi instalate pe latura scurtă și lungă.
- SI:** Sredinski profil NI nameščen, če so dvojna vrata. Vrata je mogoče namestiti na kratko in dolgo stran.
- HR:** Središnji profil NIJE postavljen ako su dvokrilna vrata. Vrata se mogu postaviti na kratku i dugu stranu.
- BG:** Средният профил НЕ се монтира, ако има двойни врати. Вратите могат да бъдат монтирани на късата и дългата страна.
- GR:** Το μεσαίο προφίλ ΔΕΝ εγκαθίσταται εάν υπάρχουν διπλές πόρτες. Οι πόρτες μπορούν να εγκατασταθούν στη μικρή και τη μεγάλη πλευρά.
- IE:** Ní shuiteáiltear an phróifíl lárnach MÁ tá doirse dúbailte ann. Is féidir doirse a shuiteáil ar an taobh gearr agus ar an taobh fada.
- NL:** Middenprofiel wordt NIET geïnstalleerd bij dubbele deuren. Deuren kunnen aan de korte en lange zijde worden geïnstalleerd.
- IT:** Il profilo centrale NON è installato se ci sono porte doppie. Le porte possono essere installate sul lato corto e lungo.
- ES:** El perfil central NO se instala si hay puertas dobles. Las puertas se pueden instalar en el lado corto y largo.
- PT:** O perfil central NÃO é instalado se houver portas duplas. As portas podem ser instaladas no lado curto e longo.
- MT:** Il-profil tan-nofs MHUX installat jekk hemm bibien doppji. Il-bibien jistgħu jiġu installati fuq in-naħa qasira u twila.

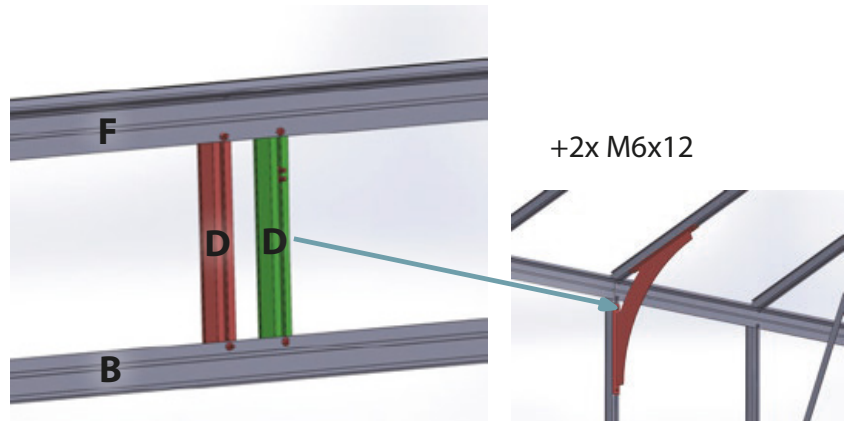
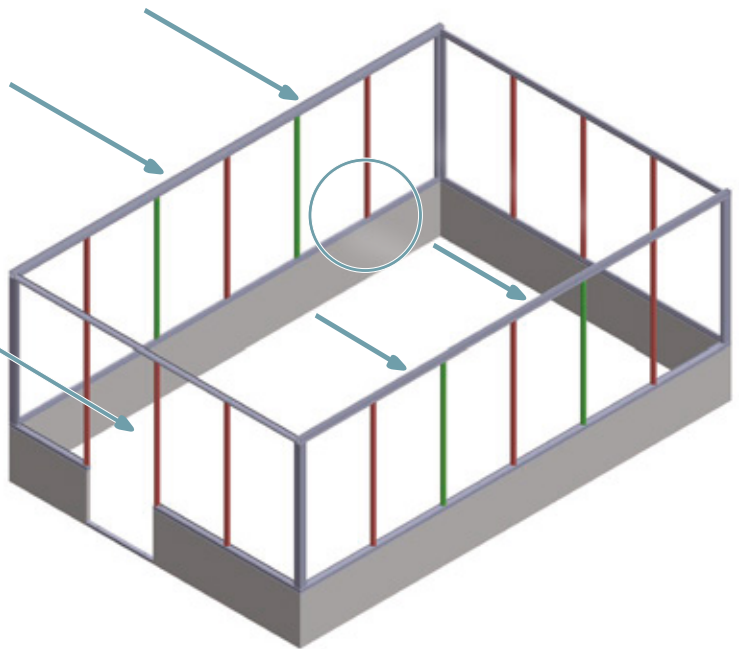

Step 15

Steg 15 / Trinn 15 / Trin 15 / Vaihe 15 / Schritt 15 / Étape 15 / 15. solis / Samm 15 / 15 žingsnis / Krok 15 / Krok 15 / Krok 15 / 15. lépés / Pasul 15 / Korak 15 / Korak 15 / Стъпка 15 / Βήμα 15 / Céim 15 / Stap 15 / Passaggio 15 / Paso 15 / Etapa 15 / Pass 15

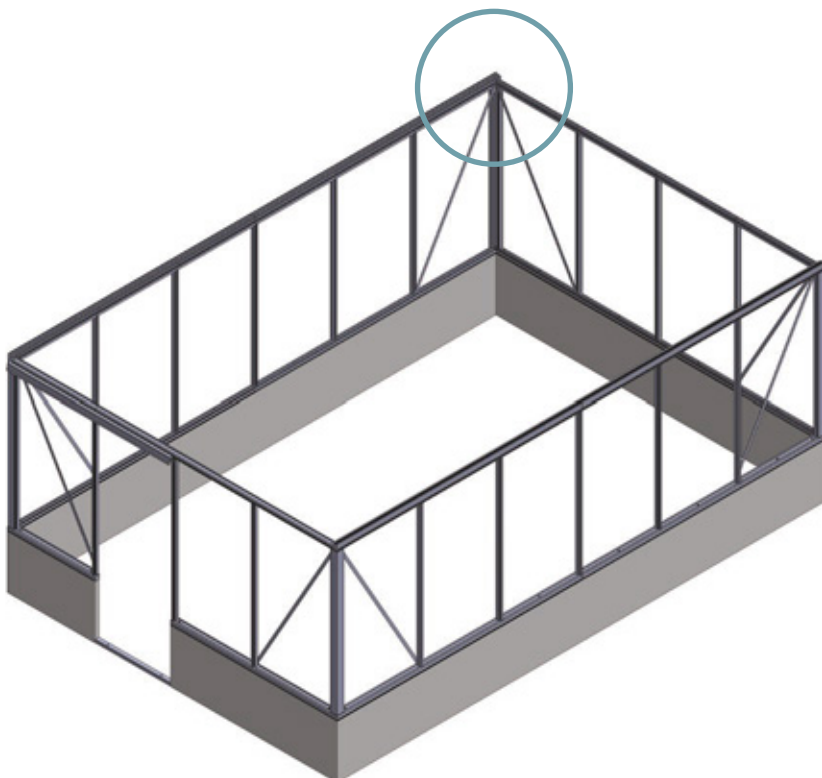
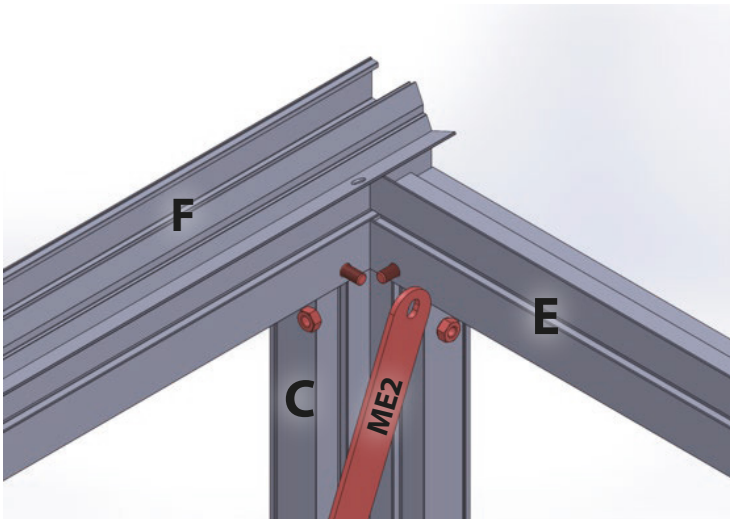
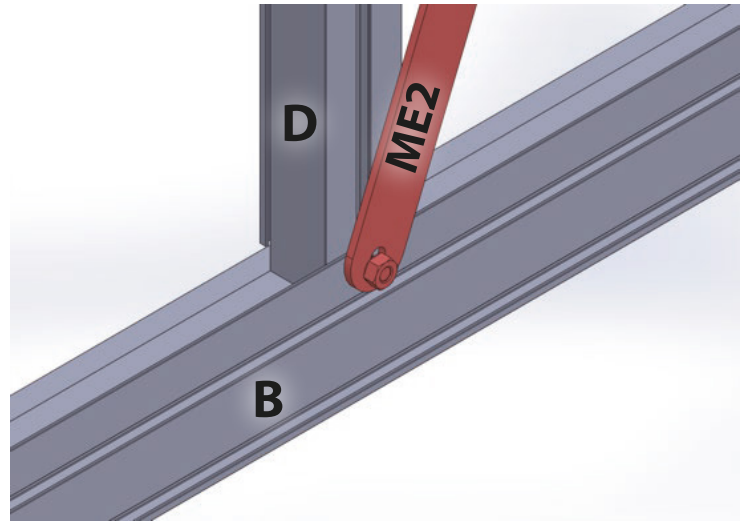
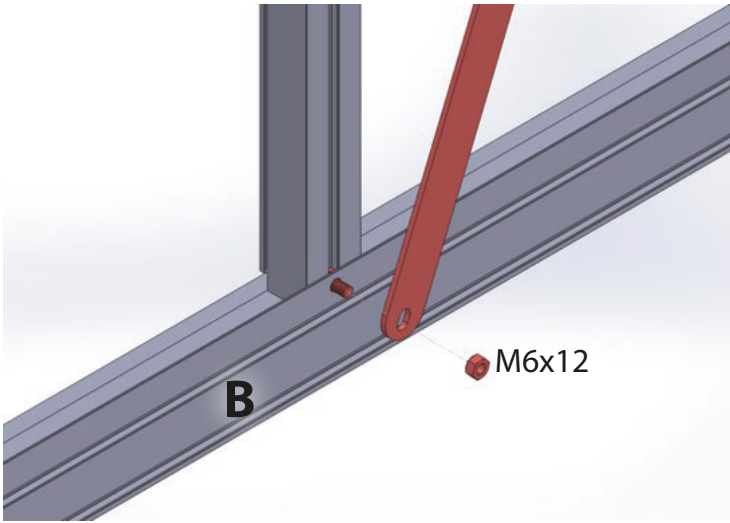

ME10 ← W=2351 mm

ME2 ← W=3099 mm

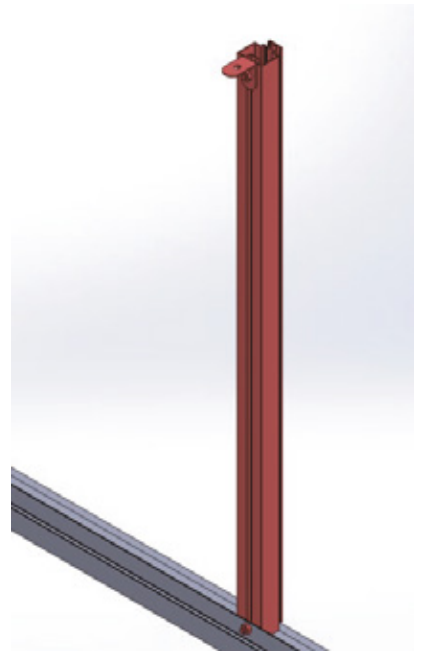
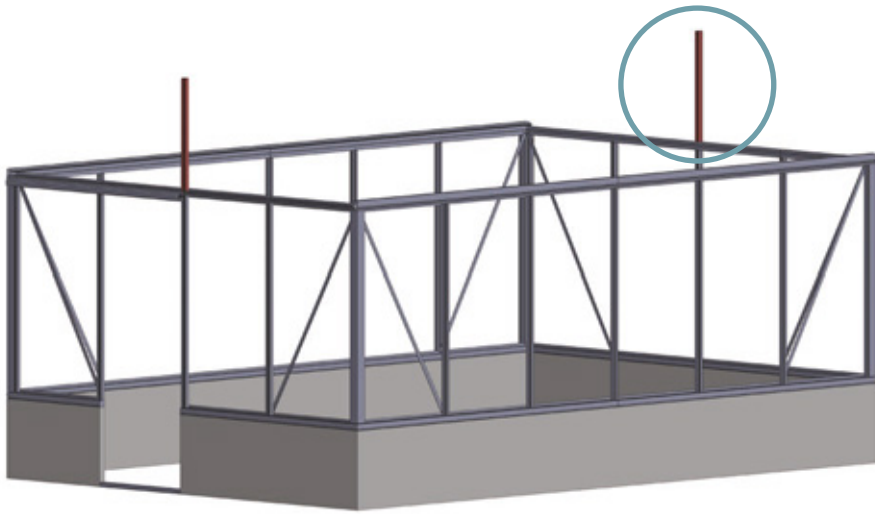
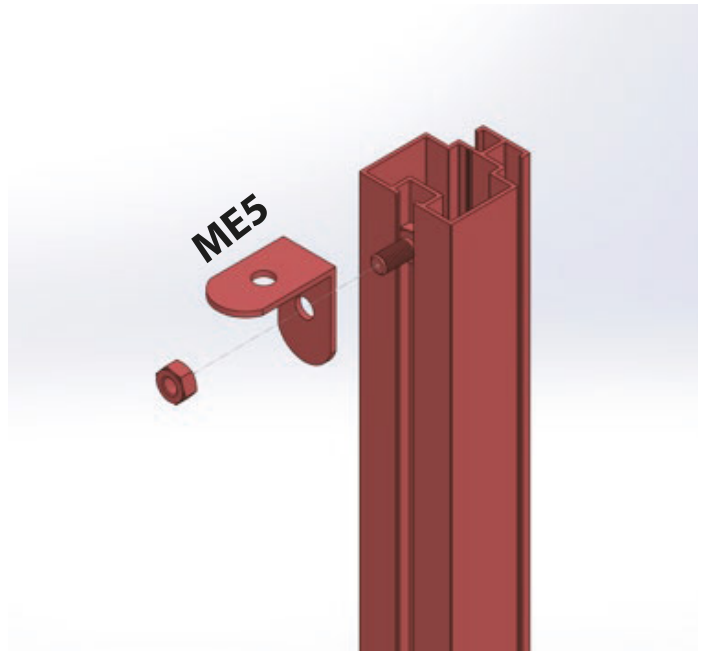
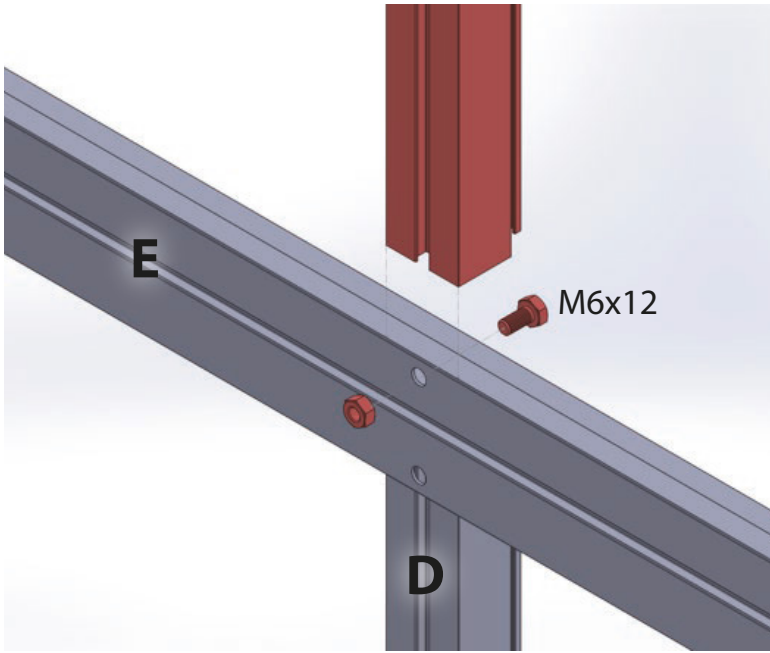

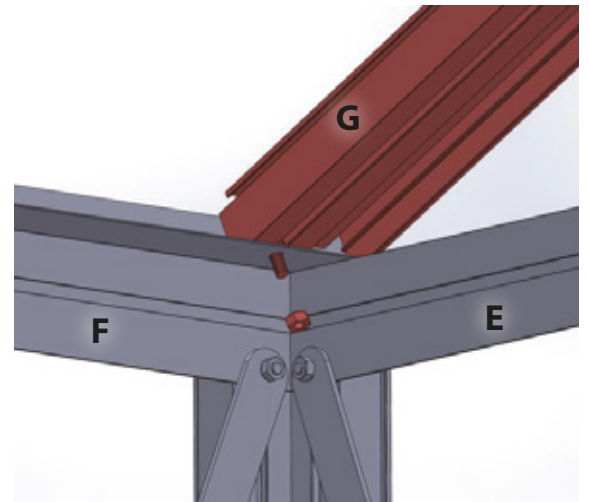
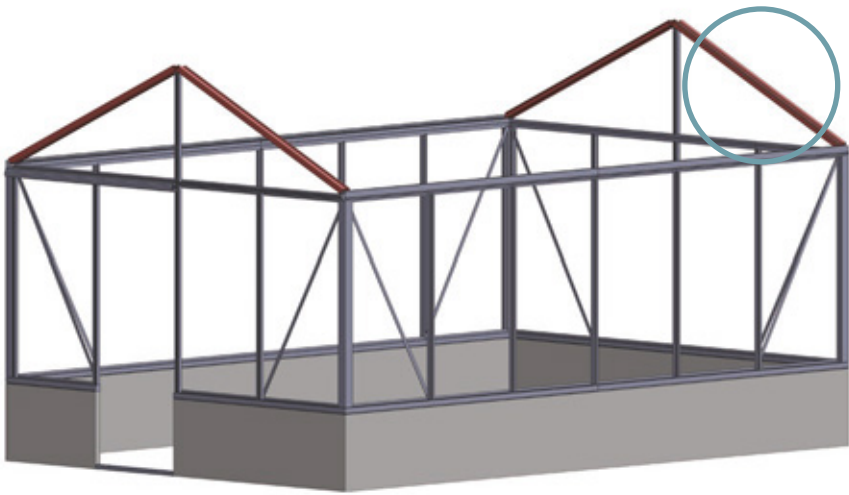
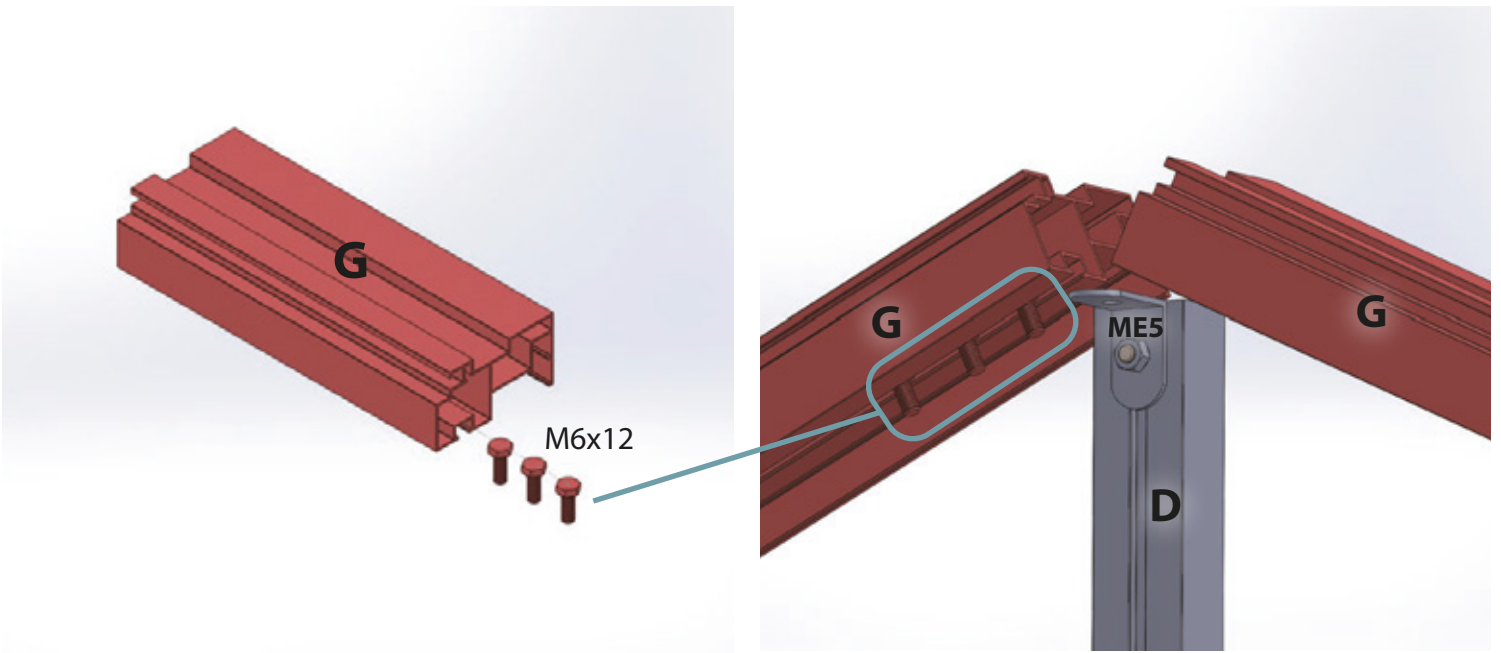

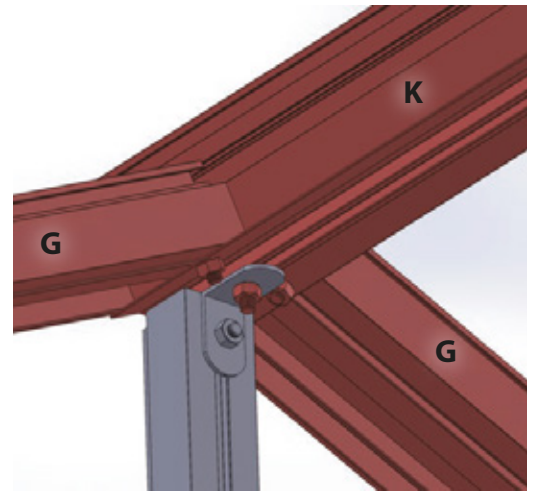
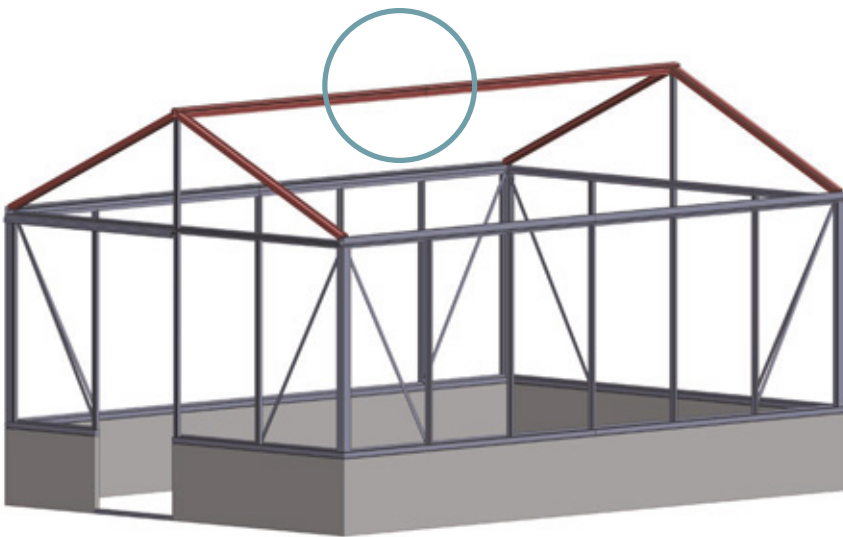
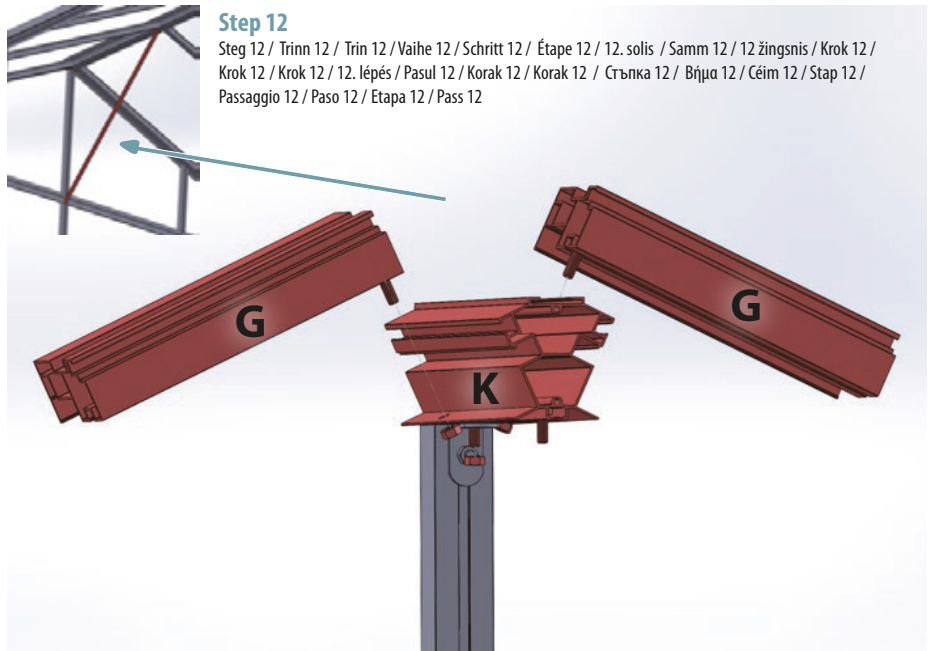
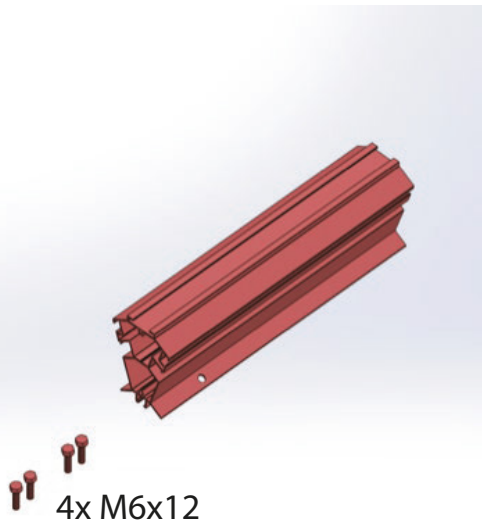

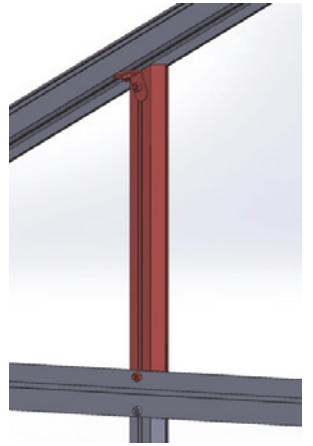
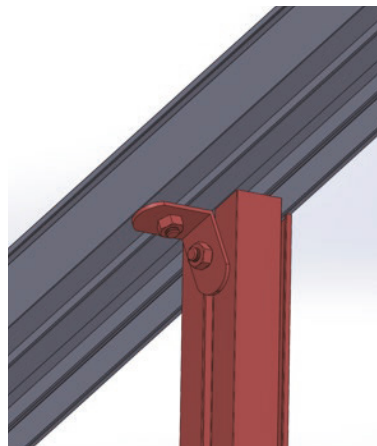
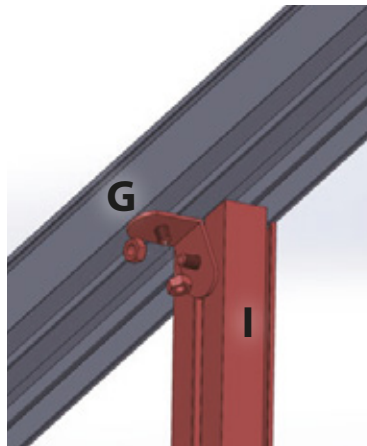
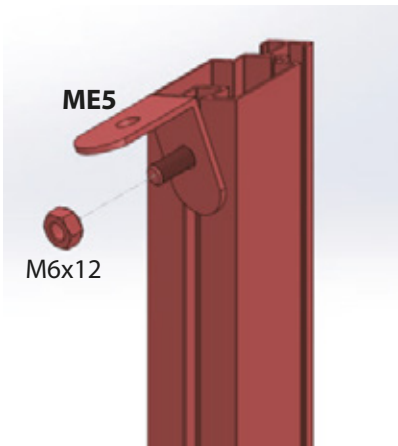
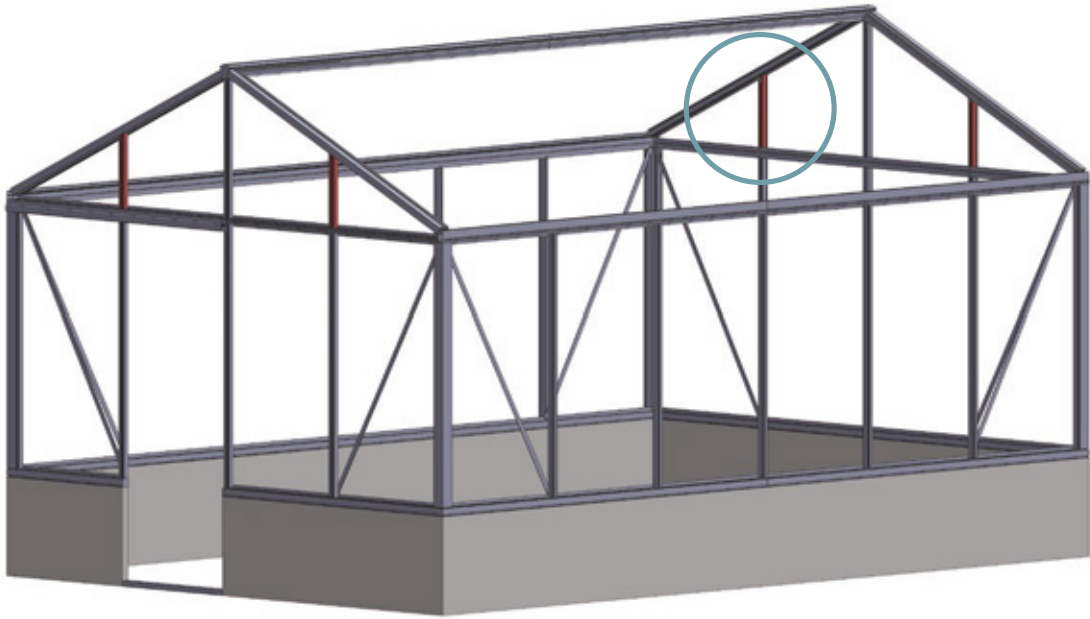

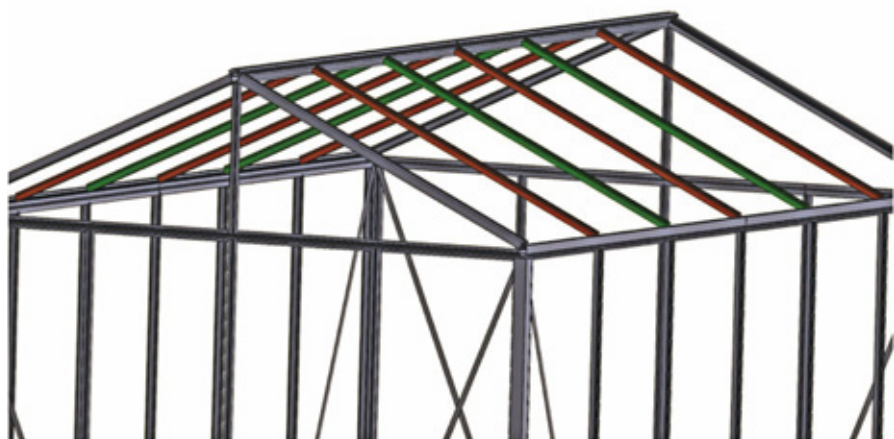

Step 15
 Steg 15 / Trinn 15 / Trin 15 / Vaihe 15 / Schritt 15 / Étape 15 / 15. solis / Samm 15 / 15 žingsnis / Krok 15 / Krok 15 /
 Krok 15 / 15. lépés / Pasul 15 / Korak 15 / Korak 15 / Стъпка 15 / Βήμα 15 / Céim 15 / Stap 15 / Passaggio 15 / Paso 15 /
 Etapa 15 / Pass 15

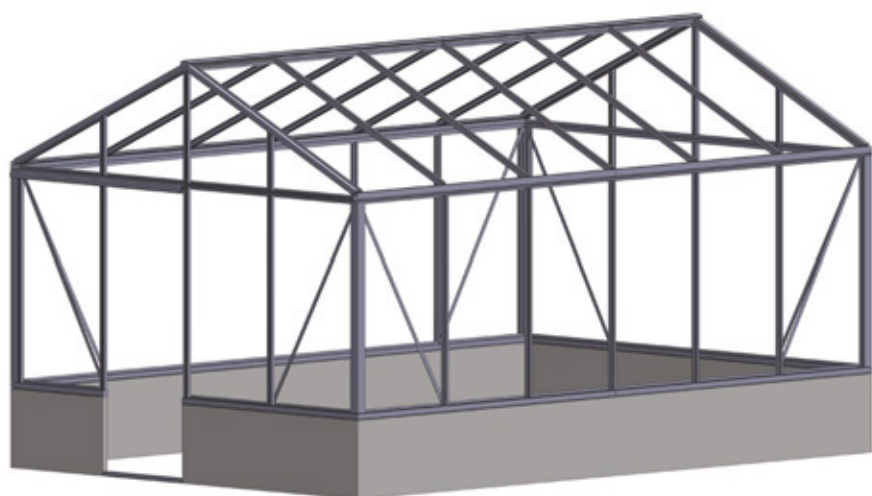
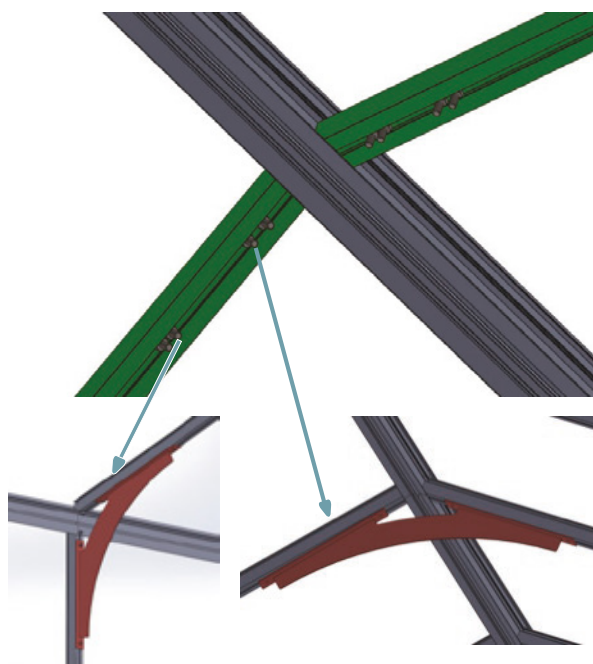

Step 13
 Steg 13 / Trinn 13 / Trin 13 / Vaihe 13 / Schritt 13 / Étape 13 / 13. solis / Samm 13 / 13 žingsnis / Krok 13 / Krok 13 /
 Krok 13 / 13. lépés / Pasul 13 / Korak 13 / Korak 13 / Стъпка 13 / Βήμα 13 / Céim 13 / Stap 13 / Passaggio 13 / Paso 13 /
 Etapa 13 / Pass 13

+2x M6x12 for window

SE: +2x M6x12 för fönster	HU: +2x M6x12 ablakhoz
NO: +2x M6x12 for vindu	RO: +2x M6x12 pentru fereastră
DK: +2x M6x12 til vindue	SI: +2x M6x12 za okno
FI: +2x M6x12 ikkunaan	HR: +2x M6x12 za prozor
DE: +2x M6x12 für Fenster	BG: +2x M6x12 за прозорец
FR: +2x M6x12 pour fenêtre	GR: +2x M6x12 για παράθυρο
LV: +2x M6x12 logam	IE: +2x M6x12 don fluinneog
EE: +2x M6x12 akna jaoks	NL: +2x M6x12 voor raam
LT: +2x M6x12 langui	IT: +2x M6x12 per finestra
PL: +2x M6x12 do okna	ES: +2x M6x12 para ventana
CZ: +2x M6x12 pro okno	PT: +2x M6x12 para janela
SK: +2x M6x12 pre okno	MT: +2x M6x12 għall-tieqa

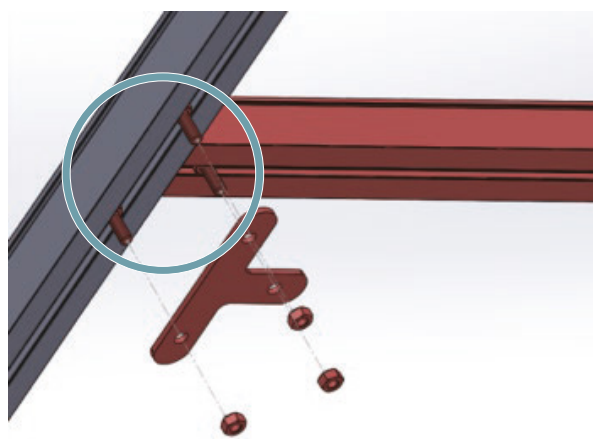

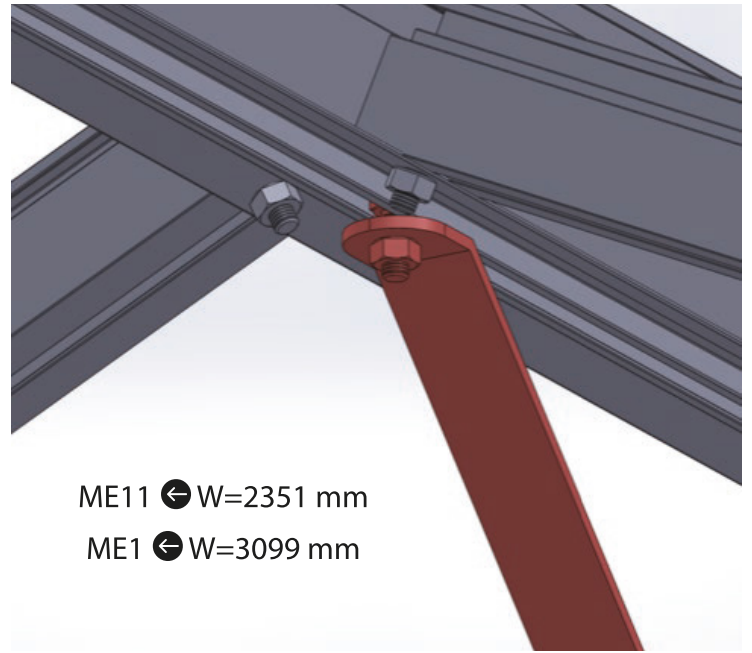
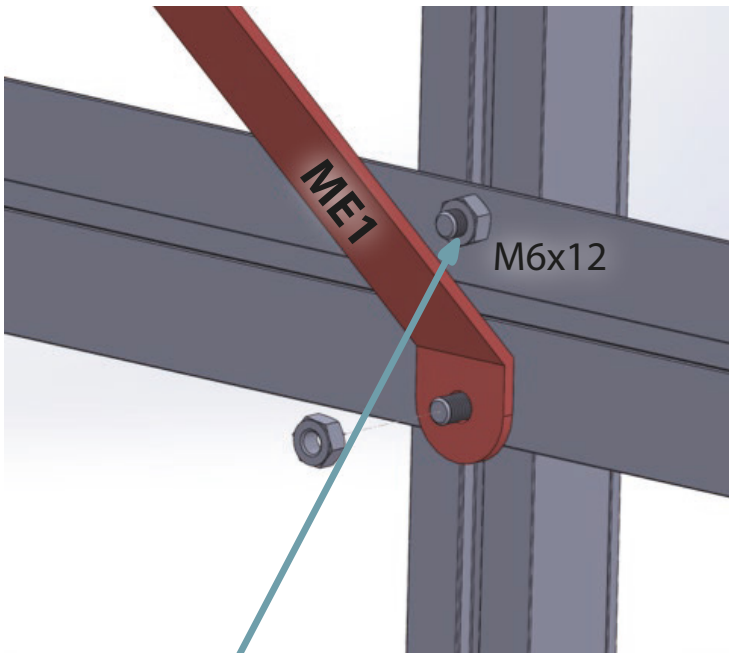

ME11 ← W=2351 mm

ME1 ← W=3099 mm

Attach ME11 here

SE: Fäst ME11 här

NO: Fest ME11 her

DK: Fastgør ME11 her

FI: Kiinnitä ME11 tähän

DE: Befestige ME11 hier

FR: Fixez ME11 ici

LV: Piestipriniet ME11 šeit

EE: Kinnita ME11 siia

LT: Pritvirtinkite ME11 čia

PL: Przymocuj ME11 tutaj

CZ: Připevněte ME11 sem

SK: Pripojte ME11 sem

HU: Rögzítse ME11-et ide

RO: Ataşaţi ME11 aici

SI: Pritrdite ME11 tukaj

HR: Pričvrstite ME11 ovdje

BG: Прикрепете ME11 тук

GR: Συνδέστε το ME11 εδώ

IE: Ceangail ME11 anseo

NL: Bevestig ME11 hier

IT: Attacca ME11 qui

ES: Adjunta ME11 aquí

PT: Anexe ME11 aqui

MT: Waħħal ME11 haw

Not used for sizes L = 1606; 2352

SE: Används inte för storlekar L = 1606; 2352

NO: Brukes ikke for størrelser L = 1606; 2352

DK: Anvendes ikke til størrelser L = 1606; 2352

FI: Ei käytetä koossa L = 1606; 2352

DE: Nicht verwendet für Größen L = 1606; 2352

FR: Non utilisé pour les tailles L = 1606; 2352

LV: Netiek izmantots izmēriem L = 1606; 2352

EE: Ei kasutatata suuruste puhul L = 1606; 2352

LT: Nenaudojama dydžiams L = 1606; 2352

PL: Nie używane dla rozmiarów L = 1606; 2352

CZ: Nepoužívá se pro velikosti L = 1606; 2352

SK: Nepoužíva sa pre veľkosti L = 1606; 2352

HU: Nem használható az L = 1606; 2352 méretekhez

RO: Nu se utilizează pentru dimensiunile L = 1606; 2352

SI: Ni uporabljeno za velikosti L = 1606; 2352

HR: Ne koristi se za veličine L = 1606; 2352

BG: Не се използва за размери L = 1606; 2352

GR: Δεν χρησιμοποιείται για μεγέθη L = 1606; 2352

IE: Ní úsáidtear do mhéideanna L = 1606; 2352

NL: Niet gebruikt voor maten L = 1606; 2352

IT: Non utilizzato per le dimensioni L = 1606; 2352

ES: No se utiliza para tamaños L = 1606; 2352

PT: Não utilizado para tamanhos L = 1606; 2352

MT: Mhux użat għal daqsijiet L = 1606; 2352

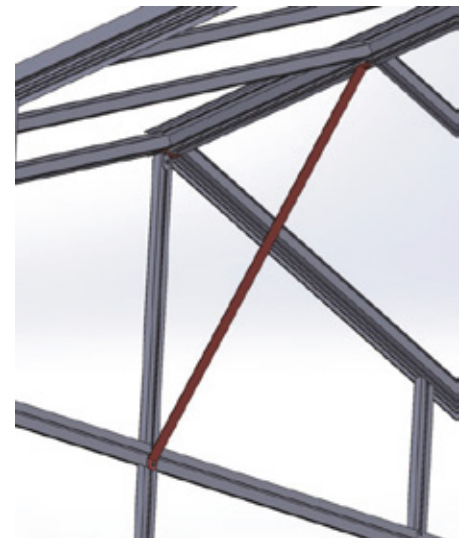
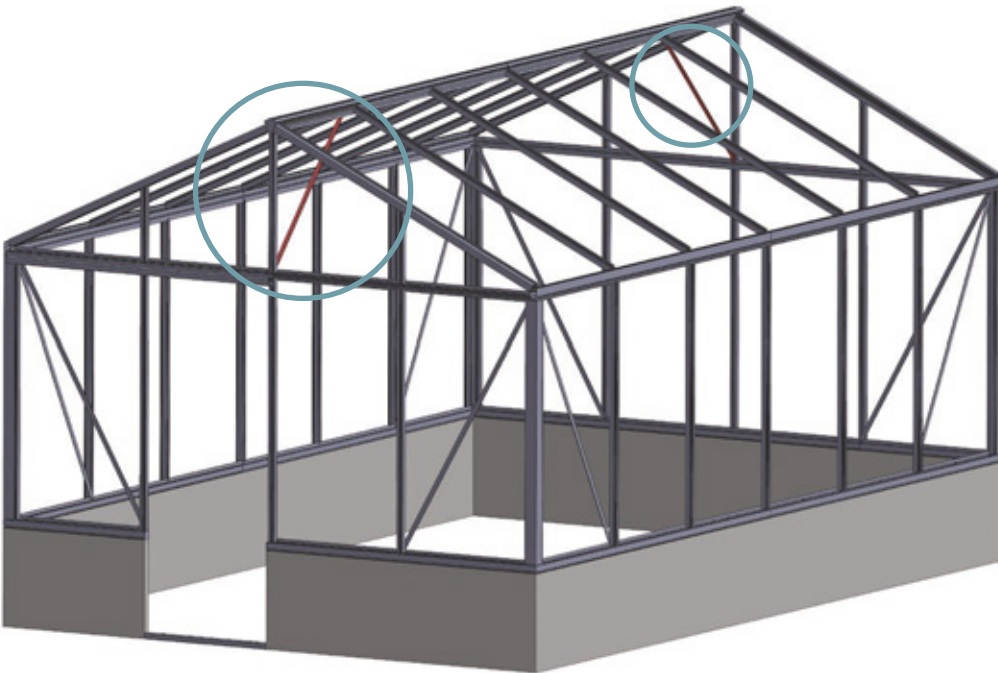

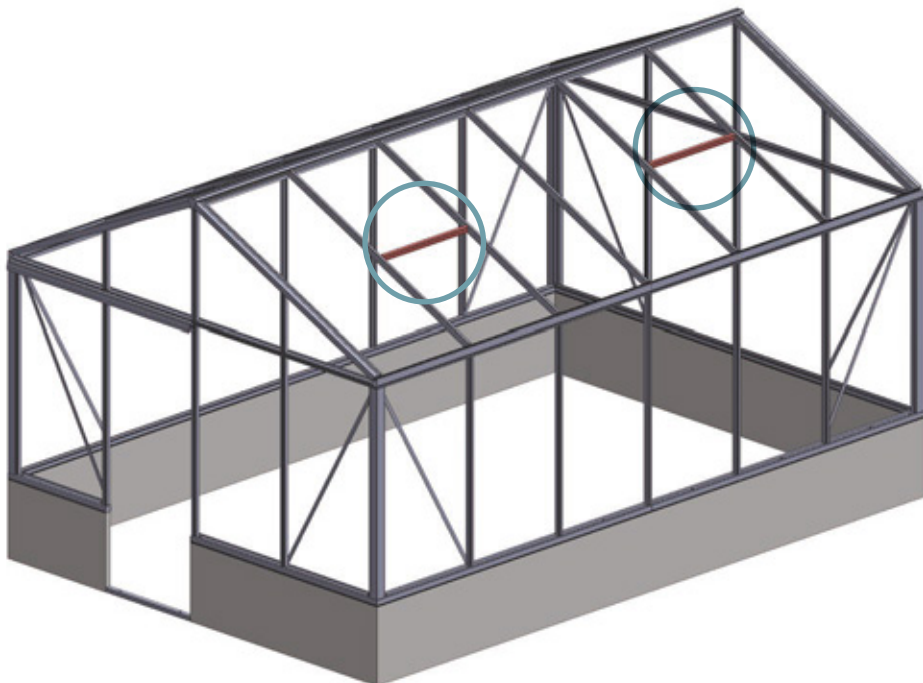
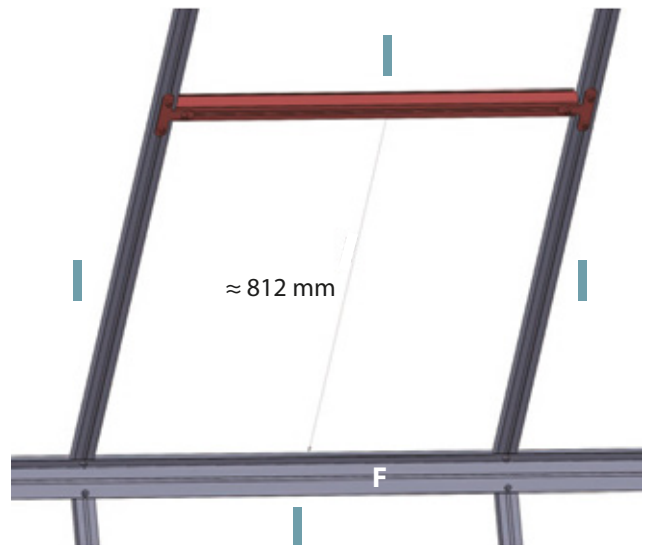
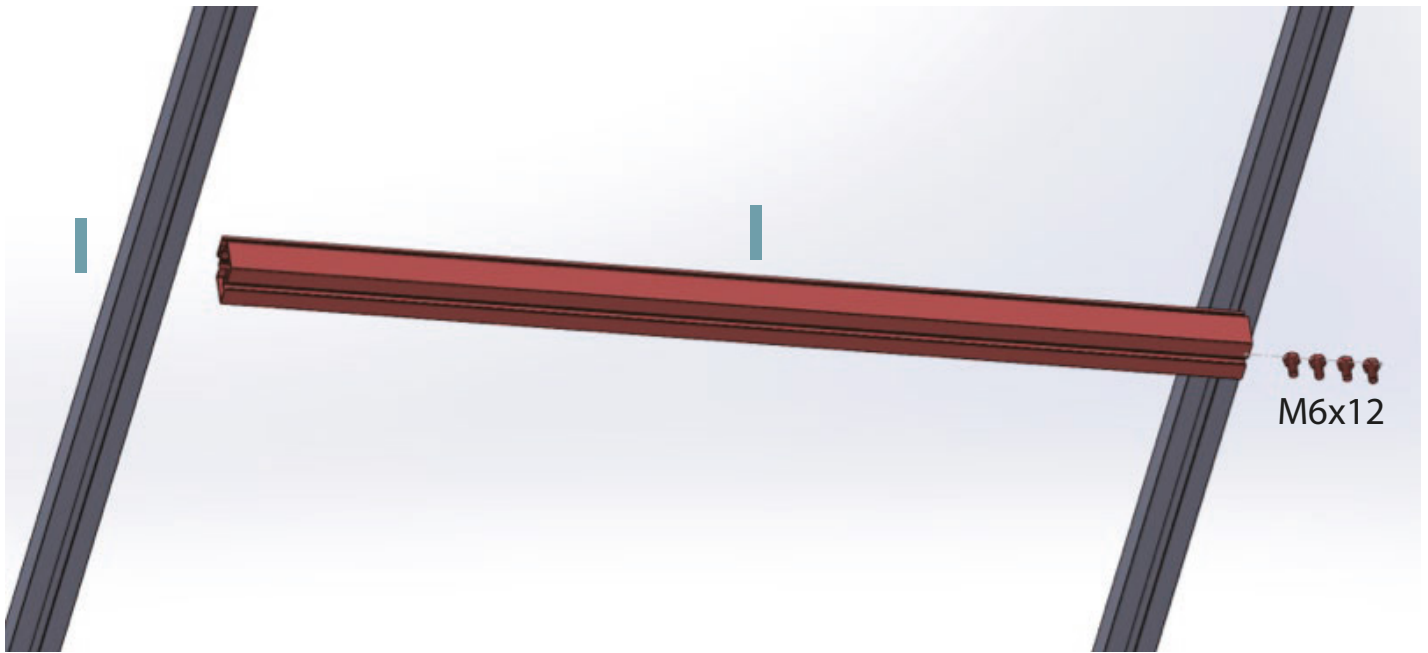

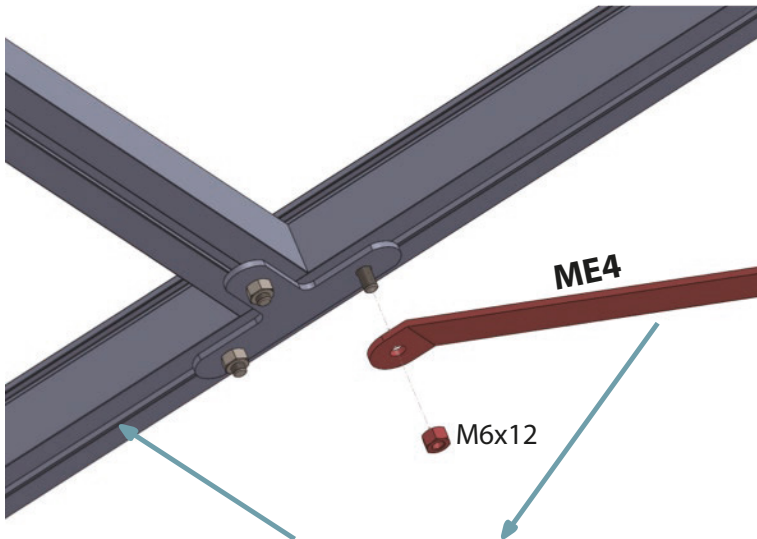
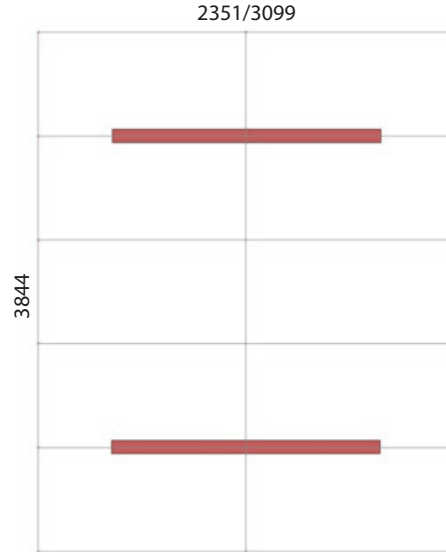
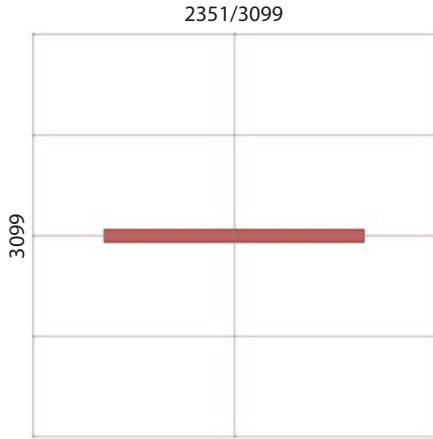

Install ME4 lower with extra screw if your house W=2351 mm

- SE:** Installera ME4 lägre med extra skruv om ditt hus har bredd W=2351 mm
NO: Installer ME4 lavere med ekstra skrue hvis huset ditt har bredde W=2351 mm
DK: Installer ME4 lavere med en ekstra skrue, hvis dit hus har bredde W=2351 mm
FI: Asenna ME4 alemmaksii lisäruuvilla, jos talosi leveys on W=2351 mm DE: Installiere ME4 niedriger mit zusätzlicher Schraube, wenn dein Haus eine Breite von W=2351 mm hat
FR: Installez ME4 plus bas avec une vis supplémentaire si votre maison a une largeur de W=2351 mm
LV: Uzstādiet ME4 zemāk ar papildu skrūvi, ja jūsu mājas platums ir W=2351 mm
EE: Paigalda ME4 madalamale lisakruviga, kui sinu maja laius on W=2351 mm
LT: Sumontuokite ME4 žemiau su papildomu varžtu, jei jūsų namo plotis yra W=2351 mm
PL: Zamontuj ME4 niżej z dodatkową śrubą, jeśli szerokość twojego domu wynosi W=2351 mm
CZ: Nainstalujte ME4 níže s dalším šroubem, pokud má váš dům šířku W=2351 mm
SK: Nainštalujte ME4 nižšie s ďalšou skrutkou, ak má váš dom šírku W=2351 mm
HU: Szereld az ME4-et lejjebb egy extra csavarral, ha a házad szélessége W=2351 mm
RO: Instalați ME4 mai jos cu un șurub suplimentar dacă locuința dumneavoastră are lățimea W=2351 mm
SI: Namestite ME4 nižje z dodatnim vijakom, če je širina vaše hiše W=2351 mm
HR: Postavite ME4 niže s dodatnim vijkom ako je širina vaše kuće W=2351 mm
BG: Монтирайте ME4 по-ниско с допълнителен винт, ако вашият дом има ширина W=2351 mm
GR: Εγκαταστήστε το ME4 χαμηλότερα με επιπλέον βίδα εάν το σπίτι σας έχει πλάτος W=2351 mm
IE: Suiteáil ME4 níos ísle le scriú breise má tá leithead do thí W=2351 mm
NL: Installeer ME4 lager met een extra schroef als jouw huis een breedte heeft van W=2351 mm
IT: Installa ME4 più in basso con una vite extra se la tua casa ha una larghezza di W=2351 mm
ES: Instala ME4 más abajo con un tornillo adicional si tu casa tiene un ancho de W=2351 mm
PT: Instale ME4 mais abaixo com um parafuso extra se a largura da sua casa for W=2351 mm
MT: Installa ME4 aktar 'l isfel b'viti żejda jekk id-dar tieghek ghandha wiswa' ta' W=2351 mm

Not used for sizes L = 1606; 2352

- SE:** Används inte för storlekar L = 1606; 2352
NO: Brukes ikke for størrelser L = 1606; 2352
DK: Anvendes ikke til størrelser L = 1606; 2352
FI: Ei käytetä koossa L = 1606; 2352
DE: Nicht verwendet für Größen L = 1606; 2352
FR: Non utilisé pour les tailles L = 1606; 2352
LV: Netiek izmantots izmēriem L = 1606; 2352
EE: Ei kasutata suuruste puhul L = 1606; 2352
LT: Nenaudojama dydžiams L = 1606; 2352
PL: Nie używane dla rozmiarów L = 1606; 2352
CZ: Nepoužívá se pro velikosti L = 1606; 2352
SK: Nepoužíva sa pre veľkosti L = 1606; 2352
HU: Nem használható az L = 1606; 2352 méretekhez
RO: Nu se utilizează pentru dimensiunile L = 1606; 2352
SI: Ni uporabljeno za velikosti L = 1606; 2352
HR: Ne koristi se za veličine L = 1606; 2352
BG: Не се използва за размери L = 1606; 2352
GR: Δεν χρησιμοποιείται για μεγέθη L = 1606; 2352
IE: Ni úsáidtear do mhéideanna L = 1606; 2352
NL: Niet gebruikt voor maten L = 1606; 2352
IT: Non utilizzato per le dimensioni L = 1606; 2352
ES: No se utiliza para tamaños L = 1606; 2352
PT: Não utilizado para tamanhos L = 1606; 2352
MT: Mhux użat għal daqsijiet L = 1606; 2352



2351/3099

4590

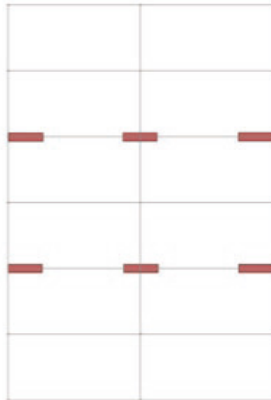

2351/3099

5336

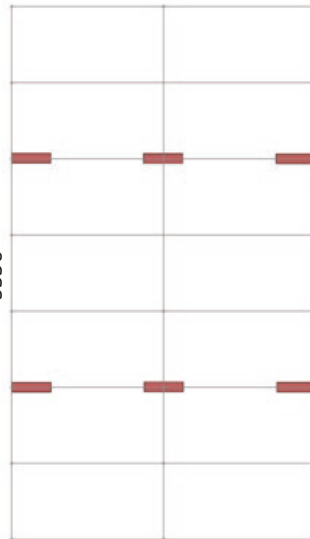

2351/3099

6082

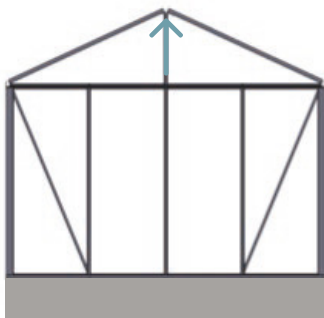
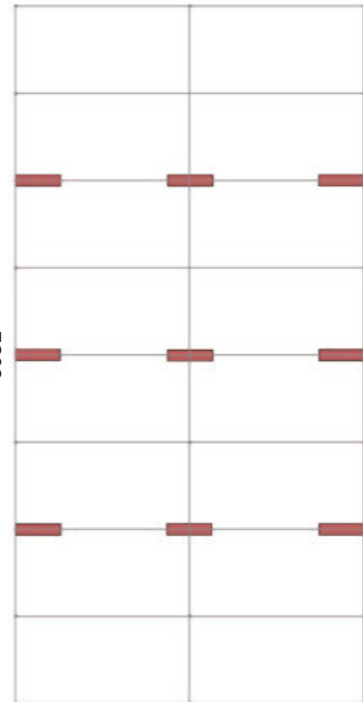

1. Push ridge from inside up by 15 mm / 2. Fix the screws

- SE:** 1. Tryck uppnockprofilen inifrån med 15 mm / 2. Fäst skruvarna
NO: 1. Skyv mønet opp fra innsiden med 15 mm / 2. Fest skruene
DK: 1. Skub rygningen op indefra med 15 mm / 2. Fastgør skruerne
FI: 1. Työnä harja sisältä ylöspäin 15 mm / 2. Kiinnitä ruuvit
DE: 1. Drücke den First von innen um 15 mm nach oben / 2. Befestige die Schrauben
FR: 1. Poussez la faîtière vers le haut de l'intérieur de 15 mm / 2. Fixez les vis
LV: 1. Spiediet kores profilu no iekšpusē uz augšu par 15 mm / 2. Piestipriniet skrūves
EE: 1. Lükka harja seestpoolt 15 mm ülespoole / 2. Kinnita kruvid
LT: 1. Stumkite kraigą iš vidaus aukštyn 15 mm / 2. Prisukite varžtus
PL: 1. Popchnij kalenicę od wewnątrz do góry o 15 mm / 2. Przymocuj śruby
CZ: 1. Zatláče hřeběn zevnitř nahoru o 15 mm / 2. Upevněte šrouby
SK: 1. Zatláče hrebeň zvnútra nahor o 15 mm / 2. Pripevnite skrutky

- HU:** 1. Nyomja fel a gerincet belülről 15 mm-rel / 2. Rögzítse a csavarokat
RO: 1. Împingeți coama din interior în sus cu 15 mm / 2. Fixați șuruburile
SI: 1. Potisnite greben iz notranjosti navzgor za 15 mm / 2. Privijte vijake
HR: 1. Gurnite greben iznutra prema gore za 15 mm / 2. Pričvrstite vijke
BG: 1. Натиснете билото отвътре нагоре с 15 mm / 2. Затегнете винтовете
GR: 1. Σπρώξτε την κορυφή από το εσωτερικό προς τα πάνω κατά 15 mm / 2. Στερεώστε τις βίδες
IE: 1. Brúigh an díonbarr ó istigh suas 15 mm / 2. Daingnigh na scriúnná
NL: 1. Duw de nok van binnenuit omhoog met 15 mm / 2. Bevestig de schroeven
IT: 1. Spingi la cresta dall'interno verso l'alto di 15 mm / 2. Fissa le viti
ES: 1. Empuja la cumbrera desde el interior hacia arriba 15 mm / 2. Fija los tornillos
PT: 1. Empurre a cumeeira de dentro para cima 15 mm / 2. Fixe os parafusos
MT: 1. Imbotta l-quccata minn gewwa 'l fuq b'15 mm / 2. Issikka l-viti

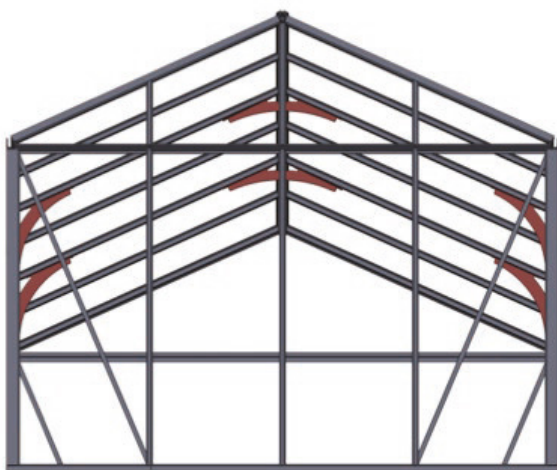

Not used for sizes L = 1606; 2352

- SE:** Används inte för storlekar L = 1606; 2352
NO: Brukes ikke for størrelser L = 1606; 2352
DK: Anvendes ikke til størrelser L = 1606; 2352
FI: Ei käytetä koossa L = 1606; 2352
DE: Nicht verwendet für Größen L = 1606; 2352
FR: Non utilisé pour les tailles L = 1606; 2352
LV: Netiek izmantots izmēriem L = 1606; 2352
EE: Ei kasutatata suuruste puhul L = 1606; 2352
LT: Nenaudojama dydžiams L = 1606; 2352
PL: Nie używane dla rozmiarów L = 1606; 2352
CZ: Nepoužívá se pro velikosti L = 1606; 2352
SK: Nepoužíva sa pre veľkosti L = 1606; 2352
HU: Nem használható az L = 1606; 2352 méretekhez
RO: Nu se utilizează pentru dimensiunile L = 1606; 2352
SI: Ni uporabljeno za velikosti L = 1606; 2352
HR: Ne koristi se za veličine L = 1606; 2352
BG: Не се използва за размери L = 1606; 2352
GR: Δεν χρησιμοποιείται για μεγέθη L = 1606; 2352
IE: Ní úsáidtear do mhéideanna L = 1606; 2352
NL: Niet gebruikt voor maten L = 1606; 2352
IT: Non utilizzato per le dimensioni L = 1606; 2352
ES: No se utiliza para tamaños L = 1606; 2352
PT: Não utilizado para tamanhos L = 1606; 2352
MT: Mhux użat għal daqsijiet L = 1606; 2352

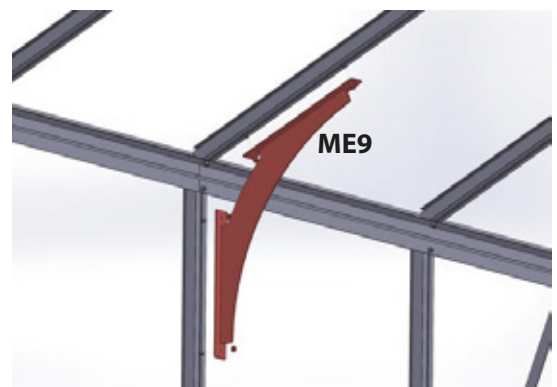

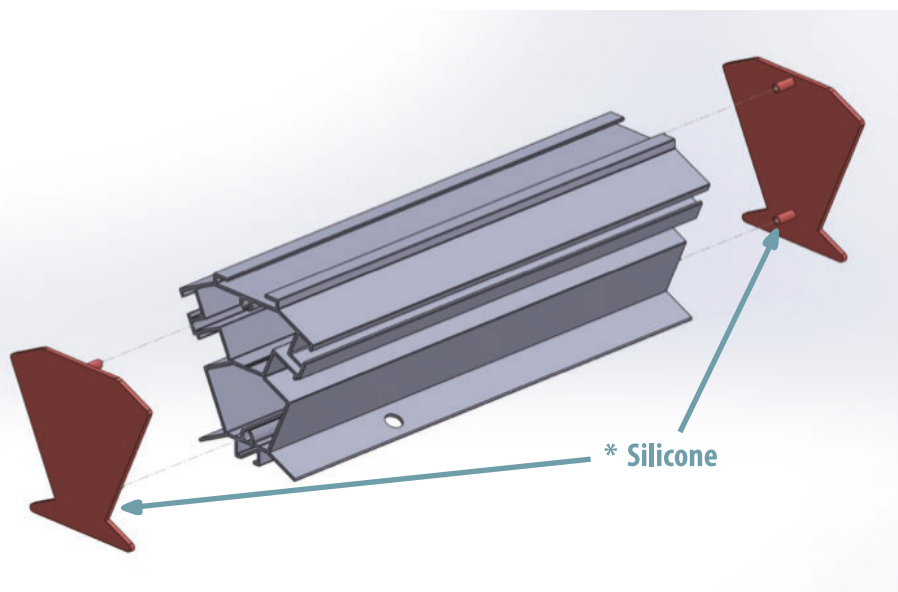

*
SE: Silikon
NO: Silikon
DK: Silikone
FI: Silikoni
DE: Silikon
FR: Silicone
LV: Silikons
EE: Silikoon
LT: Silikonas
PL: Silikon
CZ: Silikon
SK: Silikón
HU: Szilikon
RO: Silicon
SI: Silikon
HR: Silikon
BG: Силикон
GR: Σιλικόνη
IE: Silicón
NL: Siliconen
IT: Silicone
ES: Silicona
PT: Silicone
MT: Silicone

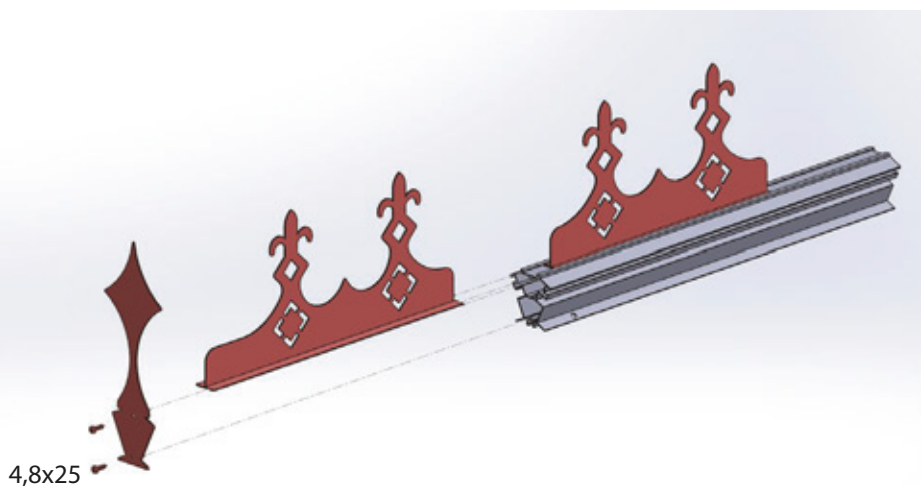

Install ridge decors before roof windows

SE: Installera nockdekorer före takfönster
NO: Installer mønedekor før takvinduer
DK: Installer rygdekorationer før tagvinduer
FI: Asenna harjakoristeet ennen kattoikkunoita
DE: Installiere Firstverzierungen vor den Dachfenstern
FR: Installez les décors de faitage avant les fenêtres de toit
LV: Uzstādiet kores dekorus pirms jumta logiem
EE: Paigalda harja kaunistused enne katuseaknaid
LT: Sumontuokite kraigo dekoracijas prieš stogo langus
PL: Zamontuj ozdoby kalenicy przed oknami dachowymi
CZ: Nainstalujte hřebenové dekorace před střešními okny
SK: Nainštalujte hrebeňové dekorácie pred strešnými oknami
HU: Szerelje fel a gerincdíszeket a tetőablakok előtt
RO: Instalați decorațiunile coamei înainte ferestrelor de acoperiș
SI: Namestite grebenske okraske pred strešnimi okni
HR: Postavite ukrase na sljemenu prije krovnih prozora
BG: Монтирайте декорациите на билото преди покривните прозорци
GR: Εγκαταστήστε τις διακοσμήσεις κορυφογραμμής πριν από τα παράθυρα οροφής
IE: Suiteáil na maisiúcháin díonbarr roimh na fuinneoga dín
NL: Installeer nokdecoraties vóór de dakramen
IT: Installa le decorazioni della cresta prima delle finestre del tetto
ES: Instala los adornos de cumbrera antes de las ventanas del tejado
PT: Instale as decorações da cumeeira antes das janelas do telhado
MT: Installa d-dekorazzjonijiet tal-quċċata qabel it-twieqi tas-saqaf

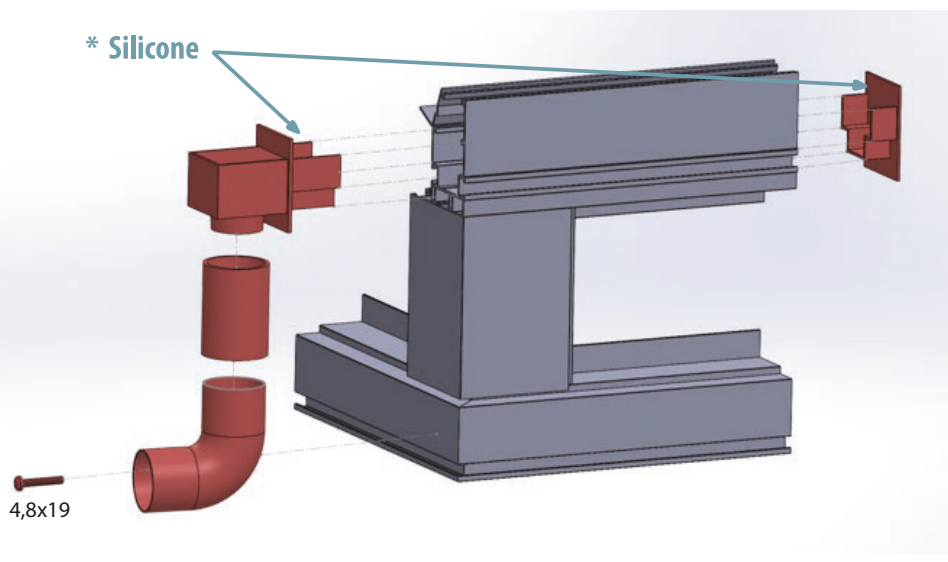
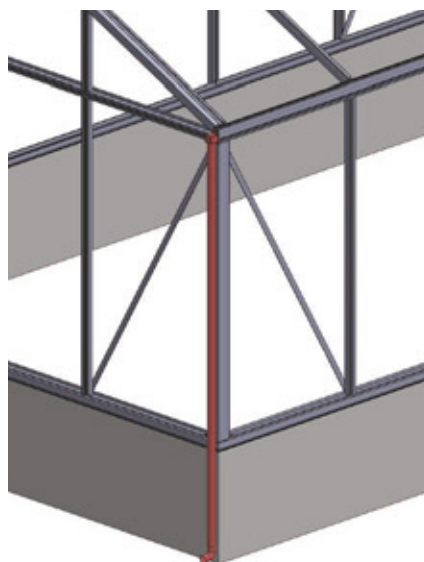

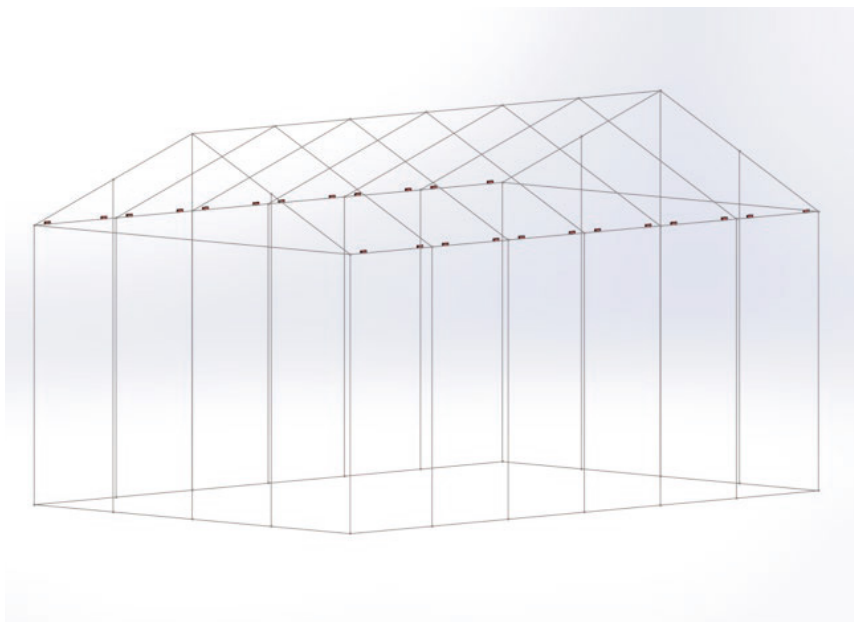
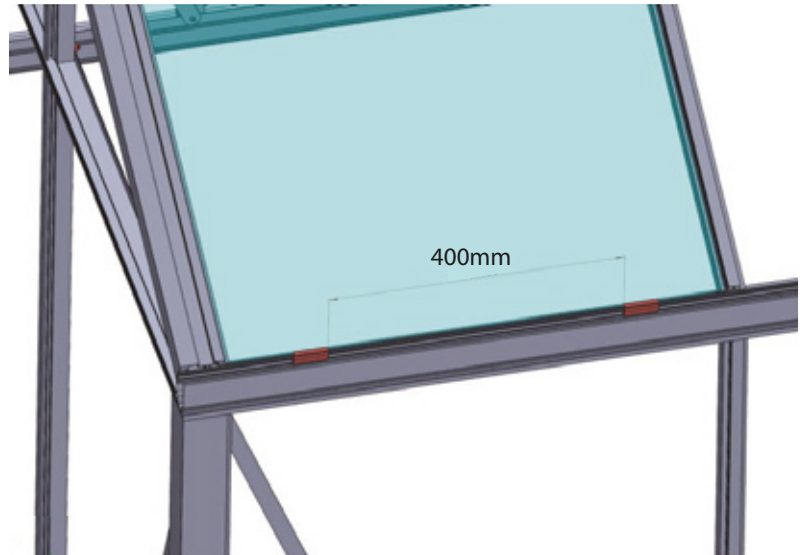
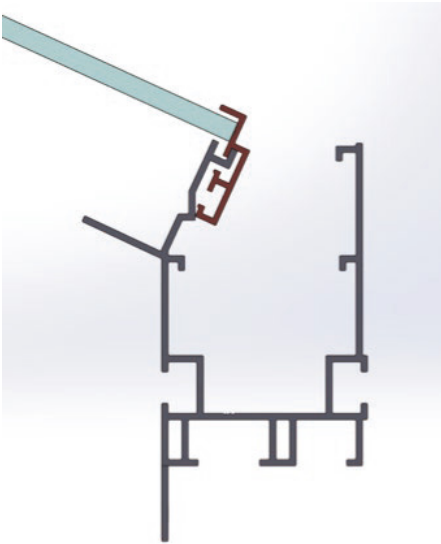
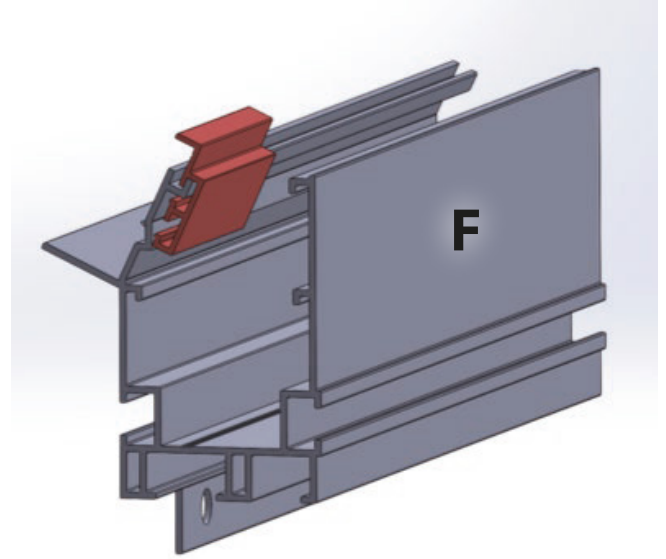
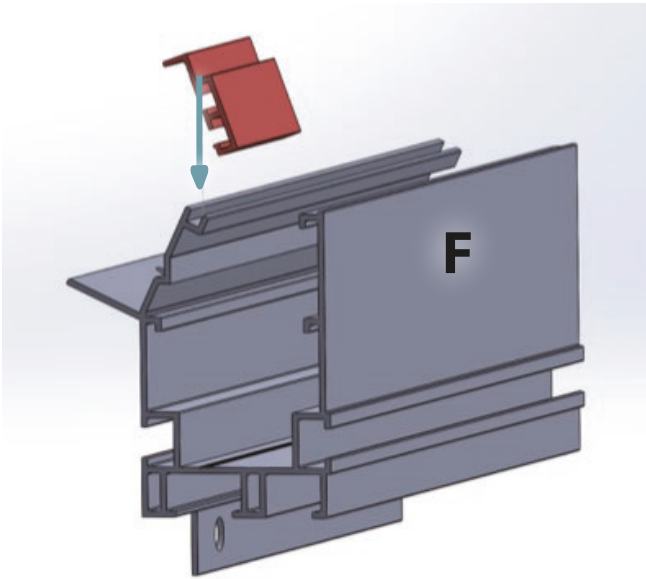

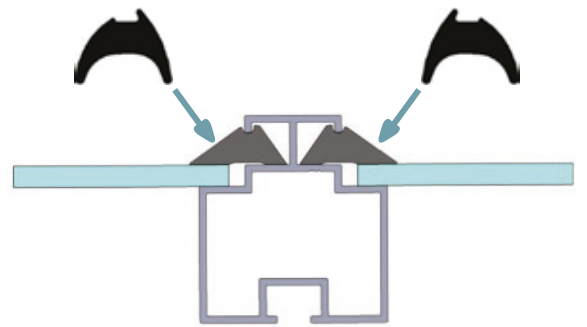
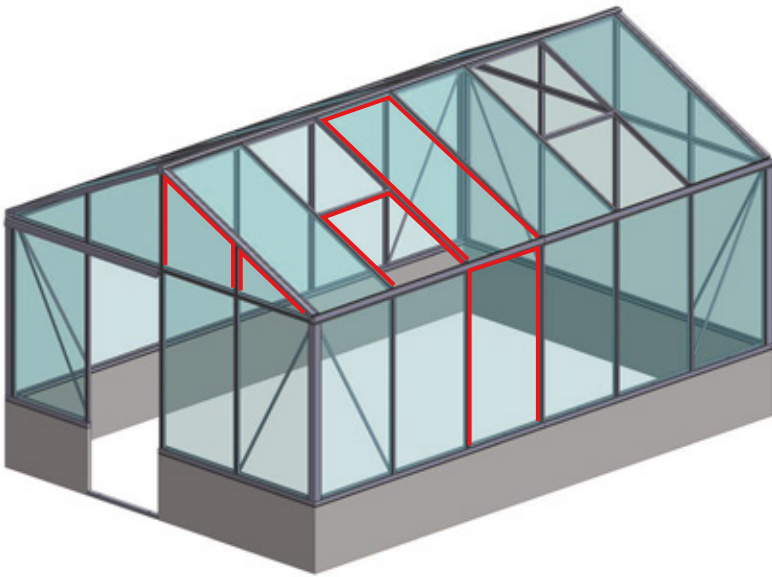
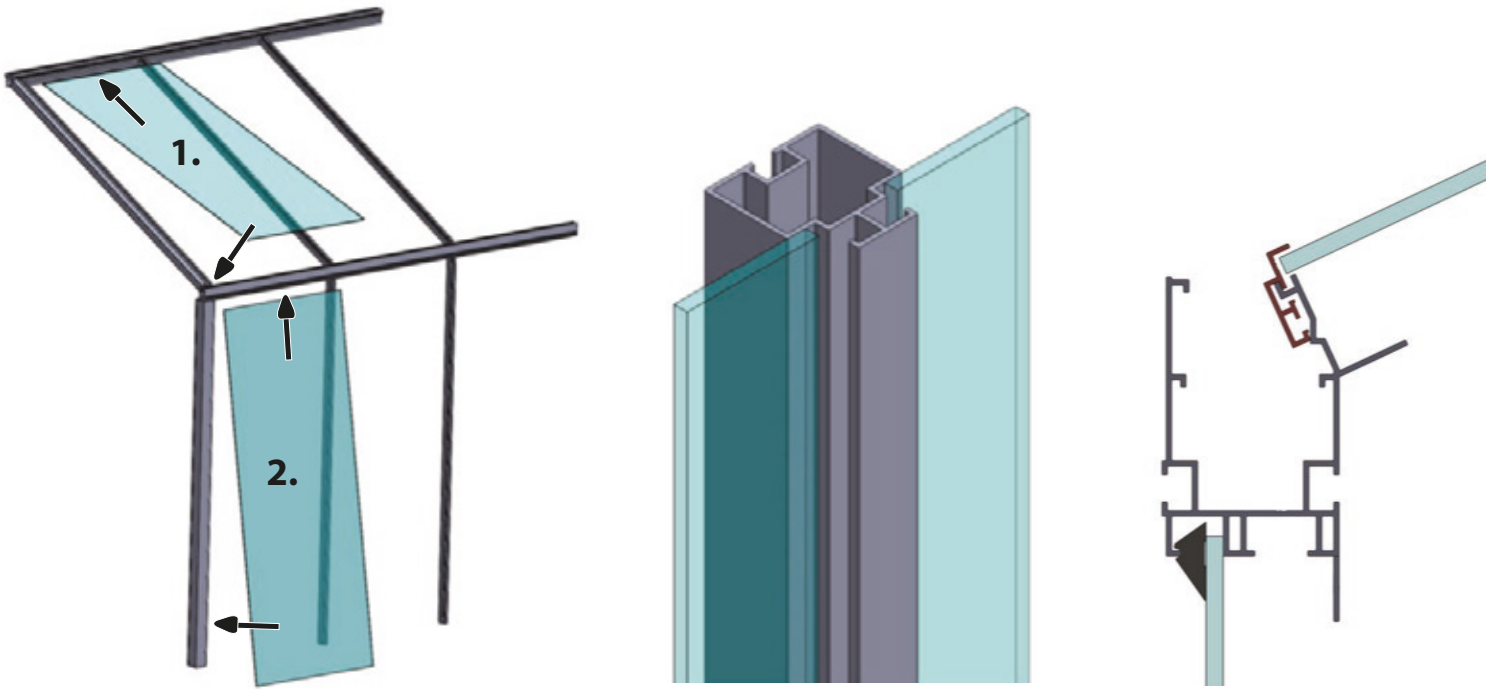

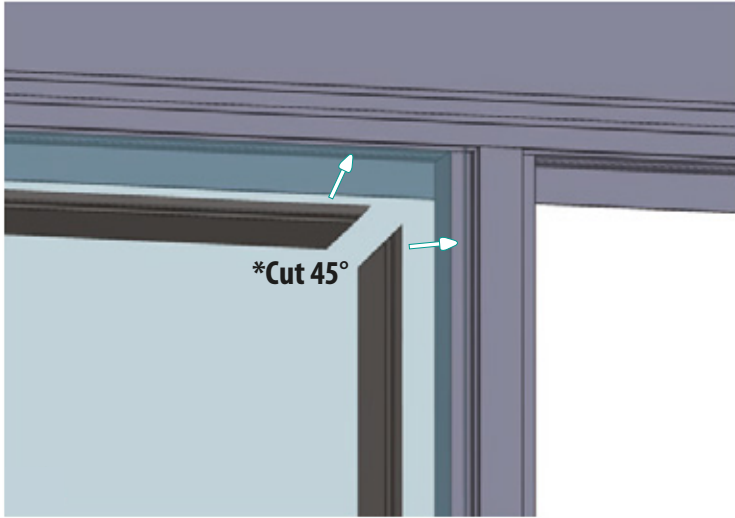

- *
 SE: Skär 45°
 NO: Kutt 45°
 DK: Skær 45°
 FI: Leikkaa 45°
 DE: Schneide 45°
 FR: Coupez 45°
 LV: Nogrieziet 45°
 EE: Lõika 45°
 LT: Nupjaukite 45°
 PL: Przytnij 45°
 CZ: Řez 45°
 SK: Rež 45°
 HU: Vágj 45°
 RO: Taiie 45°
 SI: Reži 45°
 HR: Reži 45°
 BG: Изрежете 45°
 GR: Κόψτε 45°
 IE: Gearr 45°
 NL: Snij 45°
 IT: Taglia 45°
 ES: Corta 45°
 PT: Corte 45°
 MT: Aqta' 45°

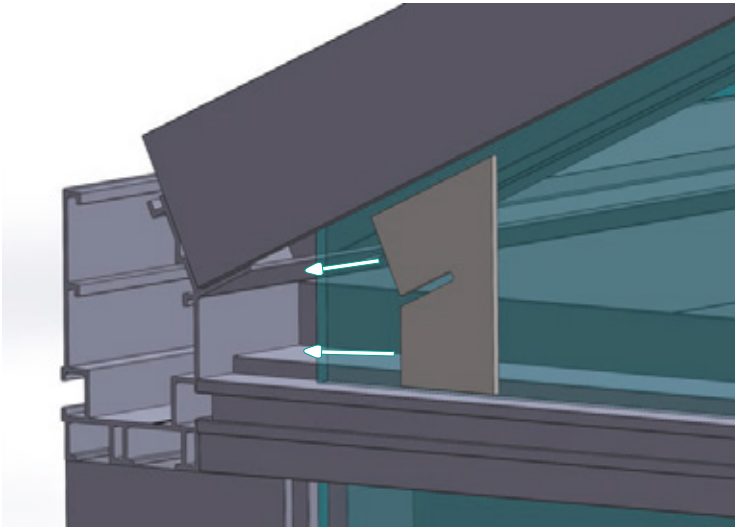

Silicone

- | | | | |
|---------------------|----------------------|---------------------|----------------------|
| SE: Silikon | LV: Silikons | HU: Szilikon | IE: Silicón |
| NO: Silikon | EE: Silikoon | RO: Silicon | NL: Siliconen |
| DK: Silikone | LT: Silikonas | SI: Silikon | IT: Silicone |
| FI: Silikoni | PL: Silikon | HR: Silikon | ES: Silicona |
| DE: Silikon | CZ: Silikon | BG: Силикон | PT: Silicone |
| FR: Silicone | SK: Silikón | GR: Σιλικόνη | MT: Silicone |

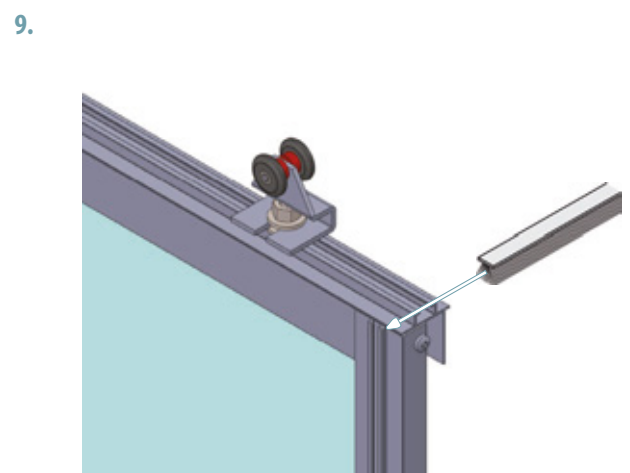
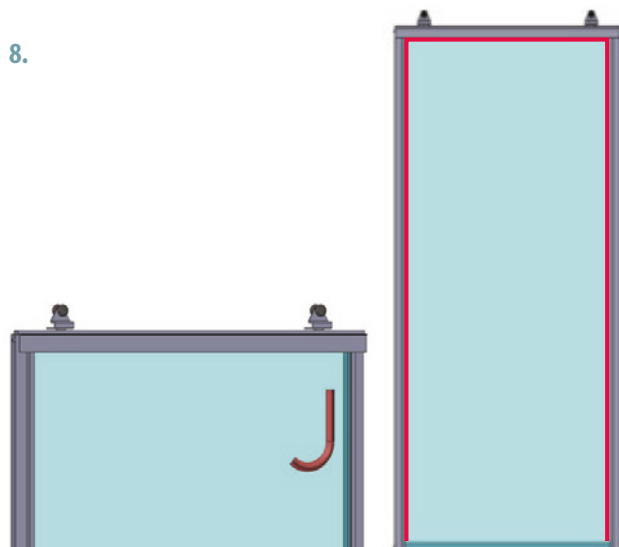
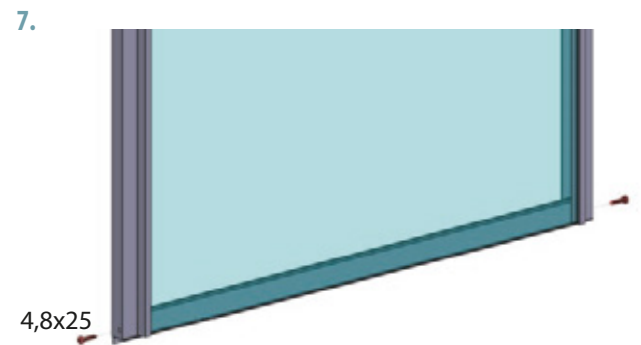
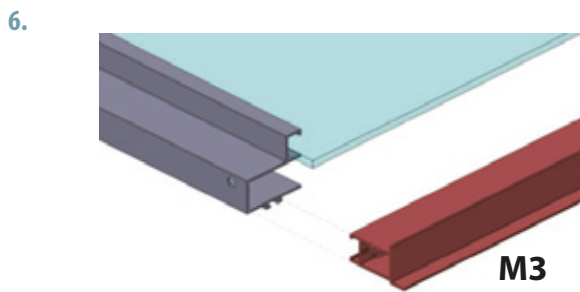
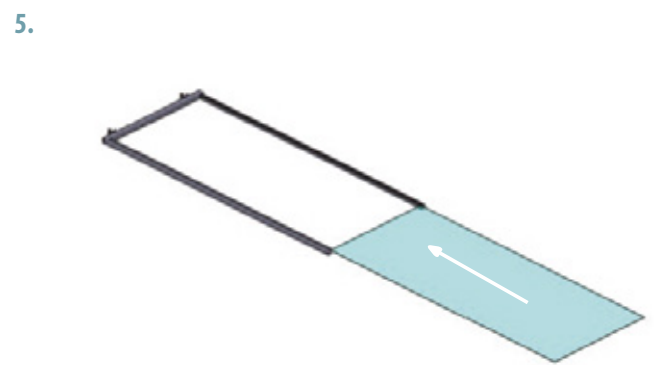
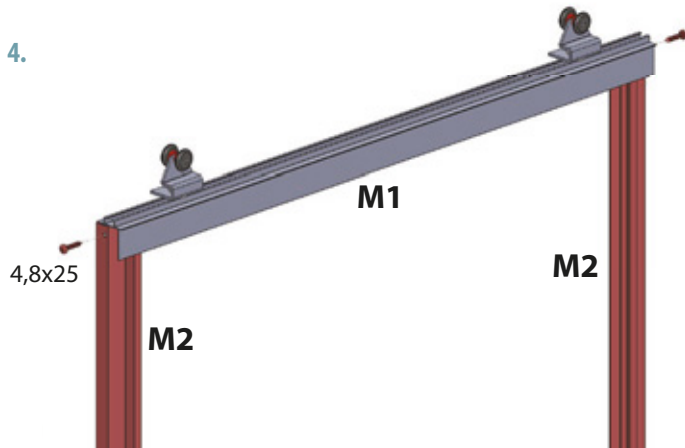
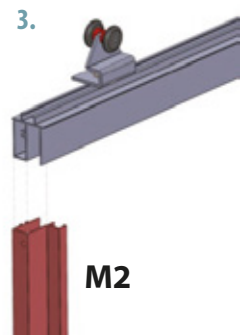
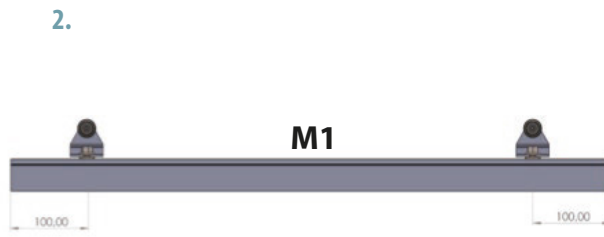
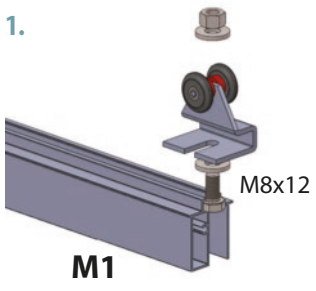

1.

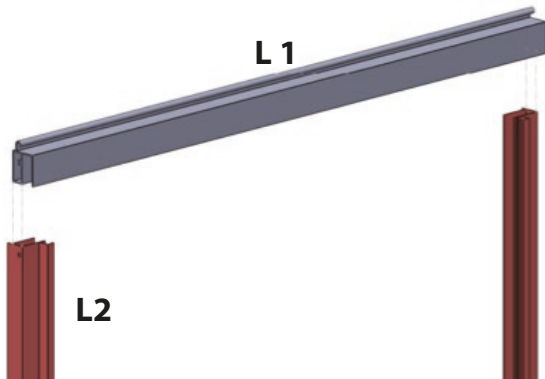

2.

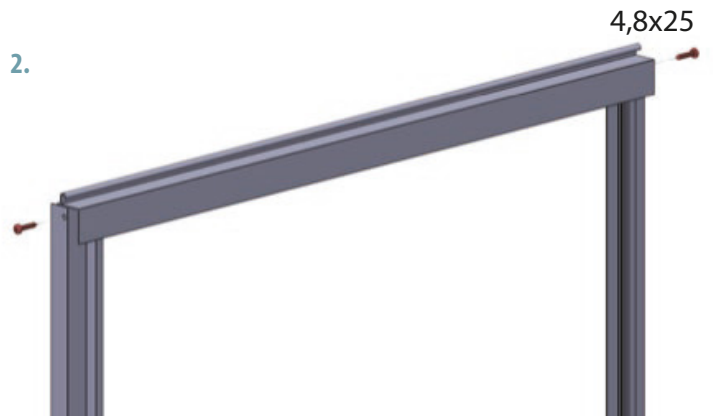

3.

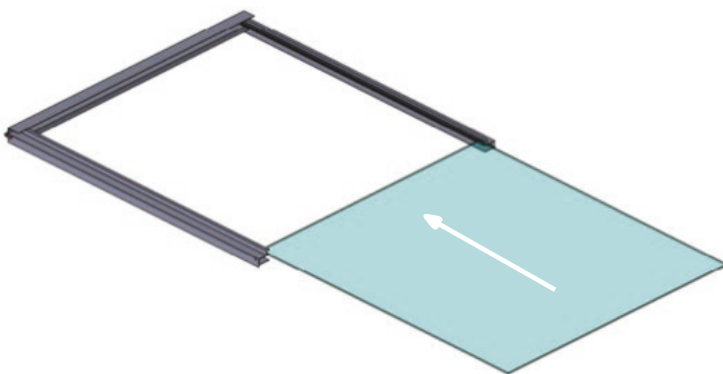

5.

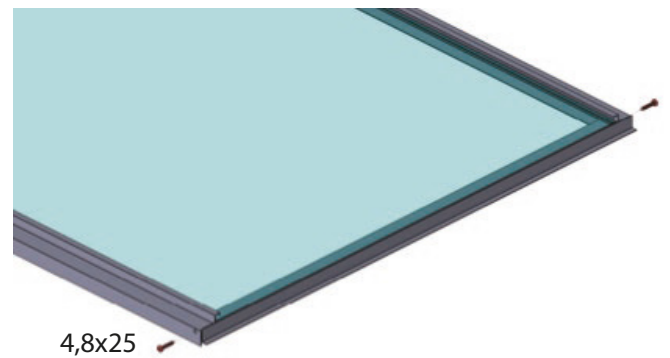

4.

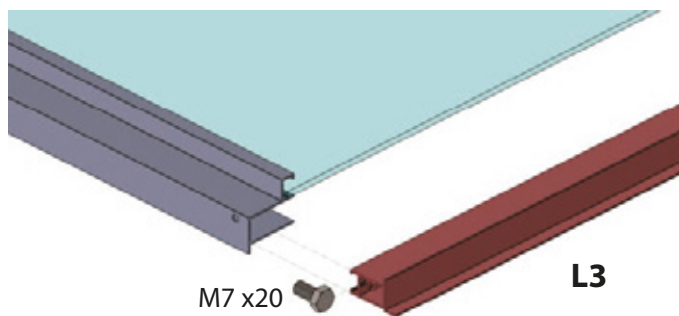

6.

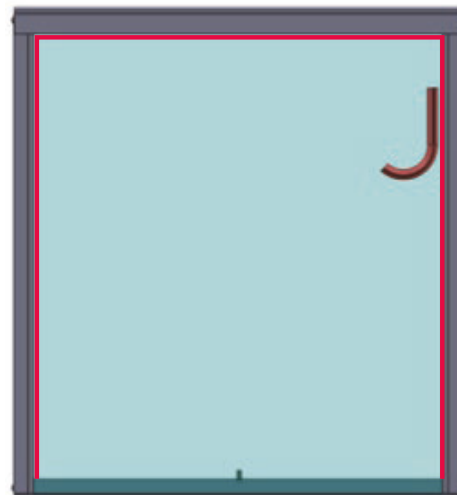

Screw for manual window opener

SE: Skruv för manuell fönsteröppnare
 NO: Skruve for manuell vindusåpner
 DK: Skruve til manuel vinduesåbner
 FI: Ruuvi manuaaliselle ikkunavaajalle
 DE: Schraube für manuellen Fensteröffner
 FR: Vis pour ouvrir-fenêtre manuel
 LV: Skrūve manuālam loga atvērējam
 EE: Kruvi käsitsi avatavale aknaavamiseseadmele
 LT: Varžtas rankiniam lango atidarytuvui
 PL: Śruba do ręcznego otwieracza okien
 CZ: Šroub pro manuální otvárač oken
 SK: Skrutka pre manuálny otvárač okien

HU: Csavar kézi ablaknyitóhoz
 RO: Şurub pentru deschizător manual de ferestre
 SI: Vijak za ročni odpirać oken
 HR: Vijak za ručno otvaranje prozora
 BG: Винт за ръчен отварач на прозорец
 GR: Βίδα για χειροκίνητο ανοιχτήρι παραθύρου
 IE: Scriú le haghaidh oscailteoir fuinneoige láimhe
 NL: Schroef voor handmatige raamopener
 IT: Vite per aprì-finestra manuale
 ES: Tornillo para abridor de ventana manual
 PT: Parafuso para abridor de janela manual
 MT: Viti għall-ftuħ manwali tat-tieqa

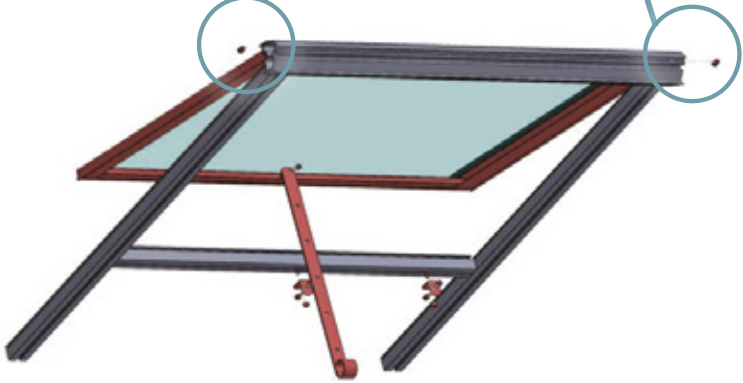
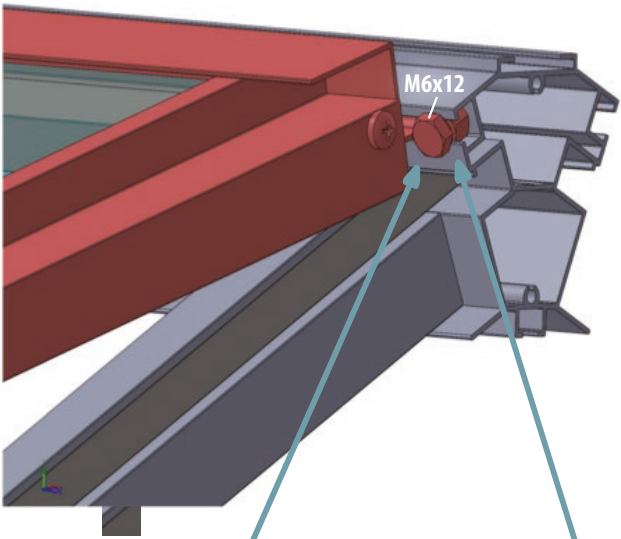
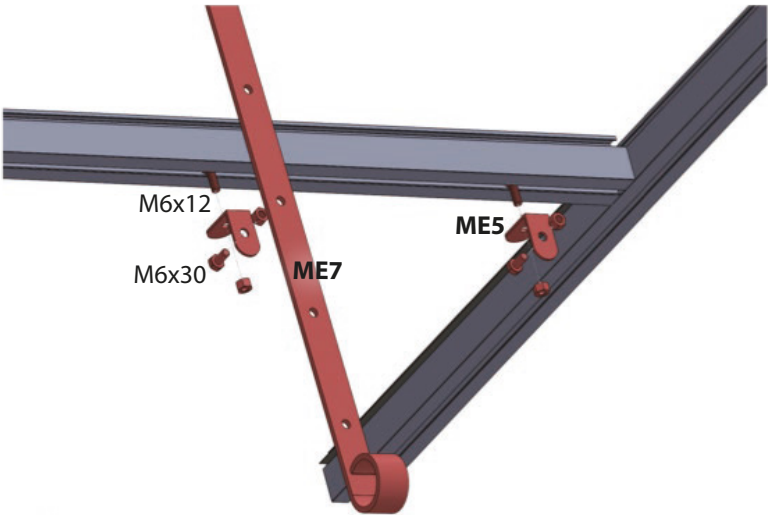

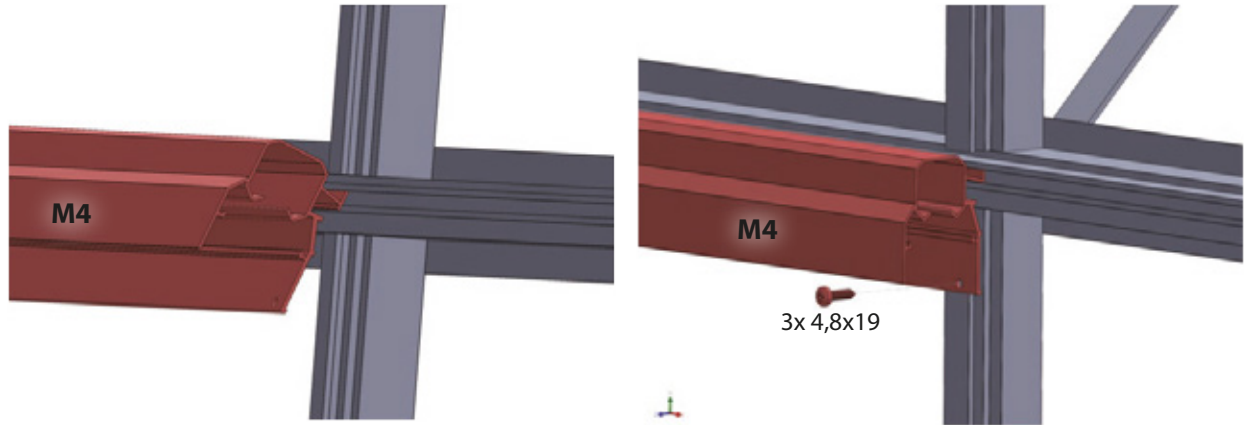

1. If in conflict with extension rod, cut out part here

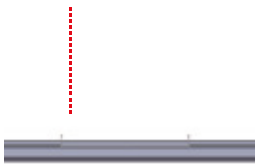

- SE:** 1. Om det är i konflikt med förlängningsstången, skär ut en del här. 2. Använd inte borrhålet om det är i konflikt med förlängningsstången.
NO: 1. Hvis det er i konflikt med forlængelsesstangen, skjær ut en del her. 2. Ikke bruk borrhullet hvis det er i konflikt med forlængelsesstangen.
DK: 1. Hvis det er i konflikt med forlængerstangen, skær en del ud her. 2. Brug ikke borrhullet, hvis det er i konflikt med forlængerstangen.
FI: 1. Jos se on ristiriidassa jatkovarren kanssa, leikkaa osa pois täältä. 2. Älä käytä porausreikää, jos se on ristiriidassa jatkovarren kanssa.
DE: 1. Falls es mit der Verlängerungsstange in Konflikt steht, schneiden Sie hier ein Stück aus. 2. Verwenden Sie das Bohrloch nicht, wenn es mit der Verlängerungsstange in Konflikt steht.
FR: 1. Si cela est en conflit avec la tige d'extension, découpez une partie ici. 2. Ne pas utiliser le trou de perçage si cela est en conflit avec la tige d'extension.
LV: 1. Ja tas ir pretrunā ar pagarinājuma stieni, izgrieziet daļu šeit. 2. Neizmantojiet urbumu, ja tas ir pretrunā ar pagarinājuma stieni.
EE: 1. Kui see on vastuolus pikendustoruga, lõigake osa välja siit. 2. Ärge kasutage puurauku, kui see on vastuolus pikendustoruga.
LT: 1. Jei tai prieštarauja prailginimo strypui, išpjaukite dalį čia. 2. Nenaudokite gręžimo skylės, jei ji prieštarauja prailginimo strypui.
PL: 1. Jeśli koliduje z prętem przedłużającym, wyciąć część tutaj. 2. Nie używać otworu wiertniczego, jeśli koliduje z prętem przedłużającym.
CZ: 1. Pokud je v konfliktu s prodlužovací tyčí, vyřizněte část zde. 2. Nepoužívejte vrtaný otvor, pokud je v konfliktu s prodlužovací tyčí.
SK: 1. Ak je v konflikte s predlžovacou tyčou, vyrežte časť tu. 2. Nepoužívajte vrtaný otvor, ak je v konflikte s predlžovacou tyčou.
HU: 1. Ha ütközik a hosszabbító rúddal, vágja ki ezt a részt. 2. Ne használja a furatot, ha ütközik a hosszabbító rúddal.
RO: 1. Dacă intră în conflict cu tija de extensie, tăiați o parte aici. 2. Nu utilizați gaura de foraj dacă intră în conflict cu tija de extensie.
SI: 1. Če je v konfliktu z razširitveno palico, izrežite del tukaj. 2. Ne uporabljajte izvrtine, če je v konfliktu z razširitveno palico.
HR: 1. Ako je u sukobu s produžnom šipkom, izrežite dio ovdje. 2. Nemojte koristiti rupu za bušenje ako je u sukobu s produžnom šipkom.
BG: 1. Ако е в конфликт с удължителния прът, изрежете част тук. 2. Не използвайте отвор за пробиване, ако е в конфликт с удължителния прът.
GR: 1. Εάν υπάρχει σύγκρουση με τη ράβδο επέκτασης, κόψτε ένα μέρος εδώ. 2. Μην χρησιμοποιείτε την τρύπα διάτρησης εάν υπάρχει σύγκρουση με τη ράβδο επέκτασης.
IE: 1. Má tá sé i gcoinbhleacht leis an tslat síneadh, gearr amach cuid anseo. 2. Ná húsáid an poll druileála má tá sé i gcoinbhleacht leis an tslat síneadh.
NL: 1. Als het in conflict is met de verlengstang, snijd hier een deel uit. 2. Gebruik het boorgat niet als het in conflict is met de verlengstang.
IT: 1. Se è in conflitto con l'asta di estensione, tagliare una parte qui. 2. Non utilizzare il foro di perforazione se è in conflitto con l'asta di estensione.
ES: 1. Si entra en conflicto con la barra de extensión, corte una parte aquí. 2. No utilice el agujero de perforación si entra en conflicto con la barra de extensión.
PT: 1. Se estiver em conflito com a haste de extensão, corte uma parte aqui. 2. Não use o furo se estiver em conflito com a haste de extensão.
MT: 1. Jekk ikun f'kunflitt mal-virgà ta' estensjoni, aqta' parti hawn. 2. Tghamilx użu mill-toqba jekk ikun f'kunflitt mal-virgà ta' estensjoni.

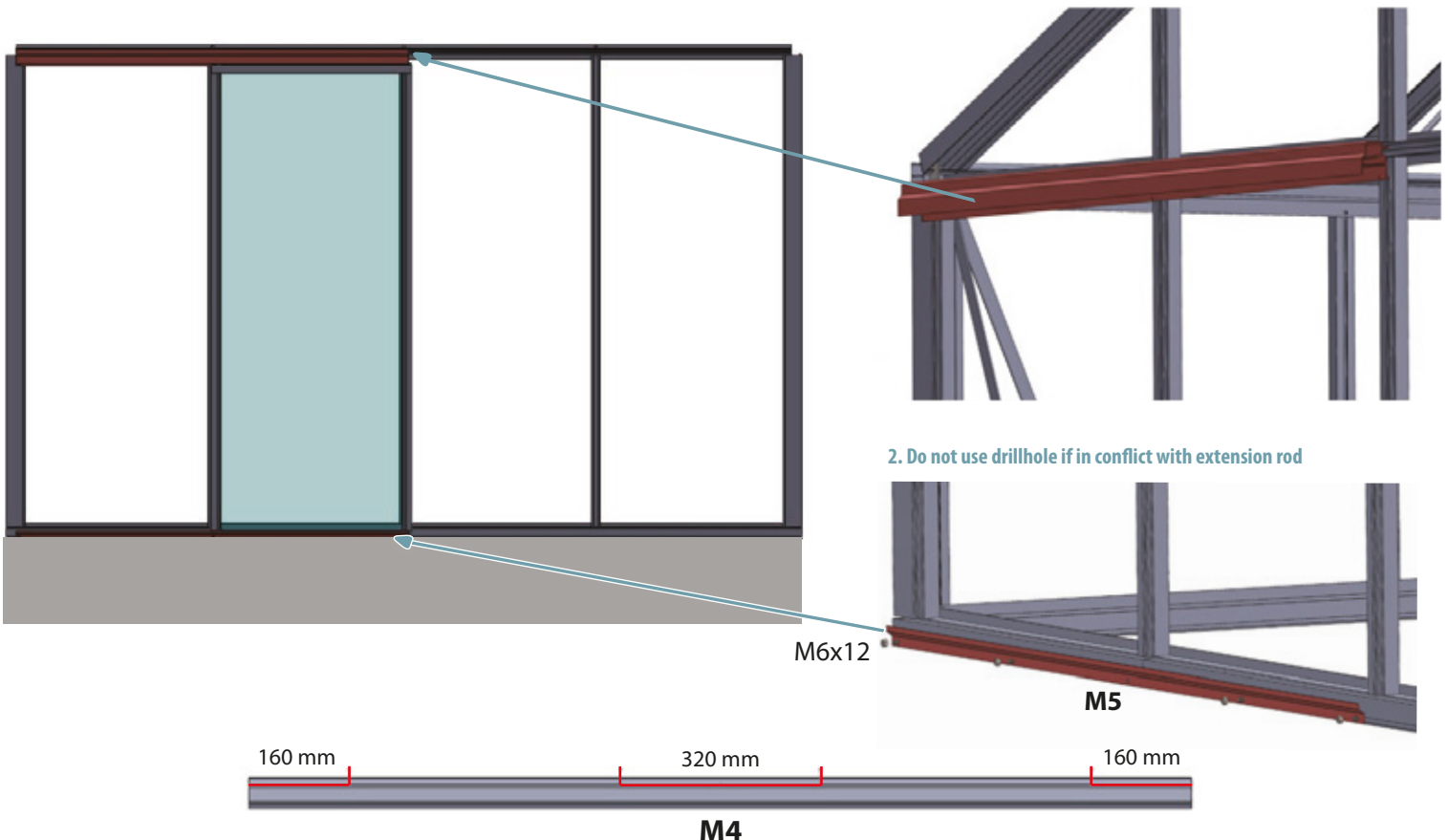

2. Do not use drillhole if in conflict with extension rod

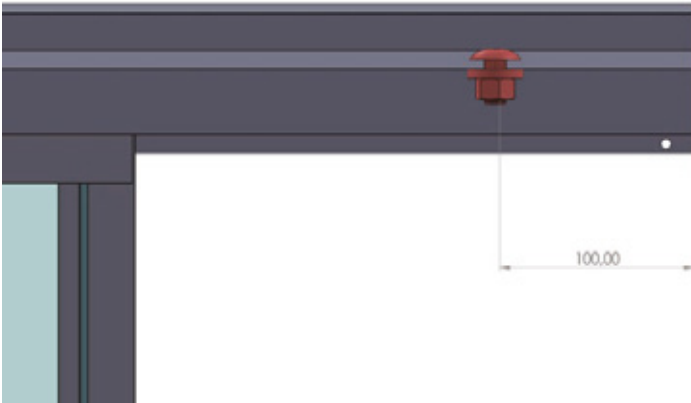
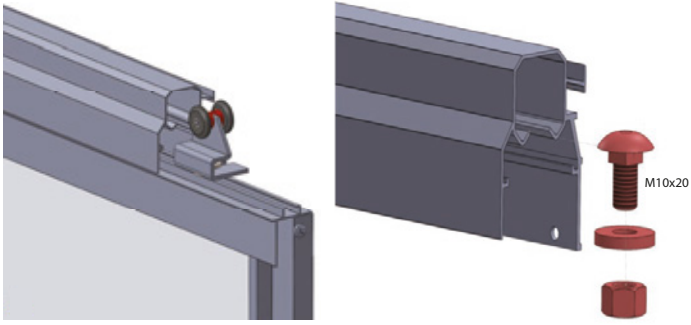

Insert doors into door profile and add stoppers

SE: Sätt in dörrarna i dörrprofilen och lägg till stoppare

NO: Sett inn dørene i dørprofilen og legg til stoppere

DK: Indsæt dørene i dørprofilen og tilføj stoppere

FI: Aseta ovet oven profiiliin ja lisää pysäyttimet

DE: Setze die Türen in das Türprofil ein und füge Stopper hinzu

FR: Insérez les portes dans le profil de porte et ajoutez des butées

LV: Ievietojiet durvis durvju profilā un pievienojiet stopperus

EE: Sisesta ukseid ukseprofiili ja lisa stopperid

LT: Įdėkite duris į durų profilį ir pridėkite stabdiklius

PL: Wstaw drzwi do profilu drzwiowego i dodaj stopery

CZ: Vložte dveře do profilu dveří a přidejte zarážky

SK: Vložte dvere do dverového profilu a pridajte zarážky

HU: Helyezze be az ajtókat az ajtóprofilba, és adjon hozzá ütközőket

RO: Introduceți ușile în profilul ușii și adăugați opritoare

SI: Vstavite vrata v vratni profil in dodajte zamaške

HR: Umetnite vrata u profil vrata i dodajte graničnike

BG: Поставете вратите в профила на вратата и добавете стопери

GR: Εισάγετε τις πόρτες στο προφίλ της πόρτας και προσθέστε στον

IE: Cuir na doirse isteach sa phróifil dorais agus cuir stadóirí leis

NL: Plaats de deuren in het deurprofiel en voeg stoppers toe

IT: Inserisci le porte nel profilo della porta e aggiungi fermi

ES: Inserta las puertas en el perfil de la puerta y añade topes

PT: Insira as portas no perfil da porta e adicione batentes

MT: Daħhal il-biben fil-profil tal-bieb u žid l-istoppers

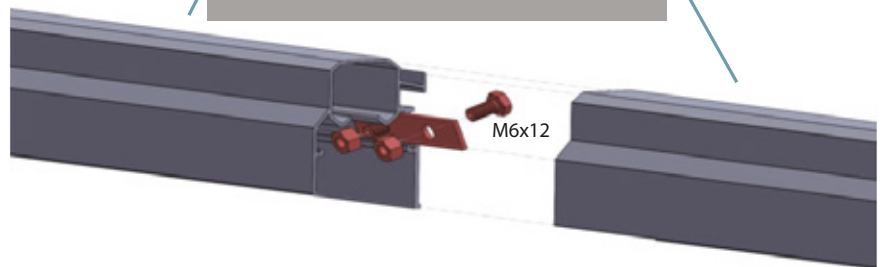
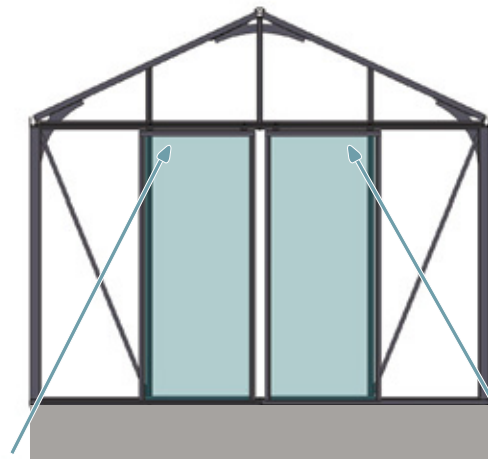

*

SE: För dubbeldörrar

NO: For doble dører

DK: Til dobbeltdøre

FI: Kaksinkertaisille oville

DE: Für Doppeltüren

FR: Pour portes doubles

LV: Dubultdurvim

EE: Kahepoolsetele ustele

LT: Dviguboms durims

PL: Dla podwójnych drzwi

CZ: Pro dvojitě dveře

SK: Pre dvojité dvere

HU: Dupla ajtókhöz

RO: Pentru uși duble

SI: Za dvojna vrata

HR: Za dvokrilna vrata

BG: За двойни врати

GR: Για διπλές πόρτες

IE: Le haghaidh doirse dúbailte

NL: Voor dubbele deuren

IT: Per porte doppie

ES: Para puertas dobles

PT: Para portas duplas

MT: Għal bibien doppji

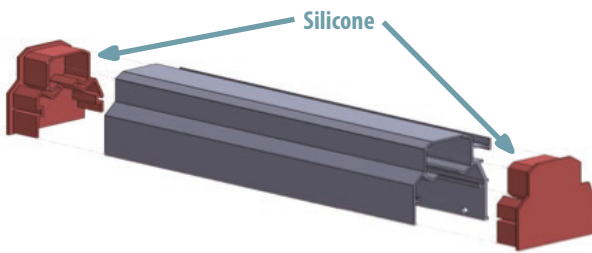

SE: Silikon

NO: Silikon

DK: Silikone

FI: Silikoni

DE: Silikon

FR: Silicone

LV: Silikons

EE: Silikoon

LT: Silikonas

PL: Silikon

CZ: Silikon

SK: Silikón

HU: Szilikon

RO: Silicon

SI: Silikon

HR: Silikon

BG: Силикон

GR: Σιλικόνη

IE: Silicón

NL: Siliconen

IT: Silicone

ES: Silicona

PT: Silicone

MT: Silicone

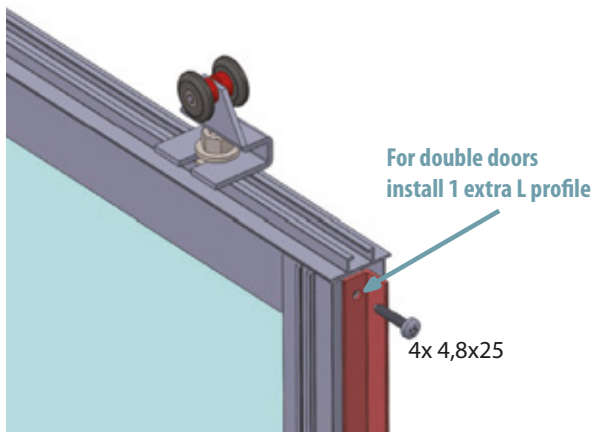

For double doors
install 1 extra L profile

4x 4,8x25

SE: För dubbeldörrar, installera 1 extra L-profil

NO: For doble dører, installer 1 ekstra L-profil

DK: Til dobbeltdøre, installer 1 ekstra L-profil

FI: Kaksinkertaisille oville asenna 1 lisä L-profiili

DE: Für Doppeltüren installiere 1 zusätzliches L-Profil

FR: Pour portes doubles, installez 1 profilé en L supplémentaire

LV: Dubultdurvim uzstādiē 1 papildu L profilu

EE: Kahepoolsetele ustele paigalda 1 lisaks L-profiil

LT: Dviguboms durims sumontuokite 1 papildomą L profilį

PL: Dla podwójnych drzwi zamontuj 1 dodatkowy profil L

CZ: Pro dvojitě dveře nainstalujte 1 extra L-profil

SK: Pre dvojité dvere nainštalujte 1 extra L-profil

HU: Dupla ajtókhöz szereljen fel 1 extra L-profil

RO: Pentru uși duble, instalați 1 profil L suplimentar

SI: Za dvojna vrata namestite 1 dodatni L-profil

HR: Za dvokrilna vrata instalirajte 1 dodatni L-profil

BG: За двойни врати монтирайте 1 допълнителен L-профил

GR: Για διπλές πόρτες εγκαταστήστε 1 επιπλέον προφίλ L

IE: Le haghaidh doirse dúbailte, suiteáil 1 próifíl L breise

NL: Voor dubbele deuren installeer 1 extra L-profiel

IT: Per porte doppie installare 1 profilo a L extra

ES: Para puertas dobles, instala 1 perfil en L adicional

PT: Para portas duplas, instale 1 perfil L extra

MT: Għal bibien doppji, installa 1 profil L żejjed

Optional

SE: Valgfritt / NO: Valgfritt / DK: Valgfrit / FI: Valinnainen / DE: Optional / FR: Optionnel / LV: Pēc izvēles / EE: Valikuline / LT: Pasirinktinai / PL: Opcjonalnie / CZ: Volitelné / SK: Voliteľné / HU: Opcionális
 RO: Opțional / SI: Neobvezno / HR: Opcionalno / BG: По избор / GR: Προαιρετικό / IE: Roghnach / NL: Optioneel / IT: Opzionale / ES: Opcional / PT: Opcional / MT: Fakultattiv

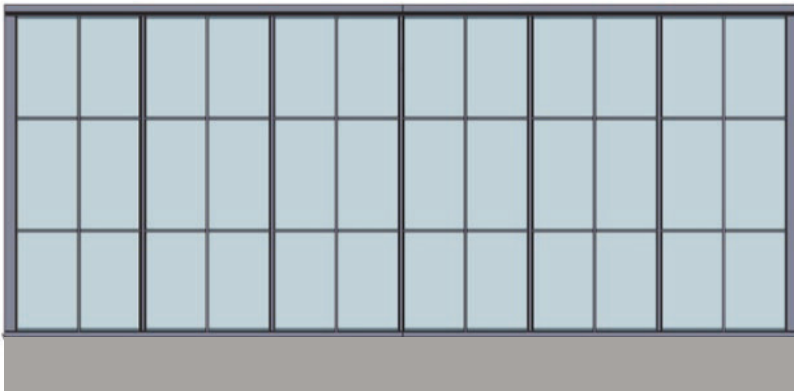
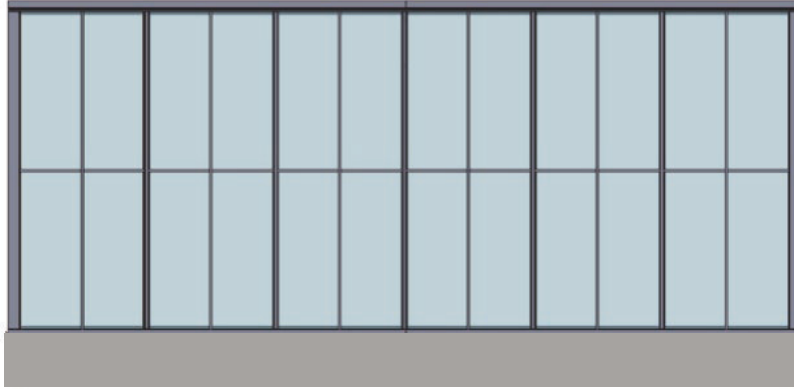

Glue to the window

SE: Limma på fönstret
 NO: Lim til vinduet
 DK: Lim på vinduet
 FI: Liimaa ikkunaan
 DE: Klebe am Fenster fest
 FR: Collez sur la fenêtre
 LV: Limējiet pie loga
 EE: Liimi aknale
 LT: Klijuoti prie lango
 PL: Przyklej do okna
 CZ: Přilepte na okno
 SK: Prilepte na okno
 HU: Ragaszd az ablakra
 RO: Lipiți pe fereastră
 SI: Prilepite na okno
 HR: Zalijepite na prozor
 BG: Залепете върху прозореца
 GR: Κολλήστε στο παράθυρο
 IE: Greamaigh don fhuinneog
 NL: Lijm op het raam
 IT: Incolla alla finestra
 ES: Pega a la ventana
 PT: Cole na janela
 MT: Wahhal mat-tieqa

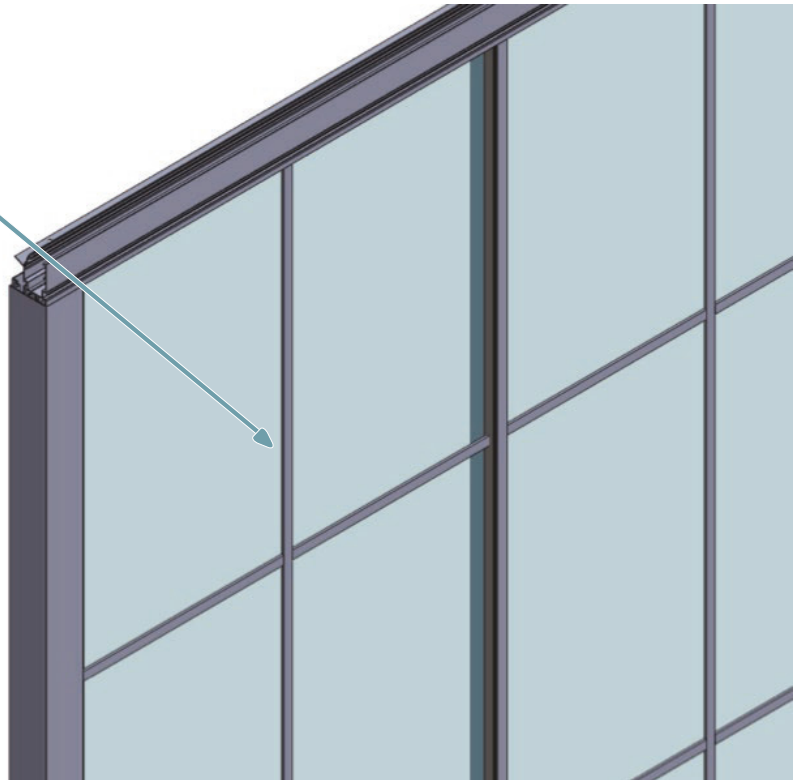

UK

NOTE! If extra screw needed (for accessories after assembly): 1. Drill 10 mm hole at profile in neutral position 2. Insert screw 3. Place screw where needed

DK

BEMÆRK! Hvis ekstra skrue er nødvendig (til tilbehør efter montering): 1. Bor et 10 mm hull i profilen i neutral position 2. Indsæt skruen 3. Placer skruen, hvor det er nødvendigt.

FR

REMARQUE! Si une vis supplémentaire est nécessaire (pour accessoires après montage) : 1. Percez un trou de 10 mm dans le profil en position neutre 2. Insérez la vis 3. Placez la vis à l'endroit nécessaire.

LT

PASTABA! Jei reikalingas papildomas varžtas (priedams po surinkimo): 1. Išgręžkite 10 mm skylę profilyje neutralioje padėtyje 2. Įdėkite varžtą 3. Pritvirtinkite varžtą reikiamoje vietoje.

SK

POZNÁMKA! Ak je potrebná ďalšia skrutka (pre príslušenstvo po montáži): 1. Vyvrtajte 10 mm otvor v profile v neutrálnej polohe 2. Vložte skrutku 3. Umiestnite skrutku tam, kde je to potrebné.

SI

OPOMBA! Če je potreben dodatni vijak (za dodatke po montaži): 1. Izvrtajte 10 mm luknjo v profilu v nevtralnem položaju 2. Vstavite vijak 3. Namestite vijak na potrebno mesto.

GR

ΣΗΜΕΙΩΣΗ! Εάν απαιτείται επιπλέον βίδα (για αξεσουάρ μετά τη συναρμολόγηση): 1. Τρυπήστε μια οπή 10 mm στο προφίλ σε ουδέτερη θέση 2. Τοποθετήστε τη βίδα 3. Τοποθετήστε τη βίδα όπου χρειάζεται.

IT

NOTA! Se è necessaria una vite extra (per accessori dopo il montaggio): 1. Praticare un foro di 10 mm nel profilo in posizione neutrale 2. Inserire la vite 3. Posizionare la vite dove necessario.

MT

NOTA! Jekk ikun meħtieġ viti żejjed (għal aċċessorji wara l-assemblaġġ): 1. Id-drillja toqba ta' 10 mm fil-profil f'pożizzjoni newtrali 2. Daħħal il-viti 3. Poġġi l-viti fejn meħtieġ.

SE

OBS! Om extra skruv behövs (för tillbehör efter montering): 1. Borra ett 10 mm hål i profilen i neutralt läge 2. Sätt i skruven 3. Placera skruven där det behövs.

FI

HUOM! Jos tarvitaan lisäruuvi (lisävarusteille asennuksen jälkeen): 1. Poraa 10 mm reikä profiiliin neutraalissa asennossa 2. Aseta ruuvi paikalleen 3. Kiinnitä ruuvi tarvittavaan kohtaan.

LV

PIEZĪME! Ja nepieciešama papildu skrūve (piederumiem pēc montāžas): 1. Urbiet 10 mm caurumu profilā neitrālā pozīcijā 2. Ievietojiet skrūvi 3. Novietojiet skrūvi vajadzīgajā vietā.

PL

UWAGA! Jeśli potrzebna jest dodatkowa śruba (do akcesoriów po montażu): 1. Wywierć otwór 10 mm w profilu w pozycji neutralnej 2. Włóż śrubę 3. Umieść śrubę tam, gdzie jest potrzebna.

HU

MEGJEGYZÉS! Ha extra csavar szükséges (kiegészítőkhoz a szerelés után): 1. Fúrjon egy 10 mm-es lyukat a profilba semleges helyzetben 2. Helyezze be a csavart 3. Helyezze el a csavart a szükséges helyen.

HR

NAPOMENA! Ako je potreban dodatni vijak (za dodatke nakon montaže): 1. Izbušite rupu od 10 mm u profilu u neutralnom položaju 2. Umetnite vijak 3. Postavite vijak na potrebno mjesto.

IE

NÓTA! Má tá scriú breise ag teastáil (do chuid gabhálaís tar éis an tionóil): 1. Druileáil poll 10 mm sa phróifíl i suíomh neodrach 2. Cuir an scriú isteach 3. Cuir an scriú san áit a bhfuil sé ag teastáil.

ES

NOTA! Si se necesita un tornillo extra (para accesorios después del montaje): 1. Perfore un agujero de 10 mm en el perfil en posición neutral 2. Inserte el tornillo 3. Coloque el tornillo donde sea necesario.

NO

MERK! Hvis ekstra skrue trengs (for tilbehør etter montering): 1. Bor et 10 mm hull i profilen i nøytral posisjon 2. Sett inn skruen 3. Plasser skruen der det er nødvendig.

DE

HINWEIS! Falls eine zusätzliche Schraube benötigt wird (für Zubehör nach der Montage): 1. Bohren Sie ein 10 mm Loch in das Profil in neutraler Position 2. Setzen Sie die Schraube ein 3. Platzieren Sie die Schraube an der benötigten Stelle.

EE

MÄRKUS! Kui on vaja lisakruvi (tarvikute jaoks pärast kokkupanekut): 1. Puurige 10 mm auk profiili neutraalses asendis 2. Sisestage kruvi 3. Paigutage kruvi sinna, kus vaja.

CZ

POZNÁMKA! Pokud je potřeba další šroub (pro příslušenství po montáži): 1. Vyvrtejte 10 mm otvor v profilu v neutrální poloze 2. Vložte šroub 3. Umístěte šroub tam, kde je potřeba.

RO

NOTĂ! Dacă este necesar un șurub suplimentar (pentru accesorii după asamblare): 1. Găuriți un orificiu de 10 mm în profil în poziție neutră 2. Introduceți șurubul 3. Plasați șurubul unde este necesar.

BG

ЗАБЕЛЕЖКА! Ако е необходим допълнителен винт (за аксесоари след монтаж): 1. Пробийте 10 mm отвор в профила в неутрално положение 2. Поставете винта 3. Поставете винта на необходимото място.

NL

OPMERKING! Indien extra schroef nodig is (voor accessoires na montage): 1. Boor een gat van 10 mm in het profiel in neutrale positie 2. Plaats de schroef 3. Bevestig de schroef waar nodig.

PT

NOTA! Se for necessário um parafuso extra (para acessórios após a montagem): 1. Perfure um furo de 10 mm no perfil em posição neutra 2. Insira o parafuso 3. Coloque o parafuso onde for necessário.

