



MONTÁŽNÍ NÁVOD

**Zahradní skleník
ARKEN Atrium**



EN

ASSEMBLY INSTRUCTIONS

Important: Read the entire instruction before starting the assembly. Strictly follow all the instructions provided in this manual and carry out all of the stages of the installation process in the specified order. Failure to comply with these rules may lead to incorrect fitting of the decorative laths and the occurrence of visual defects. The warranty certificate is void if it is found that damage has been caused by incorrect installation. The base on which the product is to be installed must be flat and without significant differences in level. The product must be attached to the base. Note: Use lube for all screws to prevent them from breaking. Make sure that the greenhouse pallet cannot tip over and cause accidents. Make sure that the ground where you put the pallet is in level. Installing two ground spikes to the pallet will prevent it from tipping. Do not remove all the wooden rules inside the pallet. Only remove the ones that are necessary to access the part you need.

Installation requires at least 2 people.

DK

MONTERINGSVEJLEDNING

Vigtigt: Læs hele vejledningen, før du begynder monteringen. Følg nøje alle instruktioner i denne manual og udfør alle trin i installationsprocessen i den angivne rækkefølge. Manglende overholdelse af disse regler kan føre til forkert montering af de dekorative lister og visuelle fejl. Garantibeviset er ugyldigt, hvis det konstateres, at skader er forårsaget af forkert installation. Basen, hvor produktet skal installeres, skal være flad og uden væsentlige niveauforskelle. Produktet skal fastgøres til basen. Bemærk: Brug smøremiddel på alle skruer for at forhindre, at de knækker. Sørg for, at drivhusets palle ikke kan vælte og forårsage ulykker. Sørg for, at jorden, hvor du placerer pallen, er i vater. Installation af to jordspyd i pallen forhindrer den i at vælte. Fjern ikke alle trælister inde i pallen. Fjern kun de nødvendige for at få adgang til de dele, du har brug for. Installationen kræver mindst 2 personer.

FR

INSTRUCTIONS D'ASSEMBLAGE

Important: Lisez entièrement ces instructions avant de commencer l'assemblage. Suivez strictement toutes les indications de ce manuel et réalisez toutes les étapes du processus d'installation dans l'ordre spécifié. Le non-respect de ces règles peut entraîner une mauvaise fixation des éléments décoratifs et des défauts visuels. Le certificat de garantie est annulé en cas de dommages dus à une mauvaise installation. La base sur laquelle le produit doit être installé doit être plane et sans différences de niveau significatives. Le produit doit être fixé à la base. Remarque: Utilisez du lubrifiant sur toutes les vis pour éviter qu'elles ne se cassent. Assurez-vous que la palette de la serre ne puisse pas basculer et provoquer d'accidents. Vérifiez que le sol sur lequel vous placez la palette est bien nivelé. L'installation de deux piquets de sol sur la palette empêchera son basculement. Ne retirez pas toutes les pièces en bois à l'intérieur de la palette, mais seulement celles nécessaires pour accéder aux éléments requis. L'installation nécessite au moins 2 personnes.

SE

MONTERINGSANVISNING

Viktigt: Läs hela instruktionen innan du påbörjar monteringen. Följ noggrant alla instruktioner i denna manual och genomför alla steg i installationsprocessen i den angivna ordningen. Underlåtenhet att följa dessa regler kan leda till felaktig montering av de dekorativa listerna och orsaka visuella defekter. Garantibeviset är ogiltigt om det visar sig att skadan orsakats av felaktig installation. Basen som produkten ska installeras på måste vara plan och utan betydande nivåskillnader. Produkten måste fästas i basen. Notera: Använd smörjmedel för alla skruvar för att förhindra att de går sönder. Se till att växthusets pall inte kan välta och orsaka olyckor. Se till att marken där du placerar pallen är i nivå. Att installera två marksträvor i pallen förhindrar att den tippar. Ta inte bort alla träreglar inuti pallen. Ta bara bort de som är nödvändiga för att komma åt den del du behöver.

Installation kräver minst 2 personer.

FI

ASENNUSOHJEET

Tärkeää: Lue koko ohje ennen asennuksen aloittamista. Noudata tarkasti kaikkia tämän ohjekirjan ohjeita ja suorita kaikki asennusvaiheet määrätystä järjestyksessä. Näiden sääntöjen noudattamatta jättäminen voi johtaa koristeosien virheelliseen kiinnitykseen ja visuaalisiin virheisiin. Takuu mitätöidään, jos havaitaan, että vahinko on aiheutunut virheellisestä asennuksesta. Tuotteen asennusohje on oltava tasainen ja ilman merkittäviä korkeuseroja. Tuote on kiinnitettävä alustaan. Huomio: Käytä voiteluainetta kaikissa ruuveissa estääksesi niiden katkeamisen. Varmista, ettei kasvihooneen lava voi kaatua ja aiheuttaa onnettomuuksia. Varmista, että alusta, jolle lava asetetaan, on tasainen. Kaksi maapiikkiä lavassa estää sen kaatumisen. Älä poista kaikkia puisia tukia lavasta. Poista vain ne, jotka ovat tarpeen osien saavuttamiseksi. Asennukseen tarvitaan vähintään 2 henkilöä.

LV

MONTĀŽAS INSTRUKCIJA

Svarīgi: Pirms montāžas sāksanas rūpīgi izlasiet visu instrukciju. Stingri ievērojiet visus šajā rokasgrāmatā sniegtos norādījumus un veiciet visas uzstādīšanas darbības norādītajā secībā. Neievērojot šos noteikumus, var rasties dekoratīvo listu nepareiza montāža un vizuāli defekti. Garantijas sertifikāts tiek anulēts, ja tiek konstatēts, ka bojājumi radušies nepareizas uzstādīšanas dēļ. Pamatnei, uz kuras produkts tiek uzstādīts, jābūt līdzenai un bez būtiskām līmeņa atšķirībām. Produkts ir jāpiestiprina pie pamatnes. Piezīme: Lietojiet smērvielu visām skrūvēm, lai novērstu to lūšanu. Pārļiecinieties, ka siltumnīcas palete nevar apgāzties un izraisīt negadījumus. Pārļiecinieties, ka virsma, kurā palete tiek novietota, ir līmenī. Divu zemes mietu uzstādīšana paletē novērsīs tās apgāšanos. Neizņemiet visas koka daļas no paletes, tikai tās, kas nepieciešamas, lai piekļūtu vajadzīgajām detaļām. Uzstādīšanai nepieciešami vismaz 2 cilvēki.

NO

MONTERINGSINSTRUKSJONER

Viktig: Les hele instruksjonen før du starter monteringen. Følg nøye alle instruksjonene i denne manualen og utfør alle trinnene i installasjonsprosessen i den angitte rekkefølgen. Unnløstelse av å følge disse reglene kan føre til feilmontering av de dekorative listene og forekomsten av visuelle defekter. Garantibeviset er ugyldig hvis det viser seg at skader er forårsaket av feil installasjon. Grunnlaget som produktet skal installeres på, må være flatt og uten vesentlige nivåforskjeller. Produktet må festes til basen. Merk: Bruk smøremiddel på alle skruer for å unngå at de knekker. Sørg for at veksthusets pall ikke kan velte og forårsake ulykker. Sørg for at bakken der du plasserer pallen, er i vater. Å installere to jordspiker i pallen forhindrer at den velter. Ikke fjern alle treløstene inne i pallen. Fjern kun de som er nødvendige for å få tilgang til delen du trenger.

Installasjon krever minst 2 personer.

DE

MONTAGEANLEITUNG

Wichtig: Lesen Sie die gesamte Anleitung, bevor Sie mit der Montage beginnen. Befolgen Sie strikt alle Anweisungen in diesem Handbuch und führen Sie alle Installations-schritte in der angegebenen Reihenfolge aus. Die Nichtbeachtung dieser Regeln kann zu einer fehlerhaften Befestigung der Zierleisten und optischen Mängeln führen. Die Garantiebescheinigung erlischt, wenn festgestellt wird, dass Schäden durch unsachgemäße Installation verursacht wurden. Die Basis, auf der das Produkt installiert wird, muss eben und ohne erhebliche Höhenunterschiede sein. Das Produkt muss an der Basis befestigt werden. Hinweis: Verwenden Sie Schmiermittel für alle Schrauben, um Brüche zu vermeiden. Stellen Sie sicher, dass die Palette des Gewächshauses nicht umkippen und Unfälle verursachen kann. Achten Sie darauf, dass der Boden, auf dem die Palette steht, eben ist. Die Installation von zwei Bodenankern verhindert das Umkippen der Palette. Entfernen Sie nicht alle Holzstützen in der Palette. Entfernen Sie nur die, die zum Zugriff auf die benötigten Teile erforderlich sind. Für die Installation sind mindestens 2 Personen erforderlich.

EE

PAIGALDUSJUHEND

Oluline: Lugege kogu juhend enne paigalduse alustamist läbi. Järgige rangelt kõiki käesolevas juhendis toodud juhiseid ning täitke kõik paigaldusetapid ettenähtud järjekorras. Nende reeglite eiramine võib põhjustada dekoratiivliistude valet kinnitamist ja visuaalseid defekte. Garantii kehtivus lõpeb, kui tuvastatakse, et kahjustused on põhjustatud valest paigaldusest. Toote paigaldusalus peab olema tasane ja ilma oluliste kõrguse erinevusteta. Toode tuleb alusele kinnitada. Märkus: Kasutage kõigi kruvide määrimiseks määrdeainet, et vältida nende purunemist. Veenduge, et kasvuhoonealus ei saaks ümber kukkuda ja õnnetusi põhjustada. Kontrollige, et pind, kuhu alus asetatakse, oleks tasane. Kahe maapinnaankru paigaldamine alusele aitab vältida selle ümberkukkumist. Ärge eemaldage kõiki puitelemente alusest, vaid ainult need, mis on vajalikud juurdepääsuks vajalikele osadele. Paigaldamiseks on vaja vähemalt 2 inimest.

LT

MONTAVIMO INSTRUKCIJA

Svarbu: Prieš pradėdami montavimą atidžiai perskaitykite visą instrukciją. Griežtai laikykitės visų šiame vadove pateiktų nurodymų ir vykdykite visus įrengimo etapus nurodyta tvarka. Nesilaikant šių taisyklių, dekoratyvinės juostelės gali būti neteisingai sumontuotos, o vizualiniai defektai – neišvengiami. Garantinis pažymėjimas nustoja galioti, jei nustatoma, kad žala atsirado dėl netinkamo įrengimo. Pagrindas, ant kurio bus montuojamas produktas, turi būti lygus ir be didelių lygių skirtumų. Produktas turi būti pritvirtintas prie pagrindo. Pastaba: Visoms varžtams sutepti naudokite tepalą, kad išvengtumėte jų lūžimo. Įsitinkite, kad šiltnamio paletės negali apvirsti ir sukelti nelaimingų atsitikimų. Patikrinkite, ar paviršius, ant kurio pastatysite paletę, yra lygus. Dvių žemės kuoliukų įrengimas paletėje apsaugos ją nuo apvirtimo. Neišimkite visų medinių detalių iš paletės, tik tas, kurios būtinos norint pasiekti reikalingas dalis.

Montavimui reikalingi bent 2 žmonės.

SK

MONTÁŽNY NÁVOD

Dôležité: Pred začatím montáže si dôkladne prečítajte celý návod. Dôsledne dodržiavajte všetky pokyny uvedené v tejto príručke a vykonajte všetky kroky inštalácie v určenom poradí. Nedodržanie týchto pravidiel môže viesť k nesprávnej montáži dekoratívnych listů a vzniku vizuálnych chýb. Záruka je neplatná, ak sa zistí, že škoda bola spôsobená nesprávnou montážou. Základňa, na ktorú sa produkt inštaluje, musí byť rovná a bez výrazných výškových rozdielov. Produkt musí byť pripevnený k základni. Poznámka: Na všetky skrutky použite mazivo, aby sa predišlo ich zlomeniu. Uistite sa, že paleta skleníka sa nemôže prevrátiť a spôsobiť nehodu. Skontrolujte, či je povrch, na ktorý umiestnite paletu, rovný. Inštalácia dvoch zemných kotiev zabráni prevráteniu palety. Neodstraňujte všetky drevené prvky vo vnútri palety, iba tie, ktoré sú nevyhnutné na prístup k potrebným dielom.

Montáž vyžaduje minimálne 2 osoby.

SI

NAVODILA ZA SESTAVO

Pomembno: Pred začetkom sestavljanja natančno preberite celotna navodila. Strogo upoštevajte vsa navodila v tem priročniku in izvedite vse faze namestitve v določenem vrstnem redu. Neupoštevanje teh pravil lahko povzroči nepravilno pritržitev dekorativnih letvic in nastanek vizualnih napak. Garancija ni veljavna, če se ugotovi, da je bila škoda povzročena zaradi nepravilne namestitve. Osnova, na katero bo izdelek nameščen, mora biti ravna in brez večjih višinskih razlik. Izdelek mora biti pritrjen na podlago. Opomba: Vse vijake premažite z mazivom, da preprečite njihovo zlom. Poskrbite, da se paleta rastlinjaka ne more prevrniti in povzročiti nesreč. Preverite, ali je površina, na katero postavite paletu, ravna. Namestitev dveh talnih sider bo preprečila prevrnitev. Ne odstranjujte vseh lesenih delov znotraj palete, temveč samo tiste, ki so potrebni za dostop do zelenih delov.

Za namestitev sta potrebni vsaj 2 osebi.

PL

INSTRUKCIJA MONTAŻU

Ważne: Przed rozpoczęciem montażu należy dokładnie przeczytać całą instrukcję. Należy ściśle przestrzegać wszystkich wskazówek zawartych w niniejszym podręczniku i wykonywać wszystkie etapy instalacji w określonej kolejności. Nieprzestrzeganie tych zasad może skutkować nieprawidłowym zamontowaniem listew dekoracyjnych oraz wystąpieniem wad wizualnych. Certyfikat gwarancji traci ważność, jeśli zostanie stwierdzone, że uszkodzenia wynikły z nieprawidłowego montażu. Podstawa, na której montowany jest produkt, musi być płaska i pozbawiona znaczących różnic poziomu. Produkt musi być przymocowany do podstawy. Uwaga: Należy używać smaru do wszystkich śrub, aby zapobiec ich pękaniu. Upewnij się, że paleta szklarni nie może się przewrócić i spowodować wypadku. Sprawdź, czy podłoga, na którym ustawiasz paletę, jest wypoziomowana. Zamocowanie dwóch kotew gruntowych zapobiegnie jej przewróceniu. Nie usuwaj wszystkich drewnianych elementów wewnątrz palety, a jedynie te, które są konieczne do uzyskania dostępu do potrzebnych części. Do montażu wymagane są co najmniej 2 osoby.

HU

ÖSSZESZERELÉSI ÚTMUTATÓ

Fontos: Az összeszerelés megkezdése előtt olvassa el az egész útmutatót. Szigorúan kövesse a kézikönyvben megadott összes utasítást, és végezze el az összeszerelési lépéseket a megadott sorrendben. Az előírások be nem tartása a dekorációs lécek hibás felszereléséhez és esztétikai hibákhoz vezethet. A garancia érvénytelené válik, ha megállapítják, hogy a károk helytelen telepítésből adódtak. A termék alapjának síknak és jelentős szintkülönbségnek nélkülöznie kell lennie. A terméket rögzíteni kell az alaphoz. Megjegyzés: Minden csavart kenőanyaggal kell kezelni, hogy megelőzzük a törést. Biztosítsa, hogy az üvegház raklapja ne borulhasson fel és ne okozzon balesetet. Ellenőrizze, hogy a raklapot sík felületre helyezi-e. Két földhorgony felszerelése megakadályozza a felborulást. Ne távolítsa el az összes faelemet a raklapon belül, csak azokat, amelyek szükségesek a hozzáféréshez.

A telepítéshez legalább 2 személy szükséges.

HR

UPUTE ZA MONTAŻU

Važno: Prije početka montáže pažljivo pročitajte cijele upute. Strogo se pridržavajte svih smjernica u ovom priručniku i provodite sve faze instalacije prema navedenom redoslijedu. Nepoštivanje ovih pravila može dovesti do nepravilnog pričvršćivanja ukrasnih letvica i pojave vizualnih nedostataka. Jamstvo prestaje vrijediti ako se utvrdi da je šteta uzrokovana nepravilnom instalacijom.

Podloga na koju se proizvod postavlja mora biti ravna i bez značajnih razlika u razini. Proizvod mora biti pričvršćen za podlogu. Napomena: Koristite mazivo na svim vijcima kako biste spriječili njihovo pucanje. Osigurajte da paleta staklenika ne može pasti i uzrokovati nesreću. Provjerite je li podloga na kojoj postavljate paletu ravna. Postavljanje dviju zemaljskih sidara na paletu spriječit će njezino prevrtanje. Nemojte uklanjati sve drvene dijelove unutar palete, već samo one koji su nužni za pristup potrebnim dijelovima.

Za montažu su potrebne najmanje 2 osobe.

CZ

MONTÁŽNÍ NÁVOD

Důležité: Před zahájením montáže si pečlivě přečtěte celý návod. Přísně dodržujte všechny pokyny uvedené v této příručce a postupujte podle instalačních kroků ve stanoveném pořadí. Nedodržení těchto pravidel může vést k nesprávné instalaci dekorativních listů a vzniku vizuálních vad. Záruka se stává neplatnou, pokud se zjistí, že škoda byla způsobena nesprávnou instalací. Základna, na kterou bude produkt instalován, musí být rovná a bez výrazných výškových rozdílů. Produkt musí být připevněn k základně. Poznámka: Používejte mazivo na všechny šrouby, aby nedošlo k jejich zlomení. Ujistěte se, že paleta skleníku nemůže převrhnout a způsobit nehodu. Zkontrolujte, zda je povrch, na který umístíte paletu, vyrovnaný. Instalace dvou zemních hřebů do palety zabráni jejímu převrácení. Neodstraňujte všechny dřevěné prvky uvnitř palety, pouze ty, které jsou nutné k přístupu k potřebným částem. Montáž vyžaduje alespoň 2 osoby.

RO

INSTRUCȚIUNI DE ASAMBLARE

Important: Citiți cu atenție întreaga instrucțiune înainte de a începe asamblarea. Respectați cu strictețe toate indicațiile din acest manual și efectuați toate etapele instalării în ordinea specificată. Nerespectarea acestor reguli poate duce la o montare incorectă a ornamentelor decorative și la apariția unor defecte vizuale. Certificatul de garanție devine nul dacă se constată că daunele au fost cauzate de o instalare incorectă. Baza pe care se montează produsul trebuie să fie plană și fără diferențe semnificative de nivel. Produsul trebuie fixat pe bază. Notă: Folosiți lubrifiant pentru toate șuruburile pentru a preveni ruperea acestora. Asigurați-vă că paletul seriei nu se poate răsturna și provoca accidente. Verificați ca suprafața pe care puneți paletul să fie nivelată. Instalarea a două ancore de sol pe palet va preveni răsturnarea acestuia. Nu îndepărtați toate elementele de lemn din palet, doar cele necesare pentru a accesa piesele de care aveți nevoie.

Instalarea necesită cel puțin 2 persoane.

BG

ИНСТРУКЦИИ ЗА СГЛОбЯВАНЕ

Важно: Прочетете внимателно цялата инструкция преди да започнете сглобяването. Стриктно спазвайте всички указания в това ръководство и изпълнявайте всички етапи на монтажа в зададената последователност. Неспазването на тези правила може да доведе до неправилен монтаж на декоративните елементи и визуални дефекти. Гаранционният сертификат става невалиден, ако се установи, че повредите са причинени от неправилна инсталация. Основата, върху която ще се монтира продуктът, трябва да бъде равна и без значителни разлики в нивото. Продуктът трябва да бъде закрепен към основата. Забележка: Използвайте лубрикант за всички винтове, за да предотвратите тяхното счупване. Уверете се, че палетата на оранжерията не може да се преобърне и да причини инциденти. Проверете дали повърхността, върху която поставяте палетата, е нивелирана. Монтирането на два земни анкера в палетата ще предотврати нейното преобръщане. Не премахвайте всички дървени елементи вътре в палетата, а само тези, които са необходими за достъп до желаните части. За монтажа са необходими поне 2 души.

GR

ΟΔΗΓΙΕΣ ΣΥΝΑΡΜΟΛΟΓΗΣΗΣ

Σημαντικό: Διαβάστε προσεκτικά όλες τις οδηγίες πριν ξεκινήσετε τη συναρμολόγηση. Ακολουθήστε αυστηρά όλες τις οδηγίες αυτού του εγχειριδίου και εκτελέστε όλα τα στάδια της εγκατάστασης με την καθορισμένη σειρά. Η μη τήρηση αυτών των κανόνων μπορεί να οδηγήσει σε λανθασμένη τοποθέτηση των διακοσμητικών λωρίδων και την εμφάνιση οπτικών ελαττωμάτων. Η εγγύηση παύει να ισχύει εάν διαπιστωθεί ότι η ζημιά προκλήθηκε από εσφαλμένη εγκατάσταση. Η βάση στην οποία θα τοποθετηθεί το προϊόν πρέπει να είναι επίπεδη και χωρίς σημαντικές διαφορές ύψους. Το προϊόν πρέπει να στερεωθεί στη βάση. Σημείωση: Χρησιμοποιήστε λιπαντικό σε όλες τις βίδες για να αποφύγετε το σπάσιμο. Βεβαιωθείτε ότι η παλέτα του θερμοκηπίου δεν μπορεί να ανατραπεί και να προκαλέσει ατυχήματα. Ελέγξτε ότι το έδαφος όπου τοποθετείτε την παλέτα είναι επίπεδο. Η τοποθέτηση δύο αγκυρών εδάφους στην παλέτα θα αποτρέψει την ανατροπή της. Μην αφαιρείτε όλα τα ξύλινα στοιχεία στο εσωτερικό της παλέτας, μόνο αυτά που είναι απαραίτητα για την πρόσβαση στα απαιτούμενα εξαρτήματα. Για την εγκατάσταση απαιτούνται τουλάχιστον 2 άτομα.

IT

ISTRUZIONI DI MONTAGGIO

Importante: Leggere attentamente l'intero manuale prima di iniziare il montaggio. Seguire rigorosamente tutte le istruzioni fornite in questo manuale e completare tutte le fasi del processo di installazione nell'ordine specificato. Il mancato rispetto di queste regole potrebbe portare a un fissaggio errato delle modanature decorative e a difetti visivi. Il certificato di garanzia diventa nullo se i danni sono causati da un'installazione errata. La base su cui verrà installato il prodotto deve essere piana e priva di differenze di livello significative. Il prodotto deve essere fissato alla base. Nota: Applicare lubrificante su tutte le viti per evitare rotture. Assicurarsi che il pallet della serra non possa ribaltarsi e causare incidenti. Controllare che il terreno su cui si posiziona il pallet sia livellato. L'installazione di due ancoraggi a terra eviterà il ribaltamento. Non rimuovere tutte le strutture in legno all'interno del pallet, solo quelle necessarie per accedere alle parti richieste. L'installazione richiede almeno 2 persone.

MT

ISTRUZZJONIJIET GHALL-ASSEMBLAGĠ

Importanti: Aqra l-istruzzjonijiet kollha qabel tibda l-assemblaġġ. Segwi b'attenzjoni l-passi kollha f'dan il-manwal u wettaq il-proċedura ta' installazzjoni fl-ordni specificata. Nuqqas ta' konformità ma' dawn ir-regoli jista' jwassal għal assemblaġġ ħażin tal-linji dekorattivi u difetti viżwali. Iċ-ċertifikat tal-garanzija jsir invalidu jekk jinstab li l-ħsarat ġew ikkawżati minn installazzjoni mhux korretta. Il-bażi fuq liema se tiġi installata l-prodott trid tkun ċatta u mingħajr differenzi sinifikanti fil-livell. Il-prodott għandu jkun imsakkar mal-bażi. Nota: Uża lubrikant fuq il-viti kollha biex tevita li jinkisru. Kun żgur li l-pallet tas-serra ma jstax jaq' u jikkawża incidenti. Iċċekkja li l-art fejn se tqiegħed il-pallet hija livellata. L-installazzjoni ta' zewġ ankri tal-art fil-pallet tipprevjeni li din tinqaleb. Tneħħix l-elementi kollha tal-injam ġewwa l-pallet, ħlief daww meħtieġa biex ikollok aċċess għall-partijiet meħtieġa. L-assemblaġġ jeħtieġ mill-inqas 2 persuni.

IE

TREORACHA TIONÓLA

Tábhachtach: Léigh an treoir iomlán sula dtosaíonn tú ar an tionól. Lean go docht gach treoir atá sa lámhleabhar seo agus cuir gach céim den phróiseas suiteála i gcrích san ord sonraithe. Má theipeann ort na rialacha seo a chomhlíonadh, d'fhéadfadh tionól mícheart na hailt mhaisiúcháin agus lochtanna amhairc tarlú. Beidh an teastas bharánta neamhbhailí má chuirtear damáiste i leith suiteáil mhícheart. Caitheadh an dromchla ar a gcuirfear an táirge a bheith cothrom agus gan aon difríochtaí suntasacha airde. Caithear an táirge a dhaingniú leis an mbonn. Nóta: Bain úsáid as bealadh ar na scriúna go léir chun iad a chosaint ar bhriseadh. Cinntigh nach féidir le pailléid an cheaptha teasa titim agus timpistí a chruthú. Cinntigh go bhfuil an talamh ina gcuirtear an phailléid cothrom. Cuir dhá thaca talún leis an bpailléid chun í a chosc ó thitim. Ná bain na struchtúir adhmaid uile istigh sa phailléid, ach amháin na cinn is gá chun rochtain a fháil ar na codanna a theastaíonn uait.

Teastaíonn ar a laghad 2 dhuine don suiteáil.

ES

INSTRUCCIONES DE MONTAJE

Importante: Lea completamente las instrucciones antes de comenzar el montaje. Siga estrictamente todas las indicaciones de este manual y realice todas las etapas del proceso de instalación en el orden especificado. El incumplimiento de estas normas puede provocar una colocación incorrecta de las molduras decorativas y la aparición de defectos visuales. El certificado de garantía quedará anulado si se determina que los daños fueron causados por una instalación incorrecta. La base sobre la que se instalará el producto debe ser plana y sin diferencias significativas de nivel. El producto debe estar fijado a la base. Nota: Utilice lubricante en todos los tornillos para evitar que se rompan. Asegúrese de que el palé del invernadero no pueda volcarse y causar accidentes. Verifique que la superficie donde coloque el palé esté nivelada. La instalación de dos anclajes al suelo en el palé evitará su vuelco. No retire todas las estructuras de madera dentro del palé, solo las necesarias para acceder a las piezas requeridas. Para la instalación se requieren al menos 2 personas.

NL

MONTAGE-INSTRUCTIES

Belangrijk: Lees de volledige instructies voordat u met de montage begint. Volg strikt alle instructies in deze handleiding en voer alle installatiestappen in de aangegeven volgorde uit. Niet-naleving van deze regels kan leiden tot een onjuiste bevestiging van de decoratieve latten en visuele gebreken. De garantie vervalt als blijkt dat schade is veroorzaakt door een onjuiste installatie. De ondergrond waarop het product wordt geïnstalleerd, moet vlak zijn en mag geen significante hoogteverschillen vertonen. Het product moet aan de basis worden bevestigd. Opmerking: Gebruik smeermiddel op alle schroeven om breuk te voorkomen. Zorg ervoor dat de pallet van de kas niet kan omvallen en ongelukken kan veroorzaken. Controleer of de grond waarop u de pallet plaatst, vlak is. Het installeren van twee grondankers in de pallet voorkomt kantelen. Verwijder niet alle houten steunen binnenin de pallet, alleen die nodig zijn om toegang te krijgen tot de vereiste onderdelen.

Voor de installatie zijn minimaal 2 personen nodig.

PT

INSTRUÇÕES DE MONTAGEM

Importante: Leia atentamente todas as instruções antes de iniciar a montagem. Siga rigorosamente todas as diretrizes deste manual e realize todas as etapas do processo de instalação na ordem especificada. O não cumprimento destas regras pode resultar numa fixação incorreta das ripas decorativas e em defeitos visuais. O certificado de garantia será anulado se for constatado que os danos foram causados por uma instalação incorreta.

A base onde o produto será instalado deve ser plana e sem diferenças de nível significativas. O produto deve ser fixado à base. Nota: Utilize lubrificante em todos os parafusos para evitar que se partam. Certifique-se de que o palete da estufa não possa tombar e causar acidentes. Verifique se o solo onde será colocado o palete está nivelado. A instalação de duas estacas no solo evitará que o palete tombe. Não remova todas as peças de madeira dentro do palete, apenas as necessárias para acessar as peças desejadas.

A instalação requer pelo menos 2 pessoas.

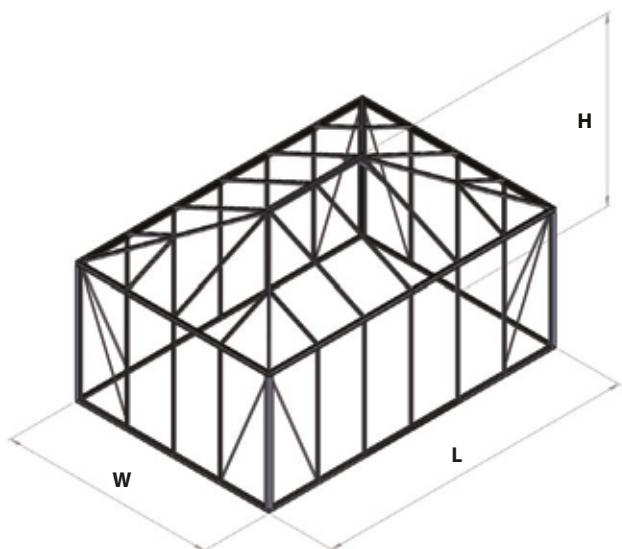

PYRAMID

W (mm)	L (mm)	H (mm)	(mm)	m ²
2352	2352	2495	1940	5,532
3098	3098	2647	1939	9,60
3098	3844	2687	1939	11,91
3098	4590	2700	1940	14,22

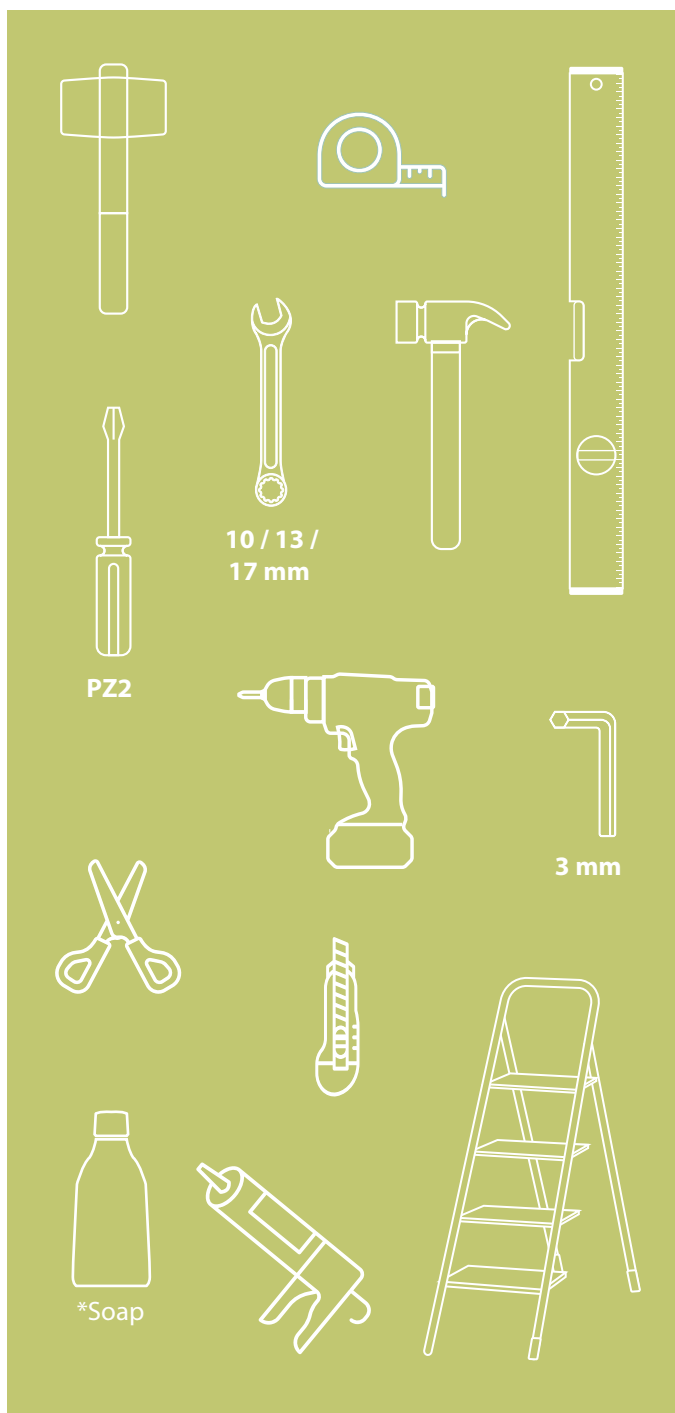

UK: Necessary tools – rubber mallet, measuring tape, spirit level, screwdriver PZ2, wrenches 10/13/17 mm, cordless drill, 3 mm hex key, utility knife, *soap for rubber when oil is not enough, silicone gun and silicone, ladder.

SE: Nödvändiga verktyg - Gummihammare, måttband, vattenpass, skruvmejsel PZ2, skiftnycklar 10/13/17 mm, batteridrivna skruvdragare, 3 mm insexnyckel, brytbladskniv, *tvål för gummit när oljan inte räcker till, silikonpistol och silikon, stige.

NO: Nødvendige verktøy - Gummihammer, målebånd, vater, skrutrekker PZ2, skrunøkler 10/13/17 mm, batteridrevet skrutrekker, 3 mm unbrakonøkkel, tapetkniv, *såpe for gummien når oljen ikke er nok, silikonpistol og silikon, stige.

DK: Nødvendigt værktøj - Gummihammer, målebånd, vaterpas, skruetrækker PZ2, skruenøgler 10/13/17 mm, batteridrevet skruetrækker, 3 mm unbrakonøgle, hobbykniv, *sæbe til gummi, når olien ikke er nok, silikonpistol og silikon, stige.

FI: Tarvittavat työkalut - Kumivasara, mittanauha, vatupassi, ruuvimeisseli PZ2, avaimet 10/13/17 mm, akkuruuvinväännin, 3 mm kuusiokoloavain, mattoveitsi, saippua kumille, *kun öljy ei riitä, silikonipistooli ja silikon, tikkaat.

DE: Notwendige Werkzeuge - Gummihammer, Maßband, Wasserwaage, Schraubendreher PZ2, Schraubenschlüssel 10/13/17 mm, Akku-Schraubendreher, 3 mm Innensechskantschlüssel, Cutter-Messer, *Seife für das Gummi wenn das Öl nicht ausreicht, Silikonspitze und Silikon, Leiter.

FR: Outils nécessaires - Maillet en caoutchouc, mètre ruban, niveau à bulle, tournevis PZ2, clés 10/13/17 mm, tournevis sans fil, clé hexagonale de 3 mm, cutter, *savon pour le caoutchouc lorsque l'huile ne suffit pas, pistolet à silicone et silicone, échelle.

LV: Nepieciešamie instrumenti - Gumijas āmurs, mērlente, līmenrādis, skrūvgrieznis PZ2, uzgriežņu atslēgas 10/13/17 mm, akumulatora skrūvgriezis, 3 mm seškante, papīrnazis, *ziepes gumijām (kad nepietiek ar eļļu), silikonu pistole un silikonu, trepes.

EE: Vajalikud tööriistad - Kummivasar, mõõdulint, lood, kruvikeeraja PZ2, mutrivõtmed 10/13/17 mm, akukruvikeeraja, 3 mm kuuskantvõti, paberinuga, *seep ummi jaoks (kui õli ei ole piisavalt), silikonipüstol ja silikon, redel.

LT: Reikalingi įrankiai - Guminis plaktukas, matavimo juosta, gulsčiukas, atsuktuvus PZ2, veržiarakčiai 10/13/17 mm, akumuliatorinis atsuktuvus, 3 mm šešiakampis raktas, popierinis peilis, *muilas gumei (kai aliejaus nepakanka), silikonu pistoletas ir silikonas, kopėčios.

PL: Niezbędne narzędzia - Młotek gumowy, miarka, poziomica, śrubokręt PZ2, klucz 10/13/17 mm, wkrętarka akumulatorowa, klucz imbusowy 3 mm, nóż do tapet, *mydło do gumy (gdy oleju jest za mało), pistolet do silikonu i silikon, drabina.

CZ: Potřebné nástroje - Gumová palice, svinovací metr, vodováha, šroubovák PZ2, klíče 10/13/17 mm, akumulátorový šroubovák, 3mm imbusový klíč, řezací nůž, *mýdlo pro gumu (když olej nestačí), silikonová pistole a silikon, žebřík.

SK: Potřebné nástroje - Gumové kladivo, meter, vodováha, skrutkovač PZ2, klíče 10/13/17 mm, akumulátorový skrutkovač, 3 mm imbusový klíč, rezač, *mydlo pre gumu (keď olej nestačí), silikónová pištoľ a silikón, rebrík.

HU: Szükséges szerszámok - Gumikalapács, mérőszalag, vízmérték, PZ2 csavarhúzó, villáskulcsok 10/13/17 mm, akkumulátoros csavarhúzó, 3 mm imbuskulcs, sniccer, *szappan a gumihöz (ha az olaj nem elég), szilikonpisztoly és szilikon, létra.

RO: Unelte necesare - Ciocan din cauciuc, ruletă, nivelă, șurubelniță PZ2, chei 10/13/17 mm, șurubelniță cu acumulator, cheie imbus de 3 mm, cutter, *șăpun pentru cauciuc (când uleiul nu este suficient), pistol de silicon și silicon, scară.

SI: Potrebna orodja - Gumijasto kladivo, merilni trak, vodna tehtnica, izvijač PZ2, ključ 10/13/17 mm, akumulatorski izvijač, 3 mm imbus ključ, olfa nož, *milo za gumo (kadar olje ni dovolj), pištoła za silikon in silikon, lestev.

HR: Potrebni alati - Gumeni čekić, metar, libela, odvijač PZ2, ključevi 10/13/17 mm, akumulatorski odvijač, 3 mm imbus ključ, skalpel, *sapun za gumu kada ulje nije dovoljno, pištolj za silikon i silikon, ljestve.

BG: Необходими инструменти - Гумен чук, рулетка, нивелир, отвертка PZ2, гачени ключове 10/13/17 mm, акумулаторна отвертка, 3 mm шестограм, макетен нож, *сапун за гумата когато маслото не е достатъчно, пистолет за силикон и силикон, стълба.

GR: Απαραίτητα εργαλεία - Σφυρί από καουτσούκ, μεζούρα, αλφάδι, καταβίδι PZ2, κλειδιά 10/13/17 mm, καταβίδι μπαταρίας, κλειδί άλεν 3 mm, κοπίδι, *σαπούνι για το καουτσούκ όταν το λάδι δεν είναι αρκετό, πιστόλι σιλικόνης και σιλικόνη, σκάλα.

IE: Uirlisí riachtanacha - Casúr rubair, téip tomhais, leibhéal, scriúire PZ2, eochracha 10/13/17 mm, scriúire ceallraí, heicseagán 3 mm, scian páipéir, *gallúnach don rubar nuair nach bhfuil an ola go leor, piostal shilicóne agus sílicóne, dréimire.

NL: Benodigde gereedschappen - Rubberen hamer, meetlint, waterpas, schroevendraaier PZ2, steeksleutels 10/13/17 mm, accu-schroevendraaier, 3 mm inbusleutel, stanlymes, *zeep voor het rubber als de olie niet genoeg is, kitpistool en siliconen, ladder.

IT: Strumenti necessari - Martello in gomma, metro a nastro, livella, cacciavite PZ2, chiavi 10/13/17 mm, cacciavite a batteria, chiave a brugola da 3 mm, tagliarino, *sapone per la gomma quando l'olio non è sufficiente, pistola per silicone e silicone, scala.

ES: Herramientas necesarias - Martillo de goma, cinta métrica, nivel, destornillador PZ2, llaves 10/13/17 mm, destornillador inalámbrico, llave Allen de 3 mm, cúter, *jabón para el caucho cuando el aceite no es suficiente, pistola de silicona y silicona, escalera.

PT: Ferramentas necessárias - Martelo de borracha, fita métrica, nível, chave de fendas PZ2, chaves 10/13/17 mm, chave de fendas elétrica, chave Allen de 3 mm, faca de papel, *sabão para a borracha quando o óleo não for suficiente, pistola de silicone e silicone, escada.

MT: Għodda meħtieġa - Mazzun tal-lastiku, tejp tal-kejl, livell, tornavit PZ2, ċwieviet 10/13/17 mm, tornavit bil-batterija, ċavetta Allen ta' 3 mm, sikkina tal-karta, *sapun għall-gomma meta ż-żejt ma jkunx biżżejjed, pistola tas-silikon u silikon, sellu.

FOUNDATION PLAN

4 corners are concreted, the base profile placed on a solid foundation

SE: Grundplan

4 hörn är gjutna i betong, basprofilen placeras på en solid grund

NO: Fundamentplan

4 hjørner er støpt i betong, baseprofilen plasseres på et solid fundament

DK: Fundamentplan

4 hjørner er støbt i beton, baseprofilen placeres på et solidt fundament

FI: Perustussuunnitelma

4 kulmaa on valettu betoniin, perusprofiili asetetaan vakaalle perustalle

DE: Fundamentplan

4 Ecken sind einbetoniert, das Basisprofil wird auf einem soliden Fundament platziert

FR: Plan de fondation

4 coins sont bétonnés, le profil de base est placé sur une fondation solide

LV: Pamatu plāns

4 stūri ir ielieti betonā, pamatprofils novietots uz stabila pamata

EE: Vundamendiplaan

4 nurka on betoneeritud, alusprofiil asetatakse tugevale vundamendile

LT: Pamatų planas

4 kampai yra užbetonuoti, pagrindo profilis padėtas ant tvirtio pamato

PL: Plan fundamentu

4 narożniki są zabetonowane, profil bazowy umieszczony na solidnym fundamencie

CZ: Plán základů

4 rohy jsou zabetonovány, základní profil umístěn na pevném základu

SK: Plán základu

4 rohy sú zabetónované, základný profil umiestnený na pevnom základe

HU: Alapozási terv

4 sarok be van betonozva, az alapprofil szilárd alpra van helyezve

RO: Plan fundație

4 colțuri sunt turnate în beton, profilul de bază este plasat pe o fundație solidă

SI: Načrt temelja

4 vogali so betonirani, osnovni profil je postavljen na trdno temelje

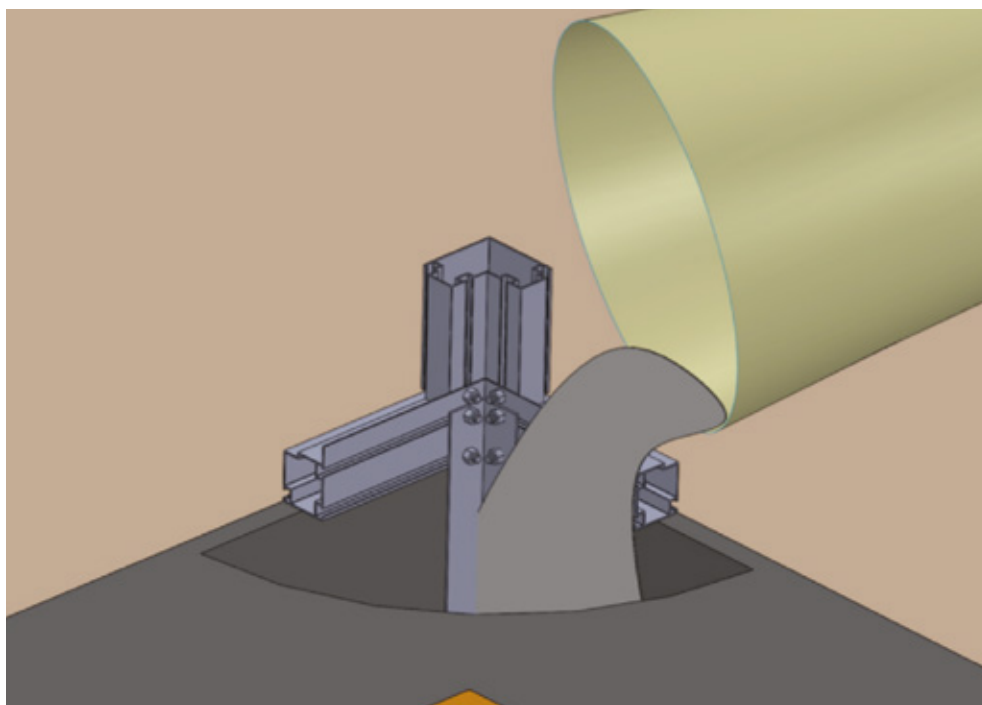
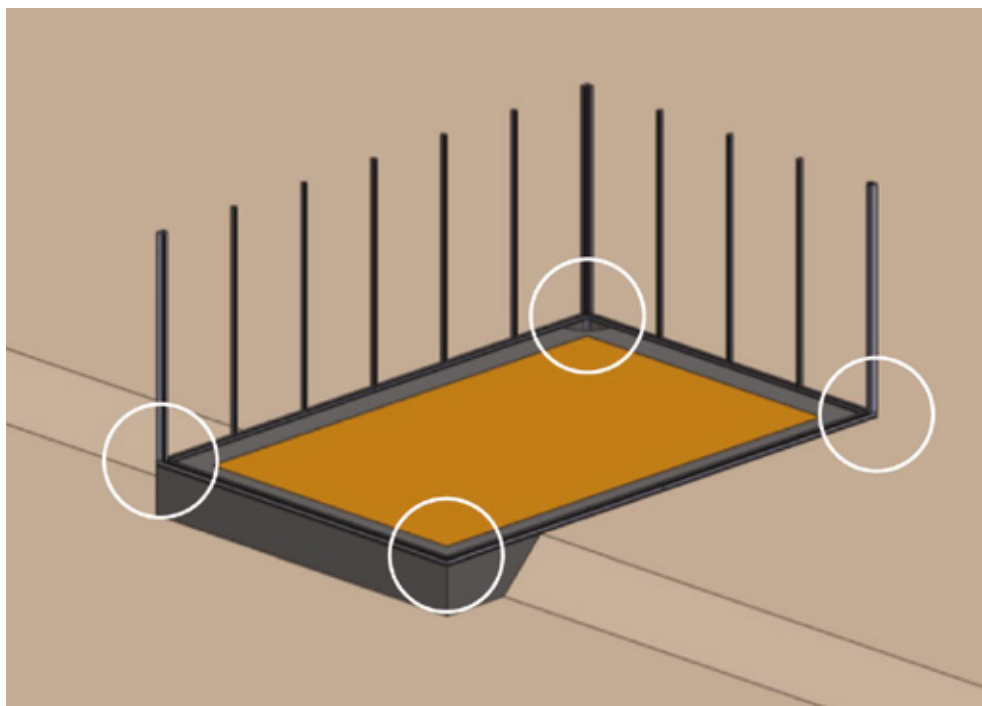

HR: Plan temelja

4 kuta su betonirana, osnovni profil postavljen je na čvrste temelje

BG: План на основата

4 ъгъла са бетонирани, основният профил е поставен върху здрава основа

GR: Σχέδιο θεμελίωσης

4 γωνίες είναι τσιμεντωμένες, το βασικό профίλ τοποθετείται σε σταθερό θεμέλιο

IE: Plean Fondúireachta

Tá 4 choirnéal coincreítithe, tá an phróifíl bhunúsach curtha ar bhunchloch dhaignean

NL: Funderingsplan

4 hoeken zijn in beton gegoten, het basisprofiel geplaatst op een solide fundering

IT: Piano di fondazione

4 angoli sono cementati, il profilo di base è posizionato su una solida fondazione

ES: Plan de cimentación

4 esquinas están cementadas, el perfil base colocado sobre una cimentación sólida

PT: Plano de fundação

4 cantos são cimentados, o perfil base colocado sobre uma fundação sólida

MT: Pjan tal-fondazzjoni

4 kantunieri huma kkkakmati fil-konkos, il-profil bażi jitqiegħed fuq fondazzjoni solida

IF CORNER REINFORCEMENTS ARE NOT USED

SE: Om hörnförstärkningar inte används:

1. Borra hål i profilen.
2. Fäst basen med plugg och skruv.
3. Använd plastskydd för hål

NO: Hvis hjørneforsterkninger ikke brukes:

1. Bor hull i profilen
2. Fest basen med plugg og skruv
3. Bruk plastdeksler for hull

DK: Hvis hjørneforstærkninger ikke bruges:

1. Bor huller i profilen
2. Fastgør basen med plug og skrue
3. Brug plastikdæksler til huller

FI: Jos kulmavahvikkeita ei käytetä:

1. Poraa reiät profiiliin
2. Kiinnitä pohja tulpalla ja ruuvilla
3. Käytä muovisuojia reikiin

DE: Wenn Keine Eckverstärkungen Verwendet Werden:

1. Löcher in das Profil bohren
2. Basis mit Dübel und Schraube befestigen
3. Verwenden Sie Kunststoffabdeckungen für Löcher

FR: Si les renforts d'angle ne sont pas utilisés:

1. Percez des trous dans le profilé
2. Fixez la base avec une cheville et une vis
3. Utilisez des caches en plastique pour les trous

LV: Ja netiek izmantoti stūra stiprinājumi:

1. Izurbiet caurumus profilā
2. Piestipriniet pamatni ar dibēli un skrūvi
3. Izmantojiet plastmasas pārsegus caurumiem

EE: Kui nurgatugevdust ei kasutata:

1. Puurige profiili augud
2. Kinnitage alus tüübli ja kruviga
3. Kasutage aukude jaoks plastkatteid

LT: Jei kampo stiprinimai nenaudojami:

1. Išgręžkite skyles profilyje
2. Tvirtinkite pagrindą kaiščiu ir varžtu
3. Naudokite plastikinius dangtelius skylėms

PL: Jeśli wzmocnienia narożników nie

Są używane:

1. Wywierć otwory w profilu
2. Zamocuj podstawę kołkiem i śrubą
3. Użyj plastikowych zaślepek do otworów

CZ: Pokud nejsou použity rohové výztuhy:

1. Vyrvejte otvory v profilu
2. Pripevňte základnu pomocí hmoždinky a šroubu
3. Použijte plastové krytky na otvory

SK: Ak nie sú použité rohové výztuhy:

1. Vrtajte otvory v profile
2. Prichyťte základňu pomocou hmoždinky a skrutky
3. Použite plastové krytky na otvory

HU: Ha sarkantyú erősítések nem használnak:

1. Fúrjon lyukakat a profilba
2. Rögzítse az alapot dübellel és csavarral
3. Használjon műanyag fedőket a lyukakra

RO: Dacă nu se folosesc întăriri de colț:

1. Găuriți găuri în profil
2. Asigurați baza cu diblu și șurub
3. Folosiți capace din plastic pentru găuri

SI: Če ne uporabljate kotne ojačitve:

1. Izvrtajte luknje v profilu
2. Pripnite osnovo z vložkom in vijakom
3. Uporabite plastične pokrovice za luknje

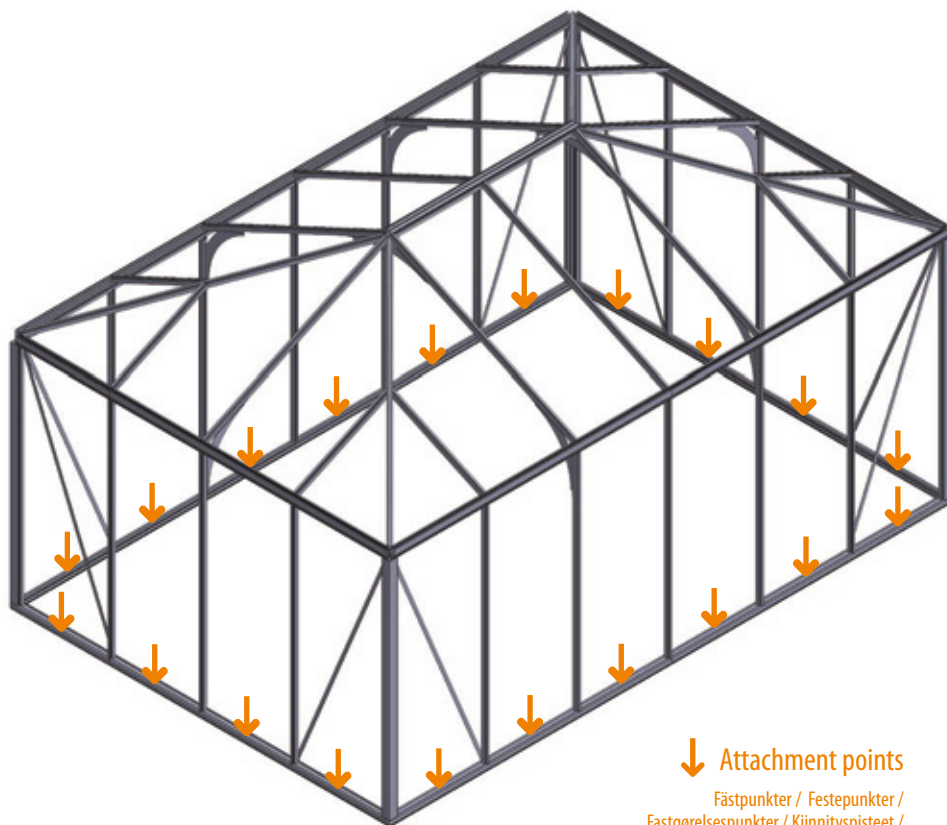

↓ Attachment points

Fästpunkter / Festpunkter /
Fastgørelsespunkter / Kiinnityspisteet /
Befestigungspunkte / Points de fixation /
Stiprinājuma punkti / Kinnituskohad /
Tvirtinimo taškai / Punkty mocowania /
Montážní body / Miesta pripevnenia /
Rögzítési pontok / Puncte de fixare /
Priključne točke / Točke pričvrščanja /
Точки за закрепване / Σημεία στερέωσης /
Ponta ceangail / Bevestigingspunten /
Punti di fissaggio / Puntos de fijación /
Pontos de fixação / Punti ta' fissaggj

1. Drill holes in profile
2. Secure base with dowel and screw
3. Use plastic covers for holes



HR: Ako se ne koriste ojačanja u kutu:

1. Izbušite rupe u profilu
2. Pričvrstite bazu čepom i vijkom
3. Използвайте пластмасови капачки за дупки

BG: Ако не се използват ъглови усилвания:

1. Пробийте отвори в профила
2. Закрепете основата с дюбел и винт
3. Използвайте пластмасови капачки за дупки

GR: Αν δεν χρησιμοποιούνται ενισχυσεις γωνιας:

1. Τρυπήστε οπές στο προφίλ
2. Στερεώστε τη βάση με βύσμα και βίδα
3. Χρησιμοποιήστε πλαστικά καλύμματα για τρύπες

IE: Má níl úsáid agus foráis coirn:

1. Druileáil poill sa phróifíl
2. Daingnigh an bun le dubh agus scríú
3. Úsáid clúdaigh phlaisteacha do phoill

NL: Als hoekversterkingen niet worden Gebruikt:

1. Boor gaten in het profiel
2. Bevestig de basis met plug en schroef
3. Gebruik plastic afdekkappen voor gaten

IT: Se non si utilizzano rinforzi angolari:

1. Praticare fori nel profilo
2. Fissare la base con tassello e vite
3. Utilizzare coperture in plastica per i fori

ES: Si no se utilizan refuerzos de esquina:

1. Taladre agujeros en el perfil
2. Asegure la base con taco y tornillo
3. Utilice cubiertas de plástico para los agujeros

PT: Se não forem utilizados reforços de canto:

1. Fure furos no perfil
2. Fixe a base com bucha e parafuso
3. Use tampas de plástico para os buracos

MT: Jekk ma jużawx saffi ta' rinforz fil-kantunieri:

1. Ibqum toħroġ toqob fil-profil
2. Iġġib il-bażi f'potha bil-ponta u s-scriep
3. Uża għotjien tal-plastik għall-toqob

EXTENSIONS

Fix extension rod in place with screw

SE: Förlängningar

Fäst förlängningsstången på plats med en skruv

NO: Forlengelser

Fest forlengelsesstangen på plass med en skrue

DK: Forlængelser

Fastgør forlængerstangen på plads med en skrue

FI: Jatkokappaleet

Kiinnitä jatkotanko paikalleen ruuvilla

DE: Verlängerungen

Befestige die Verlängerungsstange mit einer Schraube

FR: Rallonges

Fixez la tige d'extension en place avec une vis

LV: Pagarinājumi

Nostipriniet pagarinājuma stieni vietā ar skrūvi

EE: Pikendused

Kinnitage pikendustoru kruviga oma kohale

LT: Pratęsimai

Priveržkite prailginimo strypą varžtu

PL: Przedłużenia

Zamocuj pręt przedłużający na miejscu za pomocą śruby

CZ: Prodloužení

Připevňte prodlužovací tyč na místo šroubem

SK: Predĺženia

Prichyťte predĺžovacia tyč na miesto skrutkou

HU: Hosszabbítások

Rögzítse a hosszabbító rudat csavarral

RO: Extensii

Fixați tija de extensie în poziție cu un șurub

SI: Podaljški

Pripnite podaljšano palico na mesto z vijakom

HR: Produžeci

Pričvrstite produžnu šipku na mjesto pomoću vijka

BG: Удължения

Закрепете удължителния прът с винт

GR: Επέκτασεις

Στερεώστε τη ράβδο επέκτασης στη θέση της με μια βίδα

IE: Síneadh

Ceangail an tslat síneadh ina háit le scriú

NL: Verlengingen

Bevestig de verlengstang op zijn plaats met een schroef

IT: Estensioni

Fissa l'asta di estensione in posizione con una vite

ES: Extensiones

Fija la barra de extensión en su lugar con un tornillo

PT: Extensões

Fixe a haste de extensão no lugar com um parafuso





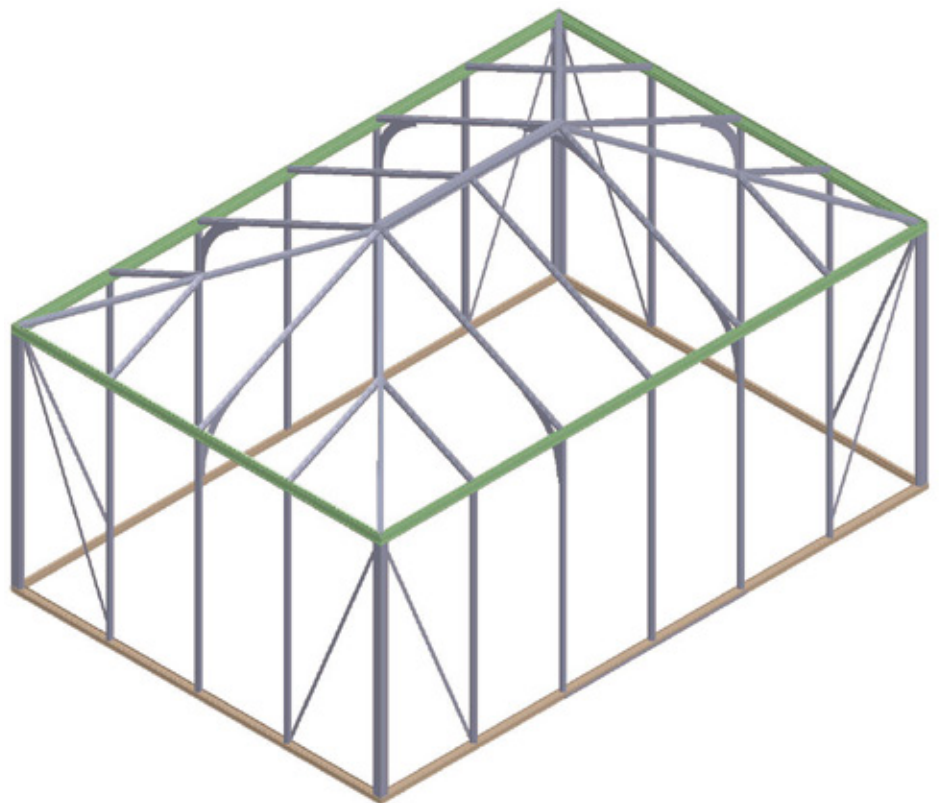
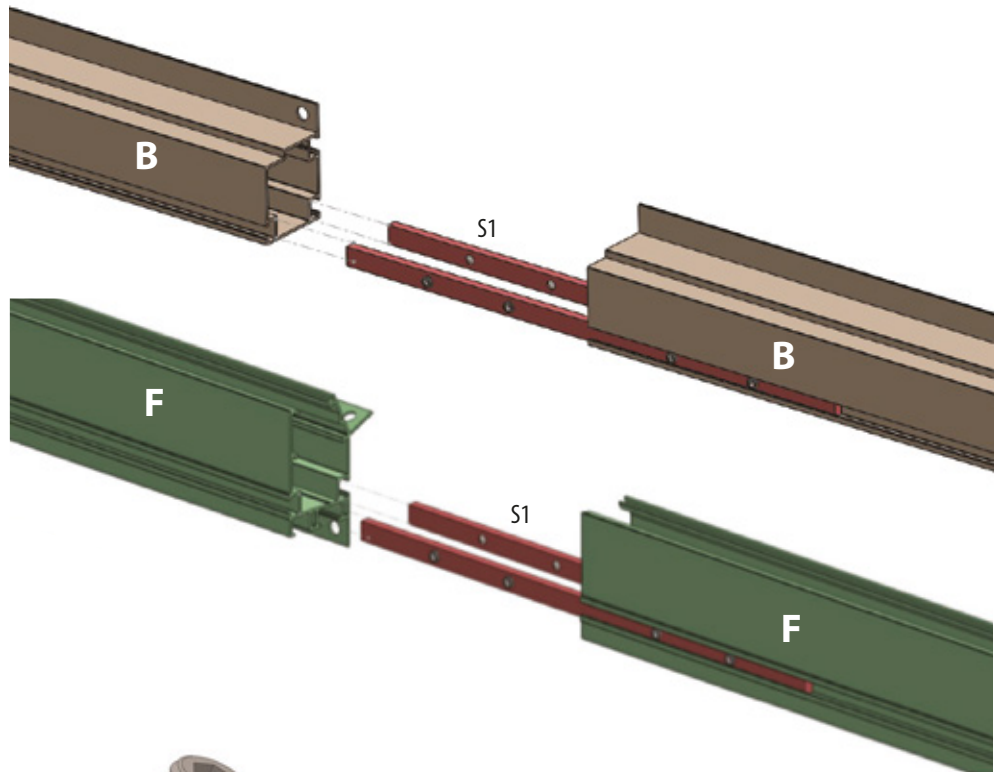

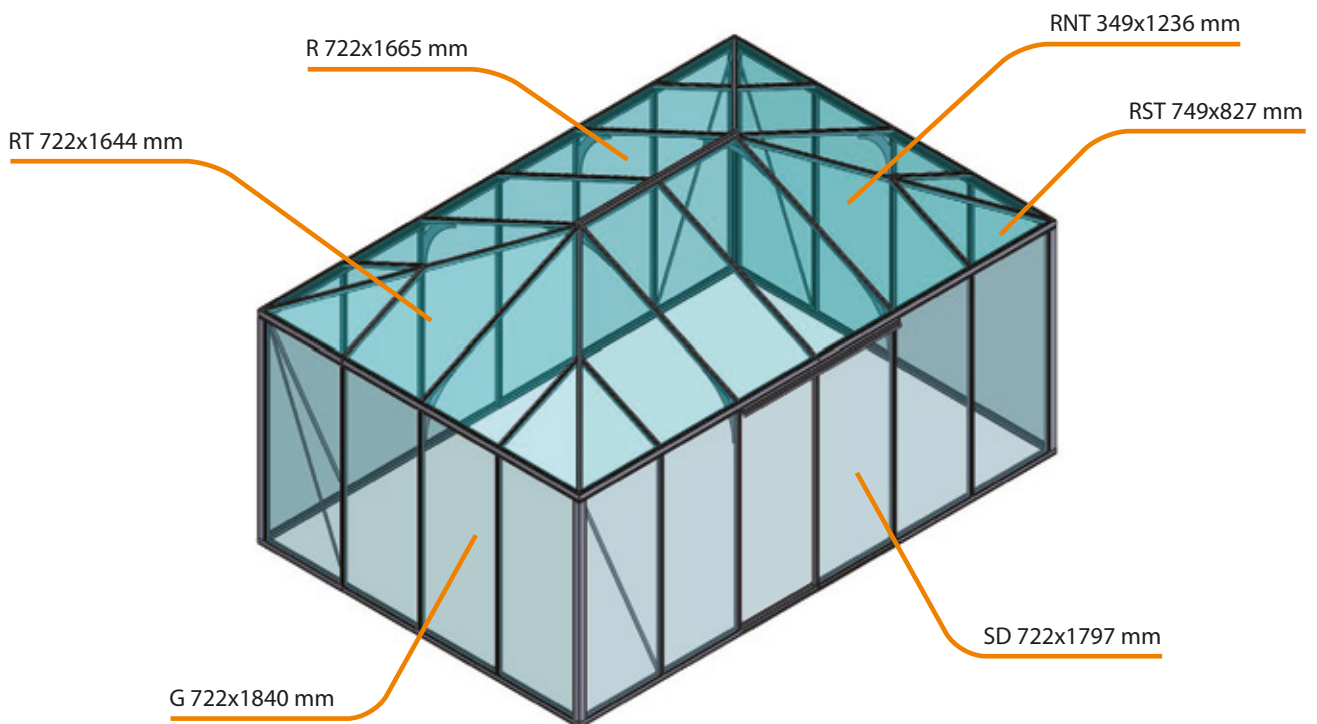
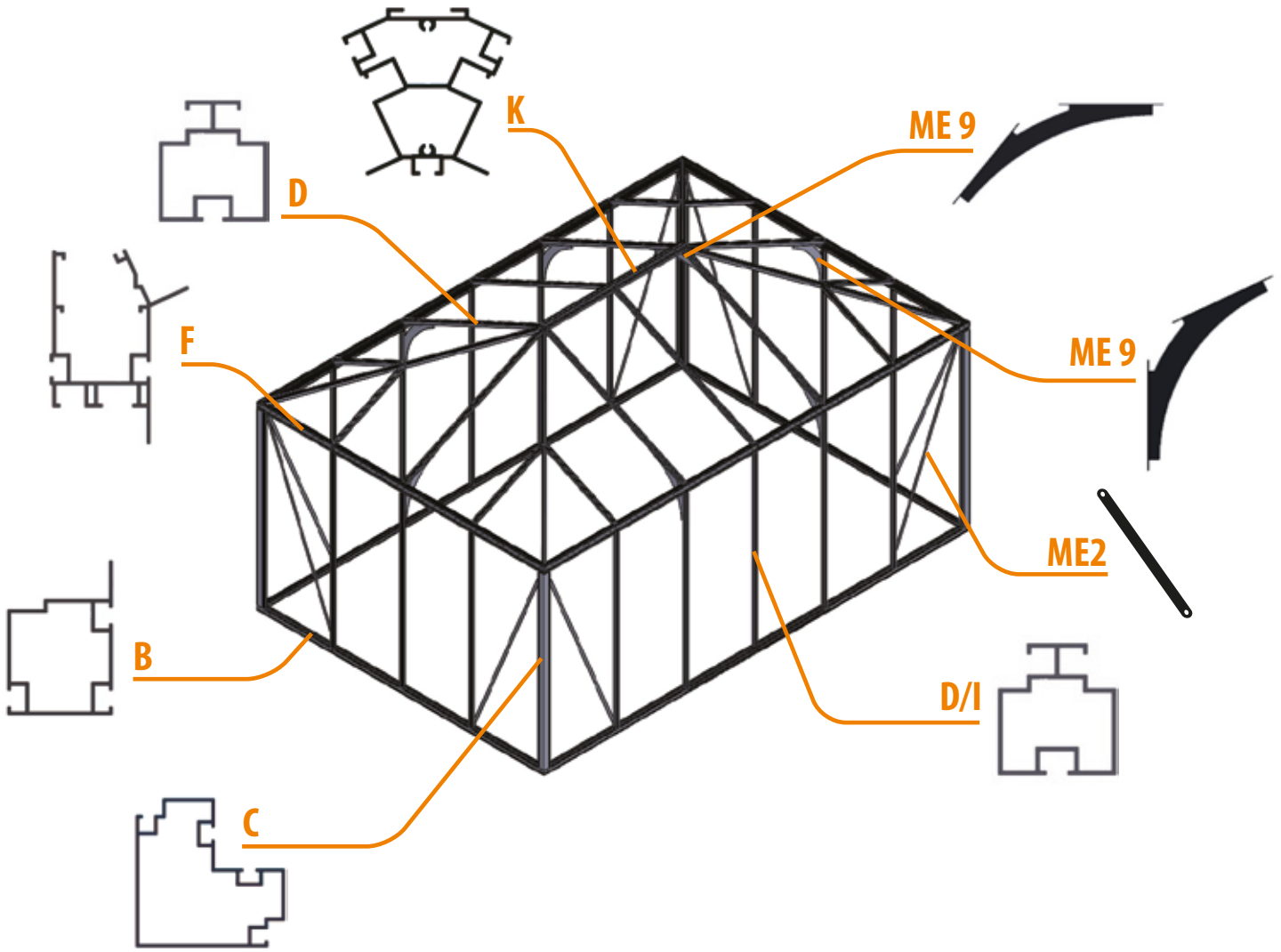











MT: Estensjoni

Issettja l-virga ta' estensjoni f'potha b'viti





CLASSIFICATION OF PARTS*

Part description, code and size**		2352x2352	3098x3098	3098x3844	3098x4590
	mm				
	B2	2286		4	4
	B3	812		4	2
	B5	2352	4		
	B6	1558		2	
	B7	2304			2
	C1	1830	4	4	4
	D1	1830	8	12	14
	I1	1650		4	6
	I10	1229	4		
	I11	1660	4		
	I12	844	4	4	4
	I13	844	4	4	4
	I14	1641		4	2
	I15	2214		4	4
	F12	2270	4		
	F13	770		4	2
	F14	2245		4	
	F15	2262			2
	F16	2245			4
	F17	1516			2
	K18	1527			1
	K19	781		1	
	M1	778	1	1	1
	M2	1806	2	2	2
	M3	778	1	1	1
	M4	1530	1	1	1
	M5	1530	1	1	1
	M7	1820	2	2	2
	S1	300		6	21
	ME1	1063		2	
	ME2	1981	8	8	8
	ME4	1475	2	2	2
	ME9 side part***	300 x 300	4	4	6
	ME9 top part****	300 x 300	1	1	2
	MES	35x35		8	8

SE: *Klassificering av delar **Delbeskrivning, kod och storlek ***M9 sidodel ****M9 överdel *****1 om dubbeldörrar

NO: *Klassifisering av deler **Delbeskrivelse, kode og størrelse ***M9 sidedel ****M9 toppdel *****1 ved doble dører

DK: *Klassificering af dele **Delbeskrivelse, kode og størrelse ***M9 sidedel ****M9 topdel *****1 ved dobbeltdør

FI: *Osien luokittelut **Osien kuvaus, koodi ja koko ***M9 sivuosa ****M9 yläosa *****1 jos kaksiosaiset ovet

DE: *Teileklassifizierung **Teilebeschreibung, Code und Größe ***M9 Seitenteil ****M9 Oberteil *****1 bei Doppeltür

FR: *Classification des pièces **Description de la pièce, code et dimension ***Pièce latérale M9 ****Pièce supérieure M9 *****1 pour porte double

LV: *Detalju klasifikacija **Detaljas apraksts, kods un izmērs ***M9 sānu daļa ****M9 augšējā daļa *****1, ja dubultdurvis

EE: *Detailide klassifikatsioon **Detaili kirjeldus, kood ja mõõt ***M9 külgedetail ****M9 üladedetail *****1 kui kahekordsed ukсед

LT: *Dalių klasifikacija **Dalių aprašymas, kodas ir dydis ***M9 šoninė dalis ****M9 viršutinė dalis *****1 jei dvigubos durys

PL: *Klasyfikacja części **Opis części, kod i rozmiar ***Element boczny M9 ****Element górny M9 *****1 w przypadku drzwi podwójnych

CZ: *Klasifikace dílů **Popis dílu, kód a rozměr ***Boční díl M9 ****Horní díl M9 *****1 pro dvoukřídlové dveře

SK: *Klasifikácia dielov **Popis dielu, kód a rozmer ***Bočný diel M9 ****Horný diel M9 *****1 pre dvojkřídlové dvere

HU: *Alkatrészek osztályozása **Alkatrészek leírása, kódja és mérete ***M9 oldalsó elem ****M9 felső elem *****1 kétszárnyú ajtó esetén

RO: *Clasificarea pieselor **Descrierea piesei, codul și dimensiunea ***Piesă laterală M9 ****Piesă superioară M9 *****1 pentru ușă dublă

SI: *Razvrstitev delov **Opis dela, koda in velikost ***M9 stranski del ****M9 zgornji del *****1 za dvojna vrata

HR: *Klasifikacija dijelova **Opis dijela, šifra i dimenzija ***M9 bočni dio ****M9 gornji dio *****1 za dvostruka vrata

BG: *Класификация на частите **Описание на частта, код и размер ***M9 странична част ****M9 горна част *****1 при двойни врати

GR: *Ταξινόμηση εξαρτημάτων **Περιγραφή εξαρτήματος, κωδικός και διάσταση ***Πλευρικό μέρος M9 ****Επάνω μέρος M9 *****1 για διπλή πόρτα

IE: *Aicmiú páirteanna **Cur síos ar an bpáirt, cód agus méid ***Páirt taoibh M9 ****Páirt barr M9 *****1 do dhoirse dúbailte

NL: *Classificatie van onderdelen **Onderdeelsomschrijving, code en maat ***M9 zijdeel ****M9 bovendeel *****1 bij dubbele deuren

IT: *Classificazione delle parti **Descrizione parte, codice e dimensione ***Parte laterale M9 ****Parte superiore M9 *****1 per porta doppia

ES: *Clasificación de piezas **Descripción de la pieza, código y tamaño ***Pieza lateral M9 ****Pieza superior M9 *****1 para puerta doble

PT: *Classificação das peças **Descrição da peça, código e tamanho ***Peça lateral M9 ****Peça superior M9 *****1 para porta dupla

MT: *Klassifikazzjoni tal-partijiet **Deskrizzjoni tal-parti, kodici u daqs ***Parti tal-ġenb M9 ****Parti ta' fuq M9 *****1 għal bieb doppju

	ME6	60X60		2	2	
	ME7	597		1	1	
	ME8	50	32	12	16	40
	A1	35x35x300	4	4	4	4
	A2	15x15x1806	1 if double doors*****			
	S2	70x14x2				
	GR		70m	110 m	130 m	145 m
	BS		3,6 m	3,6 m	3,6 m	3,6 m
	DPB 90° - Ø35 mm		2	2	2	2
	SR		2	2	2	2
	B 6*12		80	90	120	140
	B 6*30		2	2	2	4
	N 6x1		85	95	125	145
	BW2N 7*20		1	1	1	2
	BWN 10*20		2	2	2	2
	TS 4,8*25		8	8	10	14
	TS 4,8*19		5	5	5	5
	HSS		24	24	68	68
	NC		85	95	125	145
	GEID		2	2	2	2
	RSD (L)		1	1	1	1
	RSD (R)		1	1	1	1
	CB		4	4	4	4
	RPC		4	4	4	4
	SPC		1	1	0	0
	PC L=110cm		0	0	1	0
	PC L=190cm		0	0	0	1
	RPCB		0	0	2	2
Glass /glas/glass/glas/lasi/Glas/verre/stikis/klaas/stiklas/szklo/sklo/sklo/üveg/sticã/steklo/stakio/стакло/						
γυαλί/gloine/glas/vetro/vidrio/vidro/hģieg						
	G 725 x 1840 mm		11	15	17	19
	SD 725 x 1797 mm		1	1	1	1
	R 725 x 1668 mm				2	4
	RST 752 x 830 mm		8	8	8	8
	RNT 352 x 1243 mm		8			
	RT 725 x 1660 mm			8	8	8

UK	SE	NO	DK	FI
GR Glazing rubber	Glasgummilist	Glasliste i gummi	Glasliste i gummi	Lasituksen kumitiiviste
BS Brush strip	Borstlist	Børsteliste	Barsteliste	Harjatiiviste
DPB 90° - Ø35 mm Down pipe bend 90° - Ø35 mm	Böj 90° till stuprör - Ø35 mm	90° bøjning til nedløbsrør - Ø35 mm	90° bøjning til nedløbsrør - Ø35 mm	Syöksytörven 90° mutka - Ø35 mm
SR Sliding roller	Skjuddörrulle	Skyderulle	Skyderulle	Liukuoven rulla
BN 6*12 Bolts, nuts 6*12	Bultar, muttrar 6*12	Bolte, møtrikker 6*12	Bolte, møtrikker 6*12	Pultit, mutterit 6*12
BN 6*30 Bolts, nuts 6*30	Bultar, muttrar 6*30	Bolte, møtrikker 6*30	Bolte, møtrikker 6*30	Pultit, mutterit 6*30
N 6x1 Nuts 6x1	Muttrar 6x1	Møtrikker 6x1	Møtrikker 6x1	Mutterit 6x1
BW2N 7*20 Bolts, washer, 2 nuts 7*20	Bultar, bricka, 2 muttrar 7*20	Bolte, skive, 2 møtrikker 7*20	Bolte, skive, 2 møtrikker 7*20	Pultit, aluslevy, 2 mutteria 7*20
BWN 10*20 Bolts, washer, nuts 10*20	Bultar, bricka, muttrar 10*20	Bolte, skive, møtrikker 10*20	Bolte, skive, møtrikker 10*20	Pultit, aluslevy, mutterit 10*20
TS 4,8*25 Tapping screws 4,8*25	Plåtskruvar 4,8*25	Selvskærende skruer 4,8*25	Selvskærende skruer 4,8*25	Peltiruuvit 4,8*25
TS 4,8*19 Tapping screws 4,8*19	Plåtskruvar 4,8*19	Selvskærende skruer 4,8*19	Selvskærende skruer 4,8*19	Peltiruuvit 4,8*19
HSS Hexagon socket screws	Insexskruvar	Unbrakoskruer	Unbrakoskruer	Kuusiokoloruuvit
NC Nut caps	Mutterskydd	Møtrikhætter	Møtrikhætter	Mutterisuojat
GEID Gutter end incl. downpipe	Rännavel inkl. stuprör	Rendeende inkl. nedløbsrør	Rendeende inkl. nedløbsrør	Rännin päätykappale sis. syöksytörven
RSD (L) Railends (L) sliding door	Räländar (V) skjuddörr	Skinneender (V) skydedør	Skinneender (V) skydedør	Kiskonpää (V) liukuovi
RSD (R) Railends (R) sliding door	Räländar (H) skjuddörr	Skinneender (H) skydedør	Skinneender (H) skydedør	Kiskonpää (O) liukuovi
CB Corner bracket	Hörnbeslag	Hjørnebeslag	Hjørnebeslag	Kulmarauta
RPC Roof profiles connect	Skarv för takprofiler	Samling til tagprofiler	Samling til tagprofiler	Kattoprofiilien liitin
SPC Small pyramid cap	Liten pyramidkåpa	Lille pyramidehætte	Lille pyramidehætte	Pieni pyramidikupu
PC L=110cm Pyramid cap L=110cm	Pyramidkåpa L=110 cm	Pyramidehætte L=110 cm	Pyramidehætte L=110 cm	Pyramidikupu L=110 cm
PC L=190cm Pyramid cap L=190cm	Pyramidkåpa L=190 cm	Pyramidehætte L=190 cm	Pyramidehætte L=190 cm	Pyramidikupu L=190 cm
RPCB Roof profiles connect big	Stor skarv för takprofiler	Stor samling til tagprofiler	Stor samling til tagprofiler	Suuri kattoprofiilien liitin
G 722 x 1840 mm SD 722 x 1797 mm	Gavel 722 x 1840 mm	Gavl 722 x 1840 mm	Gavl 722 x 1840 mm	Pääty 722 x 1840 mm
R 722 x 1665 mm	Skjuddörr 722 x 1797 mm	Skydedør 722 x 1797 mm	Skydedør 722 x 1797 mm	Liukuovi 722 x 1797 mm
RNT 349x1243 mm	Tak 722 x 1665 mm	Tag 722 x 1665 mm	Tag 722 x 1665 mm	Katto 722 x 1665 mm
RT 722x1600 mm	Tak, liten trekant 749 x 830 mm	Tag, lille trekant 749 x 830 mm	Tag, lille trekant 749 x 830 mm	Katto, pieni kolmio 749 x 830 mm
	Tak, smal trekant 349 x 1243 mm	Tag, smal trekant 349 x 1243 mm	Tag, smal trekant 349 x 1243 mm	Katto, kapea kolmio 349 x 1243 mm
	Taktriangel 722x1600 mm	Tagtrekant 722 x 1600 mm	Tagtrekant 722 x 1600 mm	Katon kolmio 722 x 1600 mm

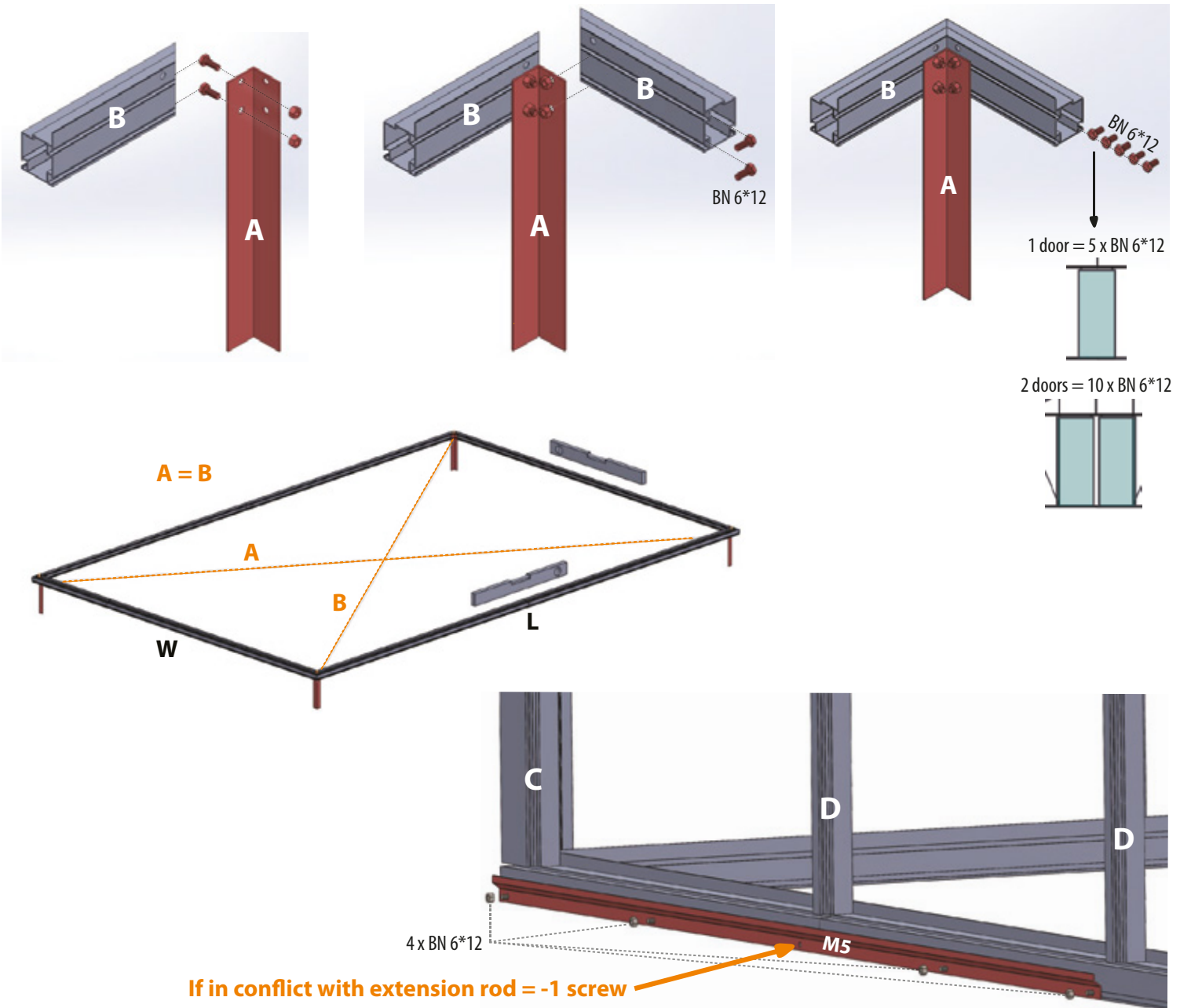

If in conflict with extension rod = -1 screw

SE: * 1 dörr = 5x M6x12; ** 2 dörrar = 10x M6x12;
 *** Om i konflikt med förlängningsstång = -1 skruv
NO: * 1 dør = 5x M6x12; ** 2 dører = 10x M6x12;
 *** Hvis i konflikt med forlængelsesstang = -1 skrue
DK: * 1 dør = 5x M6x12; ** 2 døre = 10x M6x12;
 *** Hvis i konflikt med forlængerstang = -1 skrue
FI: * 1 ovi = 5x M6x12; ** 2 ovea = 10x M6x12;
 *** Jos ristiriidassa jatkotangon kanssa = -1 ruuvi
DE: * 1 Tür = 5x M6x12; ** 2 Türen = 10x M6x12;
 *** Falls im Konflikt mit der Verlängerungs-
 stange = -1 Schraube
FR: * 1 porte = 5x M6x12; ** 2 portes = 10x M6x12;
 *** Si en conflit avec la tige d'extension = -1 vis
LV: * 1 durvis = 5x M6x12; ** 2 durvis = 10x M6x12;
 *** Ja ir pretrunā ar pagarinājuma stieni = -1 skrūve
EE: * 1 uks = 5x M6x12; ** 2 ust = 10x M6x12;
 *** Kui vastuolus pikendustoruga = -1 kruvi

LT: * 1 durys = 5x M6x12; ** 2 durys = 10x M6x12;
 *** Jei kyla konfliktas su prailginimo strypu = -1 varžtas
PL: * 1 drzwi = 5x M6x12; ** 2 drzwi = 10x M6x12;
 *** Jeśli w konflikcie z przedłużającym = -1 śruba
CZ: * 1 dveře = 5x M6x12; ** 2 dveře = 10x M6x12;
 *** Pokud v konfliktu s prodlužovací tyčí = -1 šroub
SK: * 1 dvere = 5x M6x12; ** 2 dvere = 10x M6x12;
 *** Ak v konflikte s predžovacou tyčou = -1 skrutka
HU: * 1 ajtó = 5x M6x12; ** 2 ajtó = 10x M6x12;
 *** Ha ütközik a hosszabbító rúddal = -1 csavar
RO: * 1 ușă = 5x M6x12; ** 2 uși = 10x M6x12;
 *** Dacă este în conflict cu tija de extensie = -1 șurub
SI: * 1 vrata = 5x M6x12; ** 2 vrati = 10x M6x12;
 *** Če je v nasprotju s podaljšano palico = -1 vijak
HR: * 1 vrata = 5x M6x12; ** 2 vrata = 10x M6x12;
 *** Ako je u sukobu s produžnom šipkom = -1 vijak

BG: * 1 врата = 5x M6x12; ** 2 врати = 10x M6x12;
 *** Ако е в конфликт с удължителния прът = -1 винт
GR: * 1 πόρτα = 5x M6x12; ** 2 πόρτες = 10x M6x12;
 *** Αν υπάρχει σύγκρουση με τη ράβδο επέκτασης = -1 βίδα
IE: * 1 doras = 5x M6x12; ** 2 dhoras = 10x M6x12;
 *** Má tá sé i gcoinbhleacht leis an tslat síneadh = -1 scriú
NL: * 1 deur = 5x M6x12; ** 2 deuren = 10x M6x12;
 *** Als in conflict met de verlengstang = -1 schroef
IT: * 1 porta = 5x M6x12; ** 2 porte = 10x M6x12;
 *** Se in conflitto con l'asta di estensione = -1 vite
ES: * 1 puerta = 5x M6x12; ** 2 puertas = 10x M6x12;
 *** Si hay conflicto con la barra de extensión = -1 tornillo
PT: * 1 porta = 5x M6x12; ** 2 portas = 10x M6x12;
 *** Se houver conflito com a haste de extensão = -1 parafuso
MT: * 1 bieb = 5x M6x12; ** 2 bibien = 10x M6x12;
 *** J ekk hemm kunflitt mal-virga tal-estensjoni = -1 viti

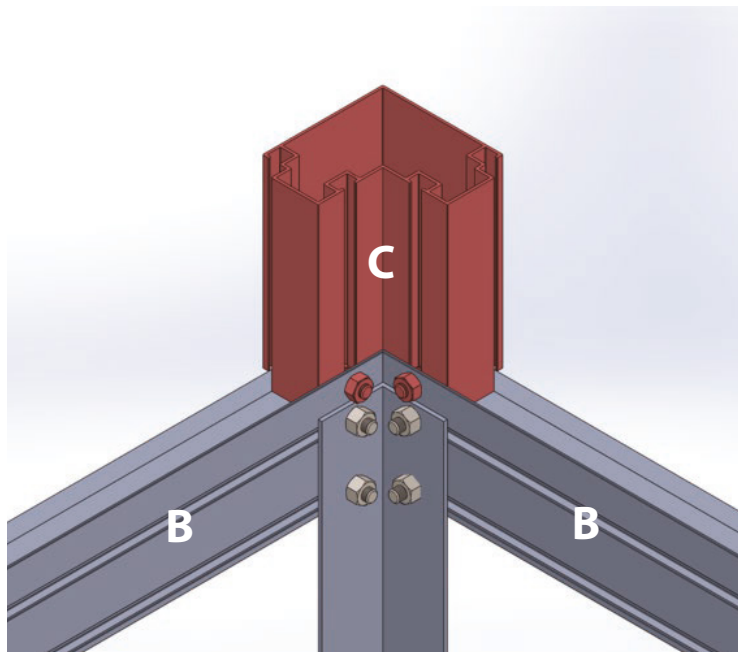
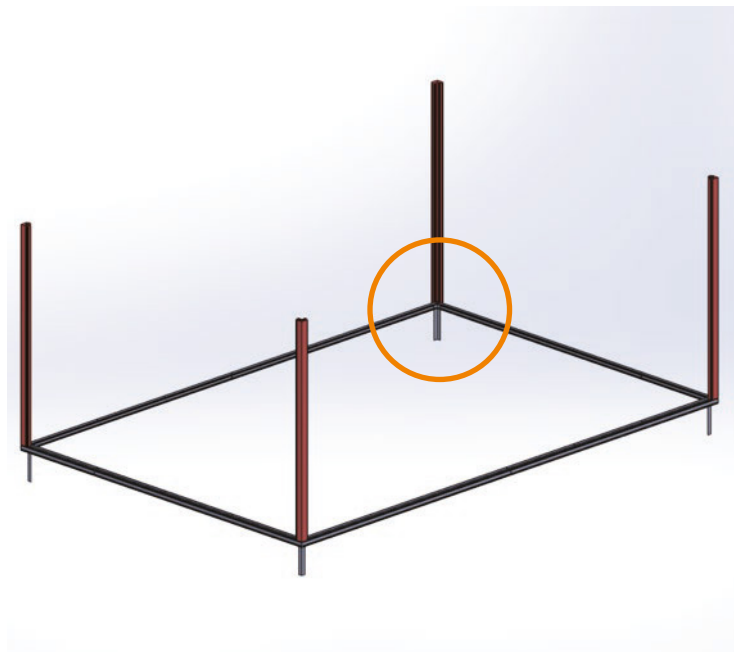
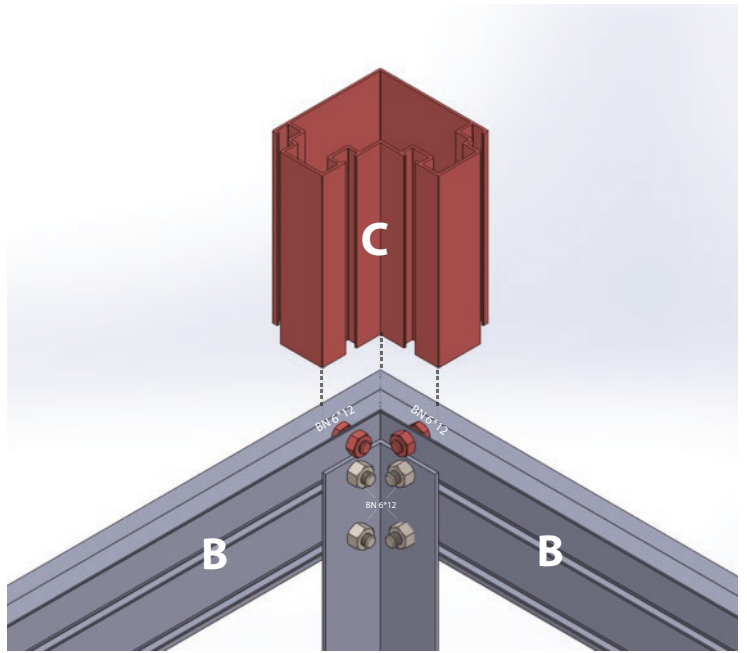
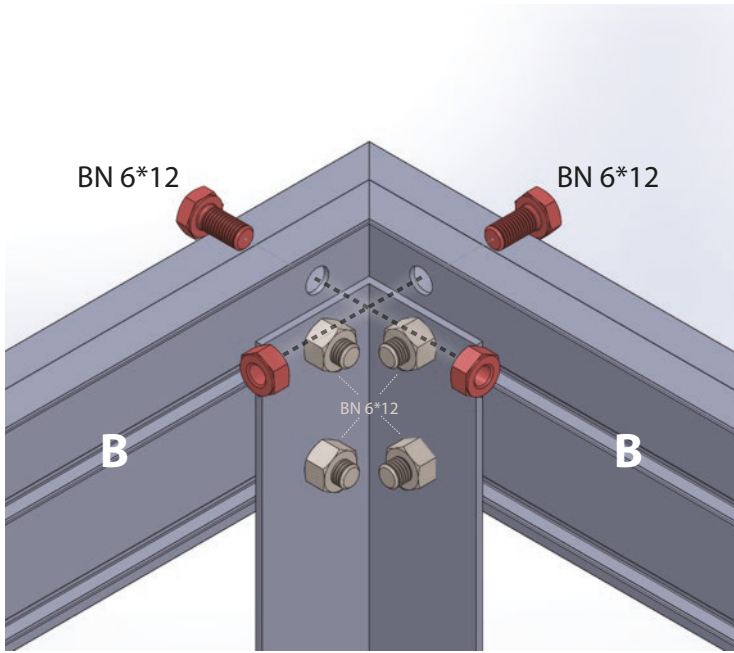

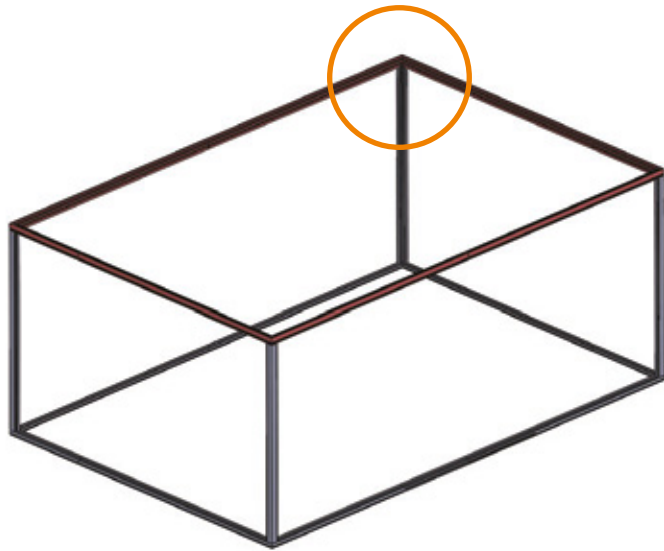
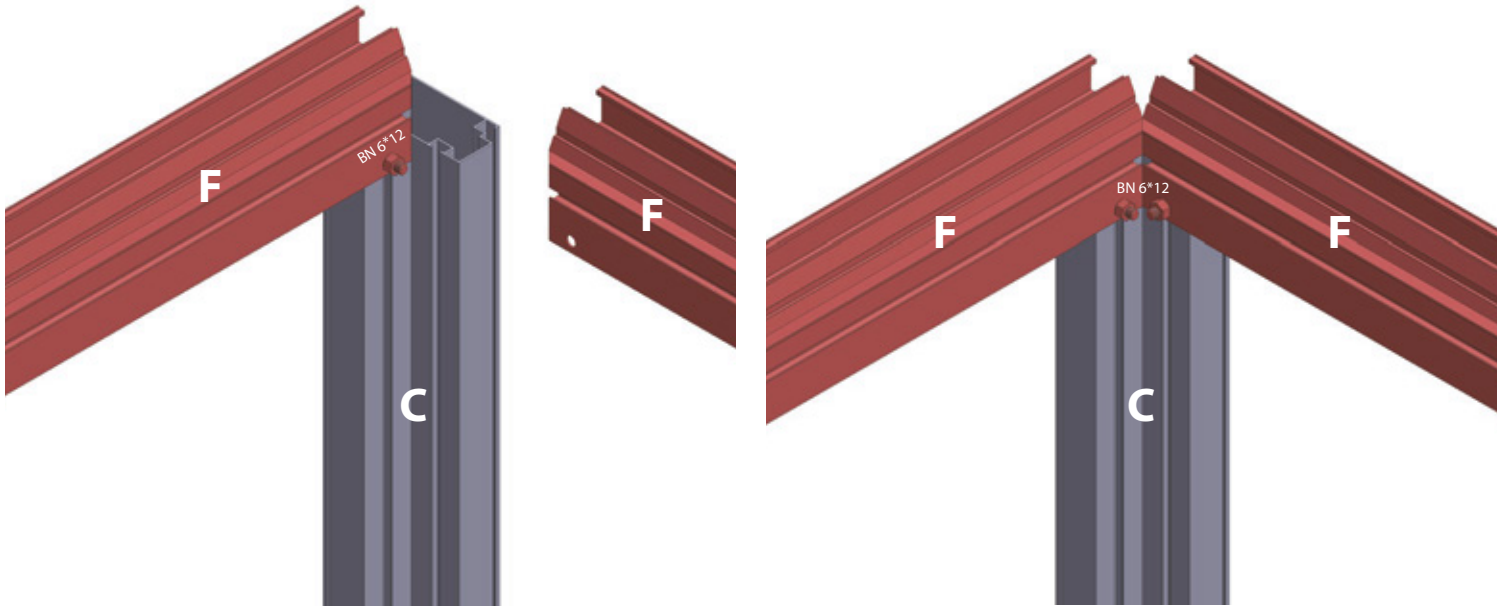

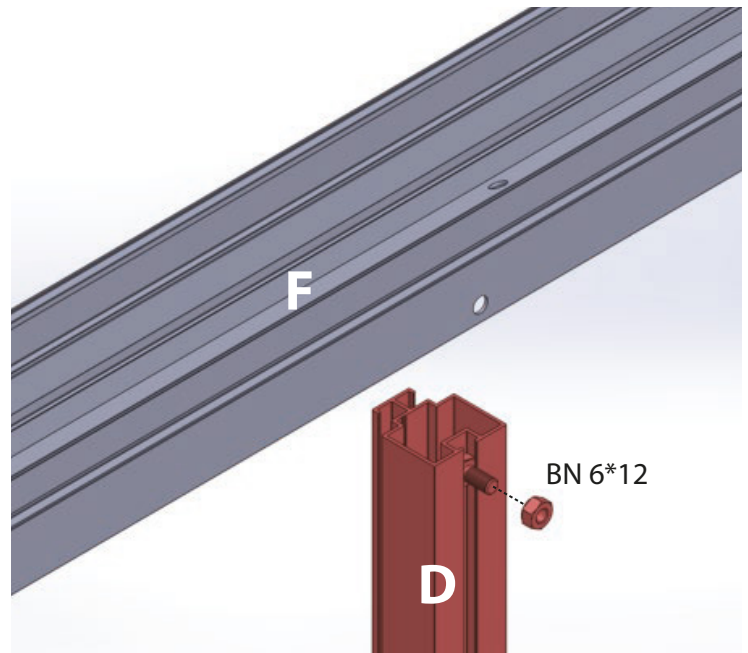
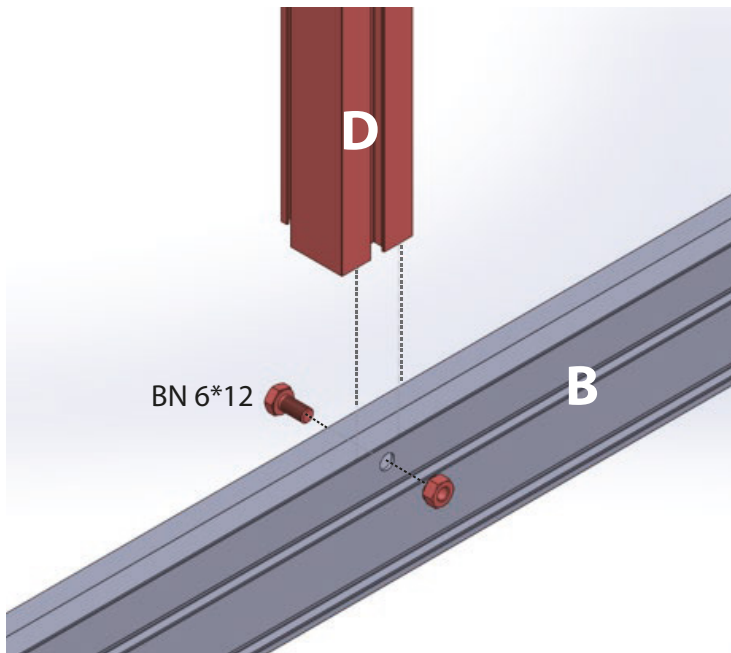

**Middle profile NOT installed if double doors.
Doors can be installed on short and long side.**

SE: Mittprofilen installeras INTE om dubbeldörrar. Dörrar kan installeras på kort- och långsidan.
 NO: Midtprofilen installeres IKKE hvis doble dører. Dører kan installeres på kort- og langsidan.
 DK: Midterprofilen installeres IKKE, hvis der er dobbeltdøre. Døre kan installeres på den korte og lange side.
 FI: Keskiprofilia EI asenneta, jos kaksinkertaiset ovet. Ovet voidaan asentaa lyhyelle ja pitkälle sivulle.
 DE: Mittleres Profil wird NICHT installiert, wenn Doppeltüren vorhanden sind. Türen können an der kurzen und langen Seite installiert werden.
 FR: Le profil central n'est PAS installé en cas de portes doubles. Les portes peuvent être installées sur le côté court et long.
 LV: Vidējais profils NAV uzstādīts, ja ir dubultdurvis. Durvis var uzstādīt uz īsās un garās pusēs.
 EE: Keskmist profiili EI paigaldada, kui on kahepoolsed ukсед. Ukсед saab paigaldada lühikesele ja pikale küljele.
 LT: Vidurinis profilis NĖRA montuojamas, jei yra dvigubos durys. Durys gali būti montuojamas ant trumposios ir ilgosios pusės.
 PL: Profil środkowy NIE jest instalowany, jeśli są podwójne drzwi. Drzwi można zamontować na krótkim i długim boku.
 CZ: Středový profil NENÍ instalován, pokud jsou dvojitě dveře. Dveře lze instalovat na krátkou a dlouhou stranu.
 SK: Stredový profil NIE JE nainštalovaný, ak sú dvojité dvere. Dvere je možné nainštalovať na krátku a dlhú stranu.
 HU: A középső profil NINCS felszerelve, ha dupla ajtó van. Az ajtó két rövid és hosszú oldalra is felszerelhető.
 RO: Profilul central NU este instalat dacă există uși duble. Ușile pot fi instalate pe latura scurtă și lungă.
 SI: Sredinski profil NI nameščen, če so dvojna vrata. Vrata je mogoče namestiti na kratko in dolgo stran.
 HR: Središnji profil NIJE postavljen ako su dvokrilna vrata. Vrata se mogu postaviti na kratku i dugu stranu.
 BG: Средният профил НЕ се монтира, ако има двойни врати. Вратите могат да бъдат монтирани на късата и дългата страна.
 GR: Το μεσαίο προφίλ ΔΕΝ εγκαθίσταται εάν υπάρχουν διπλές πόρτες. Οι πόρτες μπορούν να εγκατασταθούν στη μικρή και τη μεγάλη πλευρά.
 IE: Ní shuiteáiltear an phróifíl lárnach MÁ tá doirse dúbailte ann. Is féidir doirse a shuiteáil ar an taobh gearr agus ar an taobh fada.
 NL: Middenprofiel wordt NIET geïnstalleerd bij dubbele deuren. Deuren kunnen aan de korte en lange zijde worden geïnstalleerd.
 IT: Il profilo centrale NON è installato se ci sono porte doppie. Le porte possono essere installate sul lato corto e lungo.
 ES: El perfil central NO se instala si hay puertas dobles. Las puertas se pueden instalar en el lado corto y largo.
 PT: O perfil central NÃO é instalado se houver portas duplas. As portas podem ser instaladas no lado curto e longo.
 MT: Il-profil tan-nofs MHUX installat jekk hemm bibien doppji. Il-bibien jistgħu jiġu installati fuq in-naħa qasira u twila.

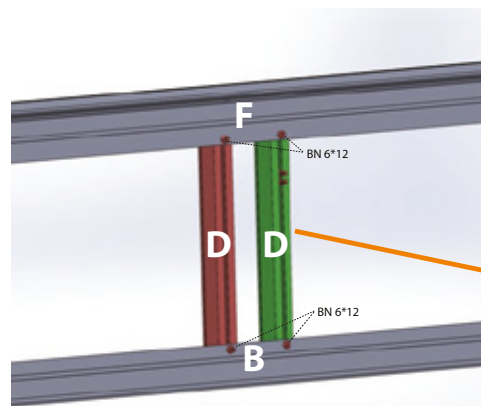
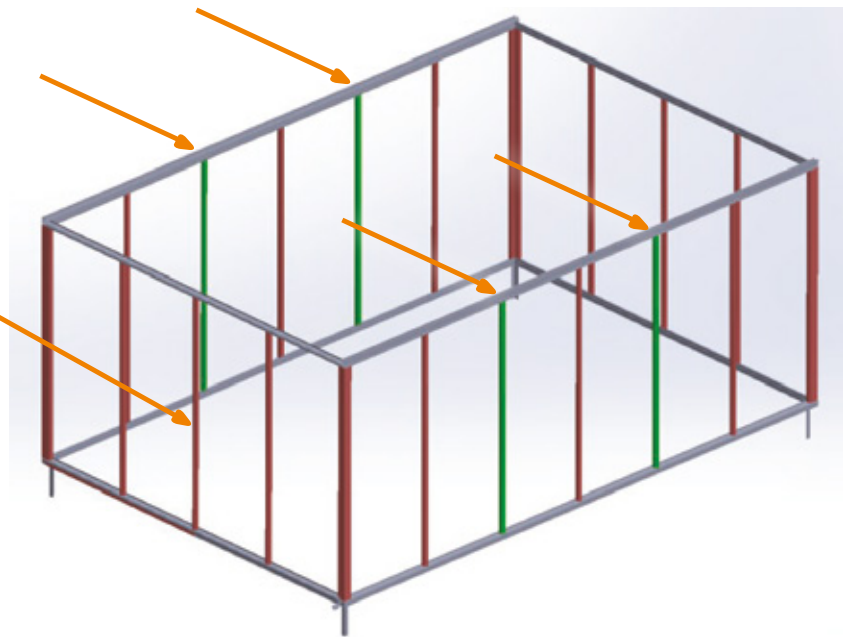

+2x BN 6*12



Step 15

Steg 15 / Trinn 15 / Trin 15 / Vaihe 15 / Schritt 15 / Étape 15 / 15. solis / Samm 15 / 15 žingsnis / Krok 15 / Krok 15 / Krok 15 / 15. lépés / Pasul 15 / Korak 15 / Korak 15 / Стъпка 15 / Βήμα 15 / Céim 15 / Stap 15 / Passaggio 15 / Paso 15 / Etapa 15 / Pass 15

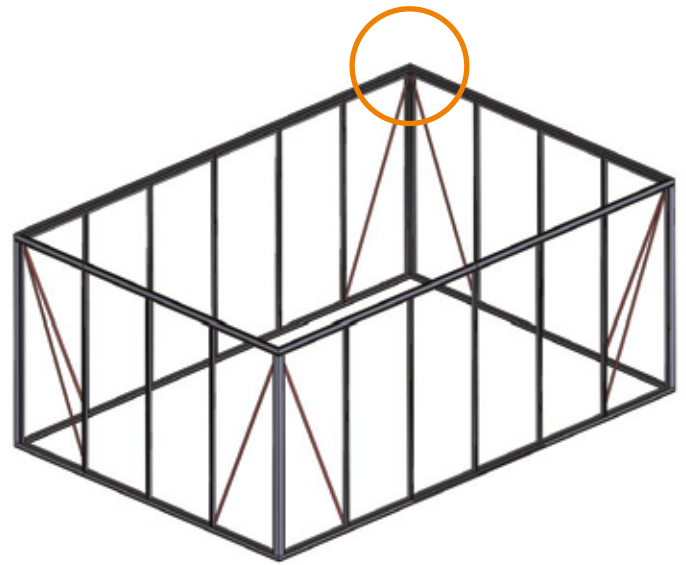
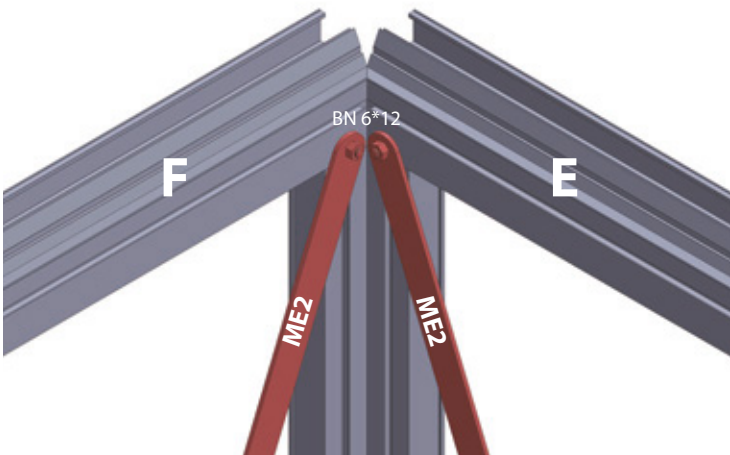
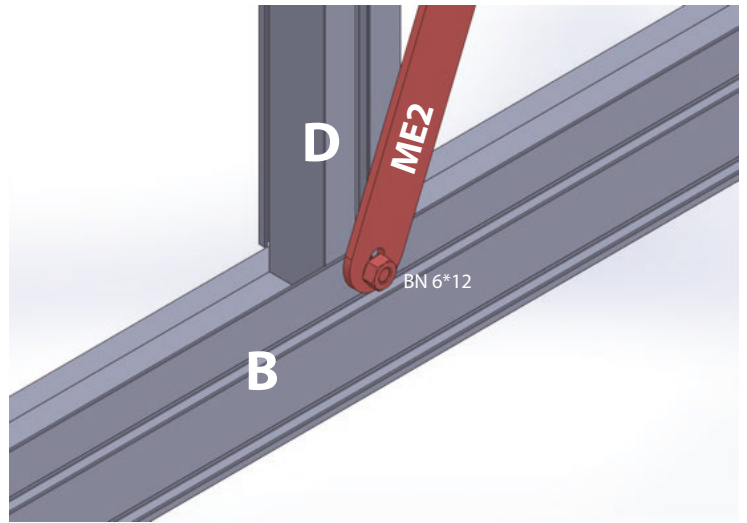
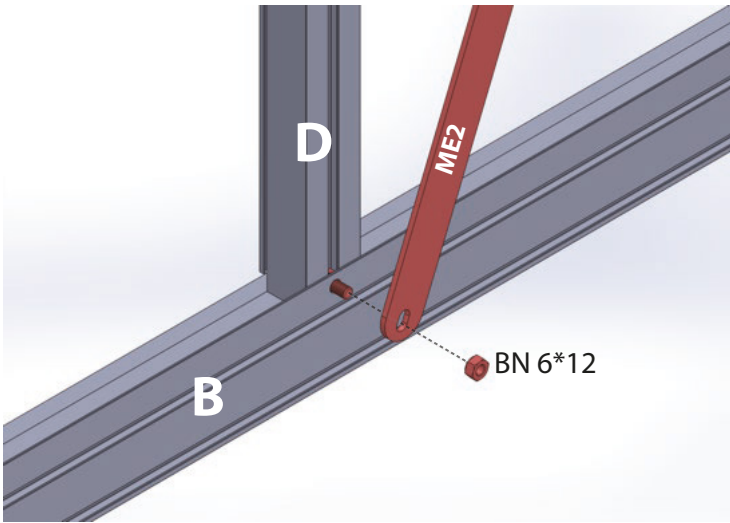

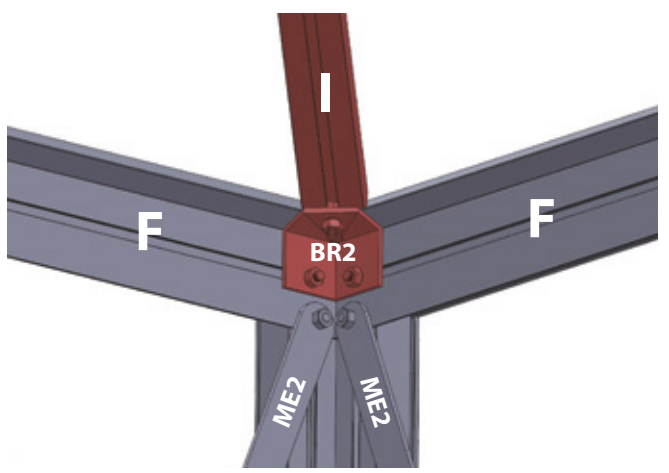
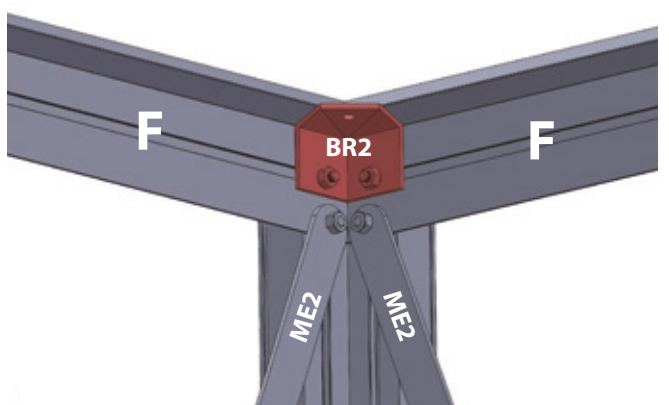
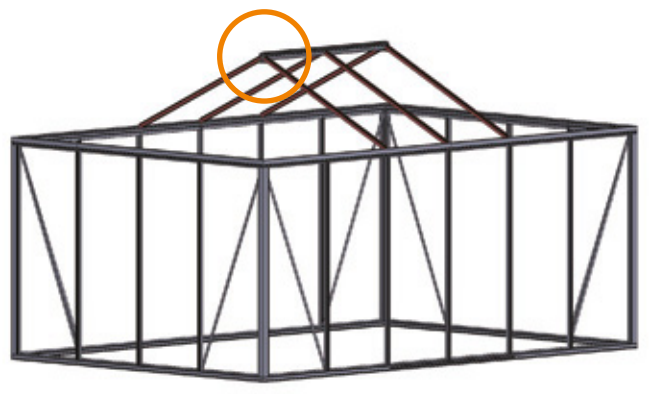
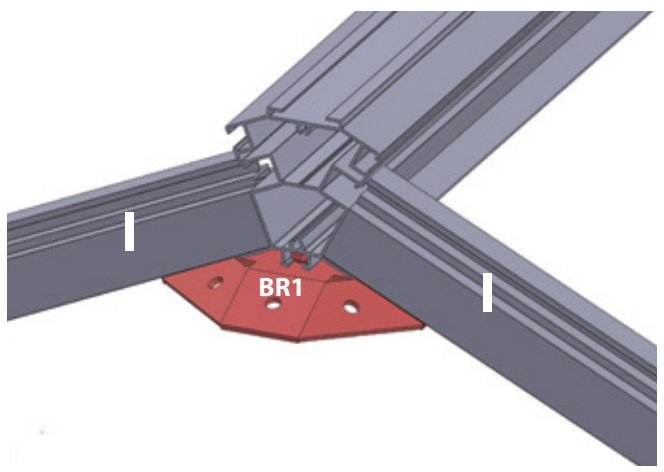
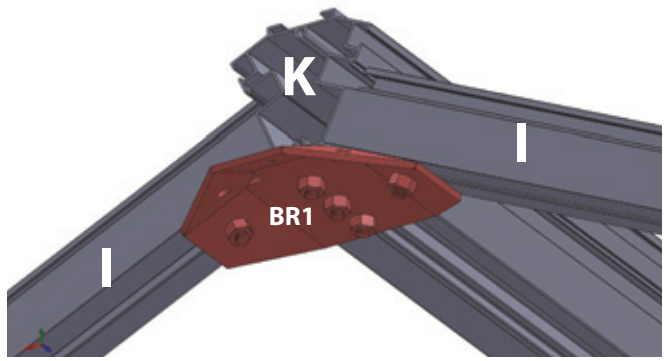

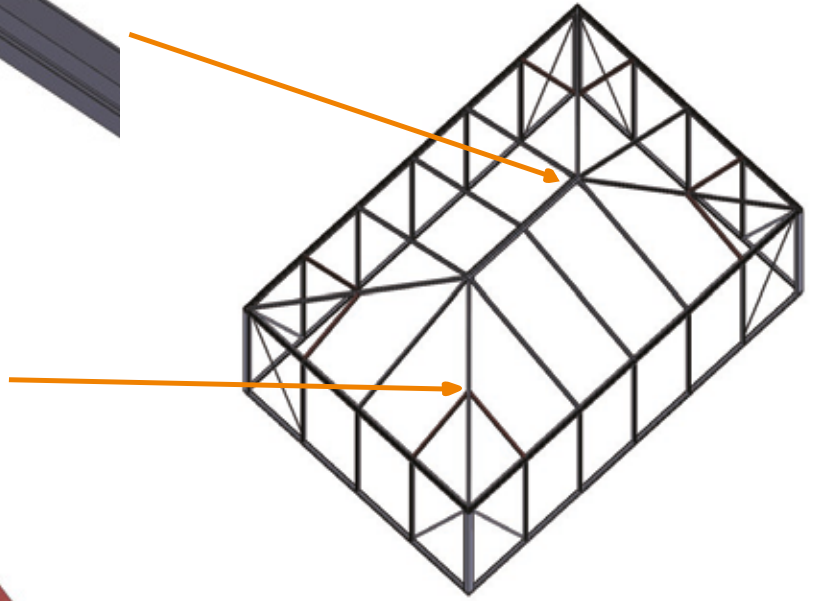
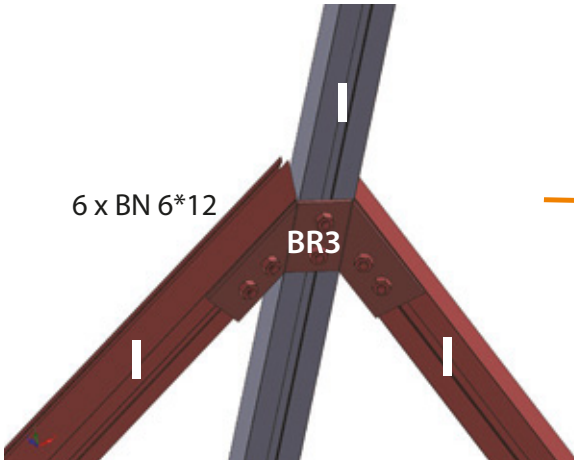
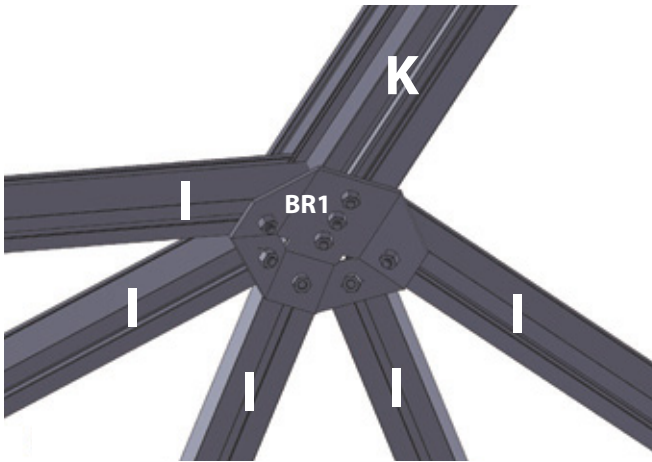

ROOF CAP

For sizes 2352x2352 mm and 3098x3098 mm

SE: Taklock för storlekar

För storlekar 2352x2352 och 3098x3098 mm

NO: Toppdeksel for størrelser

For størrelser 2352x2352 og 3098x3098 mm

DK: Taghætte til størrelser

Til størrelser 2352x2352 og 3098x3098 mm

FI: Katon päätäkappale ko'oilte

Ko'oilte 2352x2352 ja 3098x3098 mm

DE: Dachkappe für Größen

Für Größen 2352x2352 und 3098x3098 mm

FR: Capuchon de toit pour dimensions

Pour dimensions 2352x2352 et 3098x3098 mm

LV: Jumta vāciņš izmēriem

Izmēriem 2352x2352 un 3098x3098 mm

EE: Katusekate mōõtudele

Mōõtudele 2352x2352 ja 3098x3098 mm

LT: Stogo dangtelis dydžiams

Dydžiams 2352x2352 ir 3098x3098 mm

PL: Nakładka dachowa do rozmiarów

Dla rozmiarów 2352x2352 i 3098x3098 mm

CZ: Střešní kryt pro rozměry

Pro rozměry 2352x2352 a 3098x3098 mm

SK: Strešný kryt pre rozmery

Pre rozmery 2352x2352 a 3098x3098 mm

HU: Tetőfedő sapka méretekhez

A 2352x2352 és 3098x3098 mm méretekhez

RO: Capac pentru acoperiș pentru dimensiuni

Pentru dimensiuni 2352x2352 și 3098x3098 mm

SI: Strešna kapa za dimenzije

Za dimenzije 2352x2352 in 3098x3098 mm

HR: Krovni poklopac za dimenzije

Za dimenzije 2352x2352 i 3098x3098 mm

BG: Капак за покрив за размери

За размери 2352x2352 и 3098x3098 mm

GR: Καπάκι στέγης για διαστάσεις

Για διαστάσεις 2352x2352 και 3098x3098 χιλ.

IE: Roof cap for sizes

For sizes 2352x2352 and 3098x3098 mm

NL: Dakdop voor afmetingen

Voor afmetingen 2352x2352 en 3098x3098 mm

IT: Copertura del tetto per dimensioni

Per dimensioni 2352x2352 e 3098x3098 mm

ES (Spanish):

Cubierta de techo para tamaños

Para tamaños 2352x2352 y 3098x3098 mm

PT: Tampa de telhado para dimensões

Para dimensões 2352x2352 e 3098x3098 mm

MT: Kappa tas-saqaf għal daqsijiet

Għal daqsijiet 2352x2352 u 3098x3098 mm

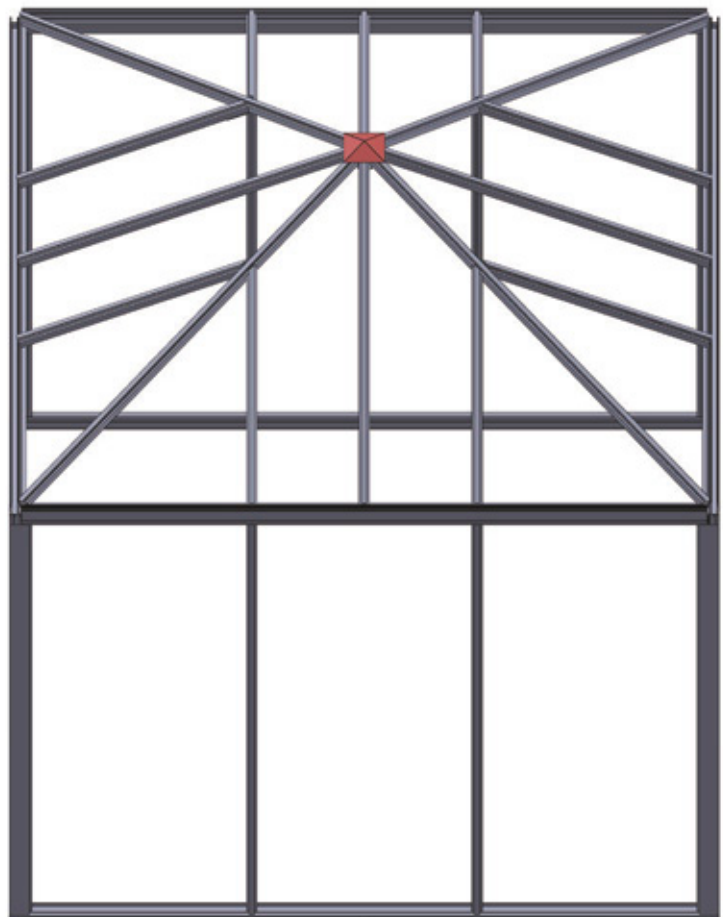
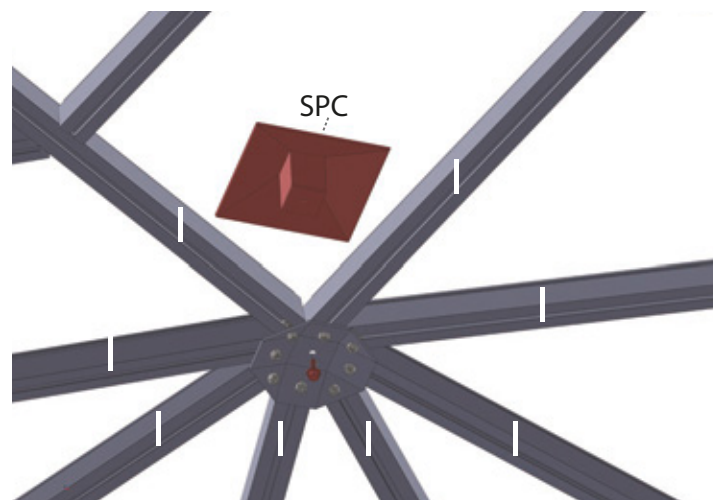
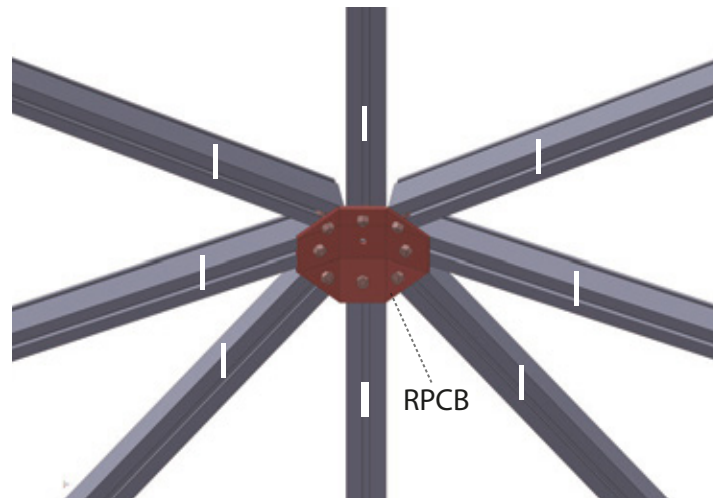

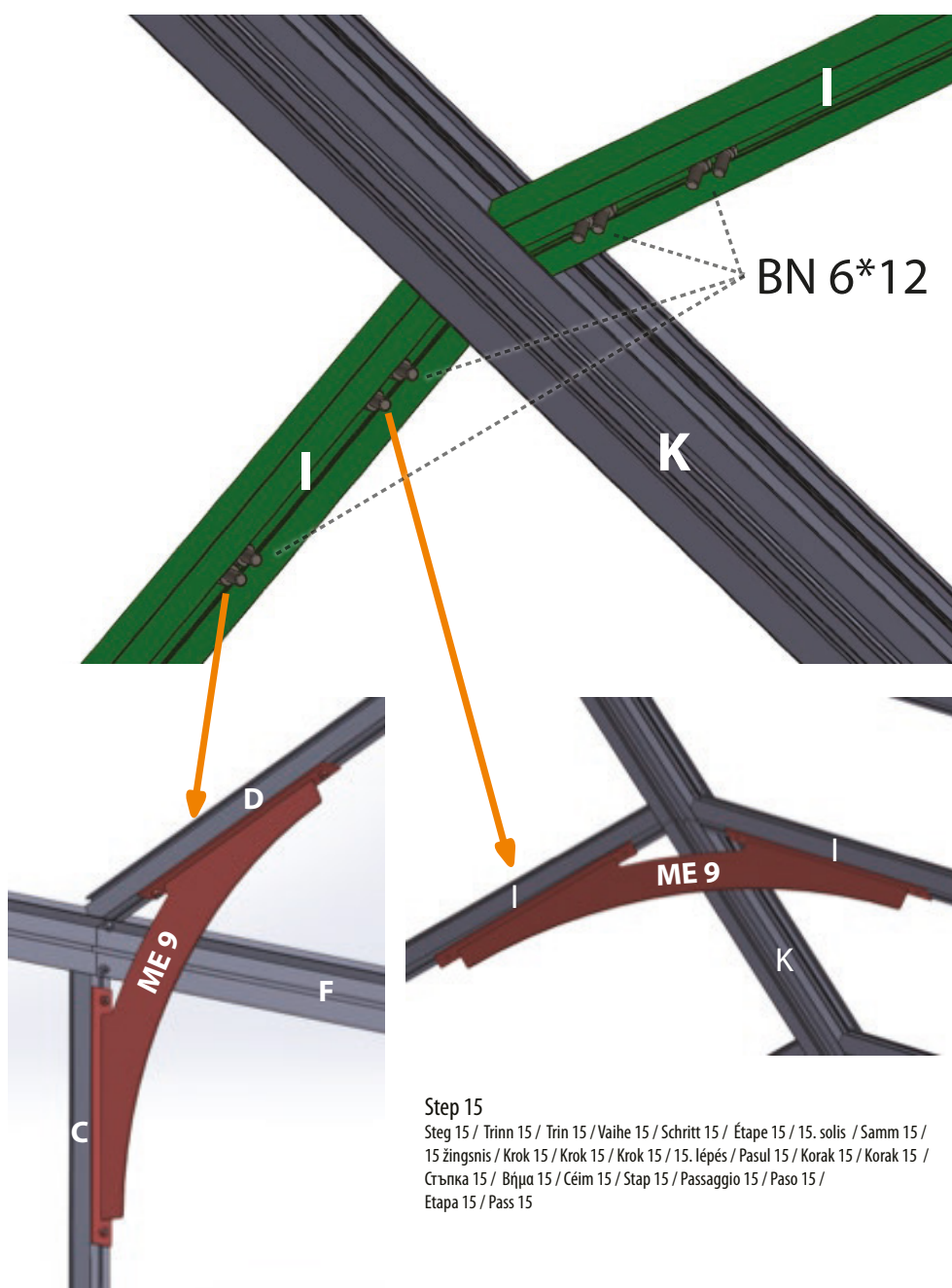

POSITION OF THE ROOF TIES

- SE: Position av takstaget
 NO: Posisjon for takbåndet
 DK: Position af tagbåndet
 FI: Kattokannattimen sijainti
 DE: Position des Dachbinders
 FR: Position de la liaison de toit
 LV: Jumta saites pozīcija
 EE: Katuse sideme asukoht
 LT: Stogo jungties padėtis
 PL: Pozycja wiązania dachowego
 CZ: Poloha střešní vazby
 SK: Poloha strešnej väzby
 HU: A tetőkötés helyzete
 RO: Poziția legăturii acoperișului
 SI: Položaj strešne vezi
 HR: Položaj krovne veze
 BG: Позиция на покривната връзка
 GR: Θέση της σύνδεσης οροφής
 IE: Seasamh na ceangail díon
 NL: Positie van de dakverbinding
 IT: Posizione del collegamento del tetto
 ES: Posición de la unión del techo
 PT: Posição da amarração do telhado
 MT: Pożizzjoni tal-konnessjoni tas-saqaf

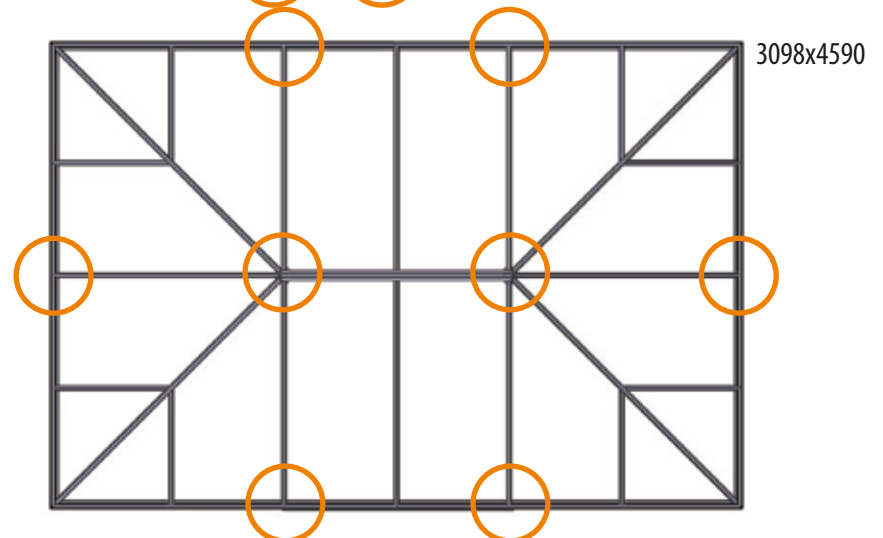
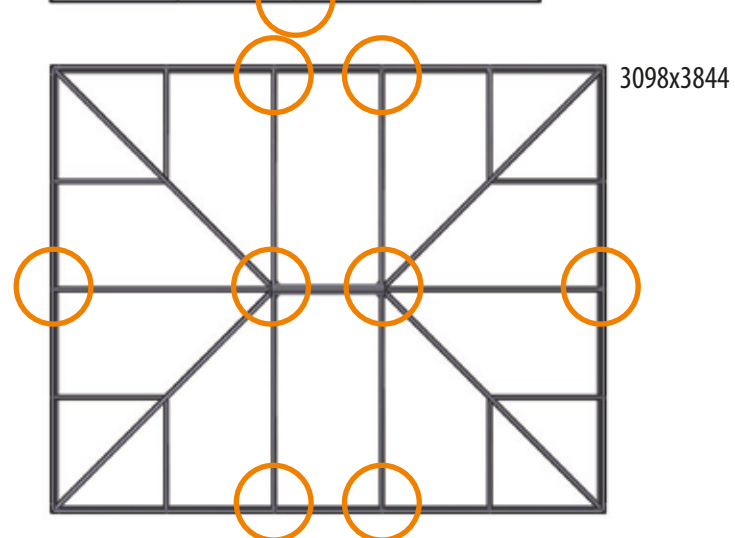
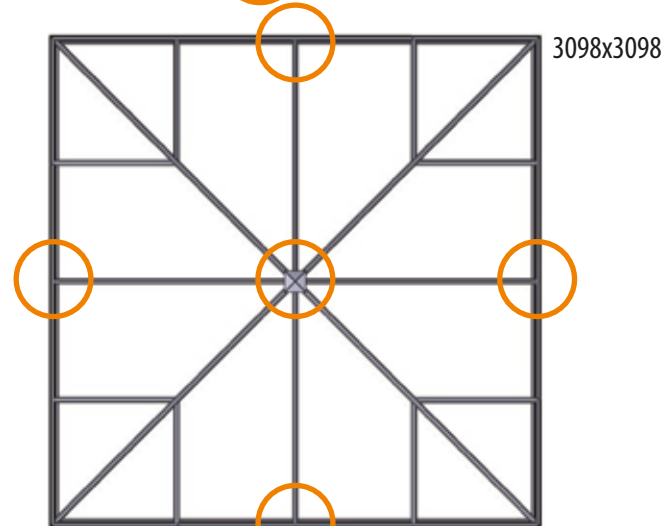
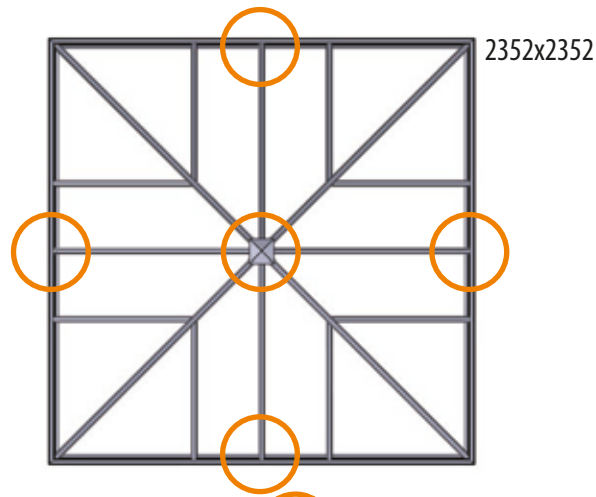

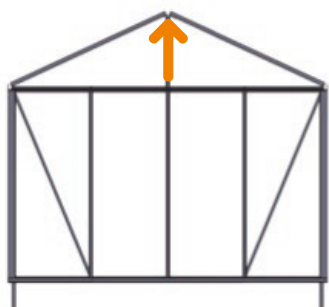

1. Push ridge from inside up by 15 mm / 2. Fix the screws

SE: 1. Tryck uppnockprofilen inifrån med 15 mm / 2. Fäst skruvarna

NO: 1. Skyv mønet opp fra innsiden med 15 mm / 2. Fest skruene

DK: 1. Skub rygningen op indefra med 15 mm / 2. Fastgør skruerne

FI: 1. Työnnä harja sisältä ylöspäin 15 mm / 2. Kiinnitä ruuvit

DE: 1. Drücke den First von innen um 15 mm nach oben / 2. Befestige die Schrauben

FR: 1. Poussez la faitière vers le haut de l'intérieur de 15 mm / 2. Fixez les vis

LV: 1. Spiediet kores profilu no iekšpusē uz augšu par 15 mm / 2. Piestipriniet skrūves

EE: 1. Lükka harja seestpoolt 15 mm ülespoole / 2. Kinnita kruvid

LT: 1. Stumkite kraigą iš vidaus aukštyn 15 mm / 2. Prisukite varžtus

PL: 1. Popchnij kalenicę od wewnątrz do góry o 15 mm / 2. Przymocuj śruby

CZ: 1. Zatlačte hřeben zevnitř nahoru o 15 mm / 2. Upevněte šrouby

SK: 1. Zatlačte hrebeň zvnútra nahor o 15 mm / 2. Pripevnite skrutky

HU: 1. Nyomja fel a gerincet belülről 15 mm-rel / 2. Rögzítse a csavarokat

RO: 1. Împingeți coama din interior în sus cu 15 mm / 2. Fixați șuruburile

SI: 1. Potisnite greben iz notranjosti navzgor za 15 mm / 2. Privijte vijake

HR: 1. Gurnite greben iznutra prema gore za 15 mm / 2. Pričvrstite vijke

BG: 1. Натиснете билото отвътре нагоре с 15 mm / 2. Затегнете винтовете

GR: 1. Σπρώξτε την κορυφή από το εσωτερικό προς τα πάνω κατά 15 mm / 2. Στερεώστε τις βίδες

IE: 1. Brúigh an díonbarr ó istigh suas 15 mm / 2. Daingnigh na scriúinna

NL: 1. Duw de nok van binnenuit omhoog met 15 mm / 2. Bevestig de schroeven

IT: 1. Spingi la cresta dall'interno verso l'alto di 15 mm / 2. Fissa le viti

ES: 1. Empuja la cumbrera desde el interior hacia arriba 15 mm / 2. Fija los tornillos

PT: 1. Empurre a cumeeira de dentro para cima 15 mm / 2. Fixe os parafusos

MT: 1. Imbotta l-quċċata minn ġewwa 'l fuq b'15 mm / 2. Issikka l-viti

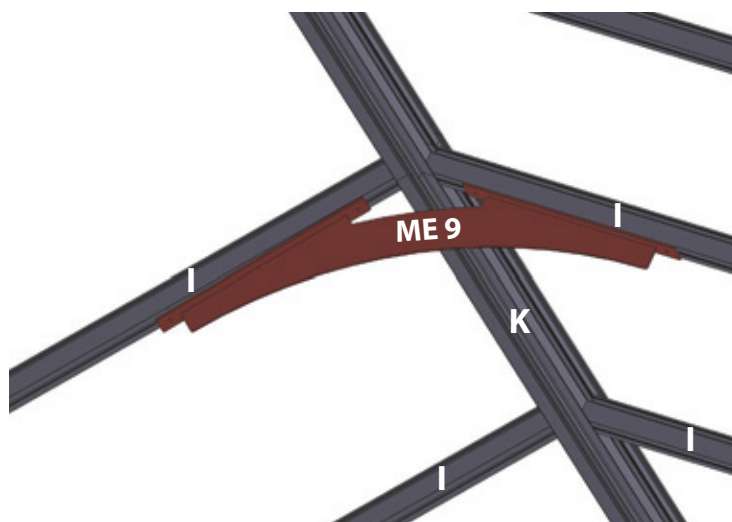
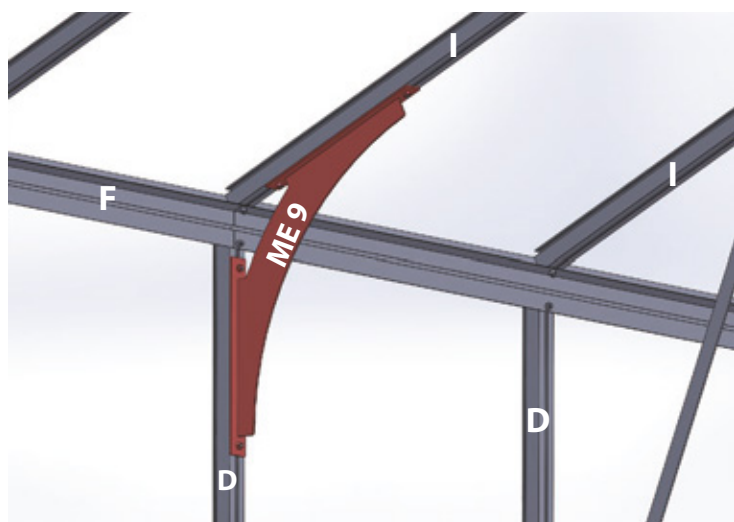

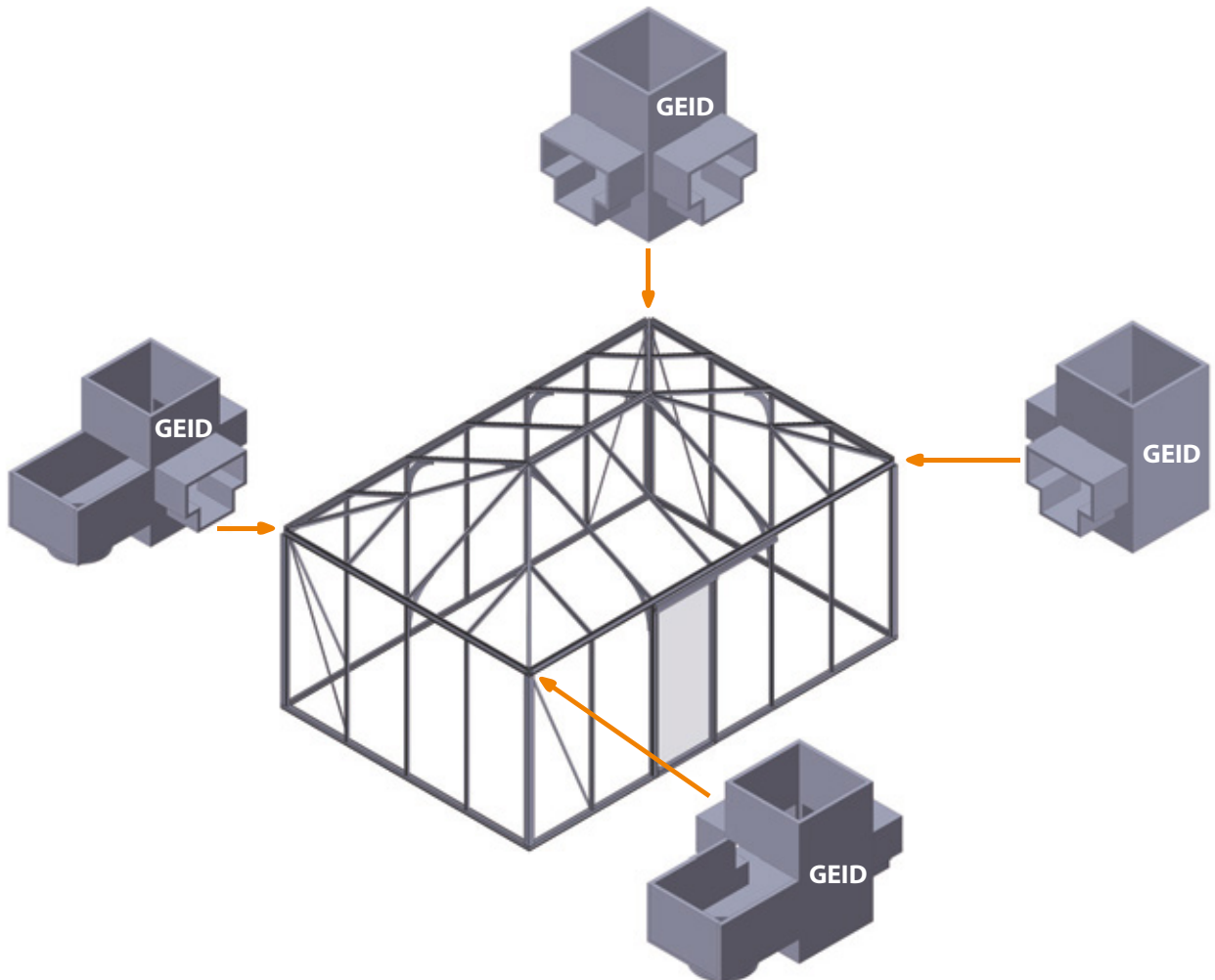
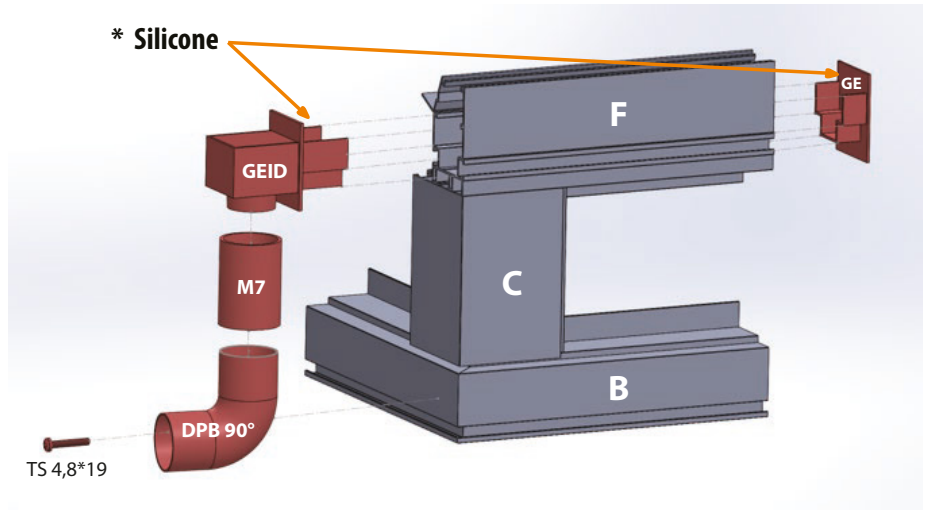
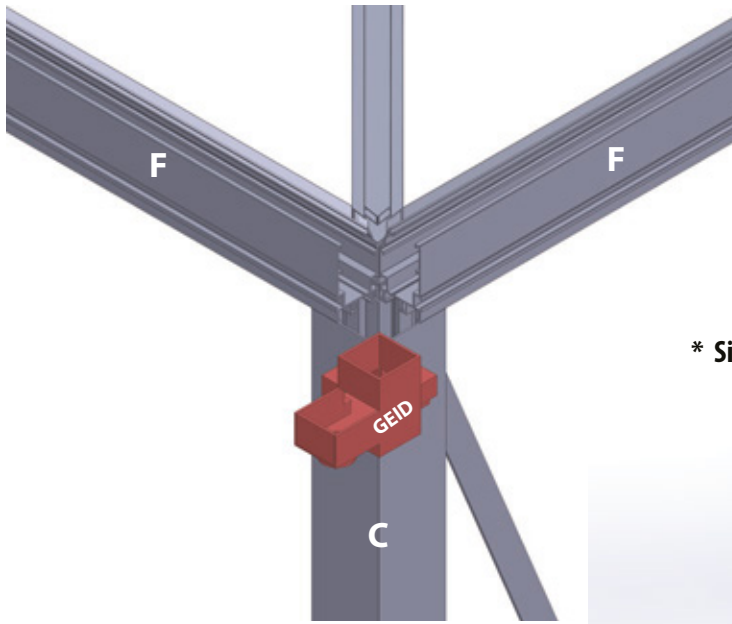

ROOF COVER

For sizes 2098x2844 mm and 2098x4590 mm

SE: Takskydd

För storlekar 2098x2844 och 2098x4590 mm

NO: Takdekke

For størrelser 2098x2844 og 2098x4590 mm

DK: Tagdække

Til størrelser 2098x2844 og 2098x4590 mm

FI: Katon peite

Koolle 2098x2844 ja 2098x4590 mm

DE: Dachabdeckung

Für Größen 2098x2844 und 2098x4590 mm

FR: Couverture de toit

Pour dimensions 2098x2844 et 2098x4590 mm

LV: Jumta pārsegs

Izmēriem 2098x2844 un 2098x4590 mm

EE: Katuskate

Mõõtudele 2098x2844 ja 2098x4590 mm

LT: Stogo danga

Dydziams 2098x2844 ir 2098x4590 mm

PL: Pokrycie dachowe

Dla rozmiarów 2098x2844 i 2098x4590 mm

CZ: Střešní krytina

Pro rozměry 2098x2844 a 2098x4590 mm

SK: Strešná krytina

Pre rozmery 2098x2844 a 2098x4590 mm

HU: Tetőborítás

A 2098x2844 és 2098x4590 mm méretekhez

RO: Acoperire de acoperiș

Pentru dimensiuni 2098x2844 și 2098x4590 mm

SI: Strešna kritina

Za dimenzije 2098x2844 in 2098x4590 mm

HR: Krovni pokrov

Za dimenzije 2098x2844 i 2098x4590 mm

BG: Покривно покритие

За размери 2098x2844 и 2098x4590 мм

GR: Κάλυμμα στέγης

Για διαστάσεις 2098x2844 και 2098x4590 χιλ.

IE: Roof cover

For sizes 2098x2844 and 2098x4590 mm

NL: Dakbedekking

Voor afmetingen 2098x2844 en 2098x4590 mm

IT: Copertura del tetto

Per dimensioni 2098x2844 e 2098x4590 mm

ES: Cubierta de techo

Para tamaños 2098x2844 y 2098x4590 mm

PT: Cobertura de telhado

Para dimensões 2098x2844 e 2098x4590 mm

MT: Kopertura tas-saqaf

Għal daqsijiet 2098x2844 u 2098x4590 mm

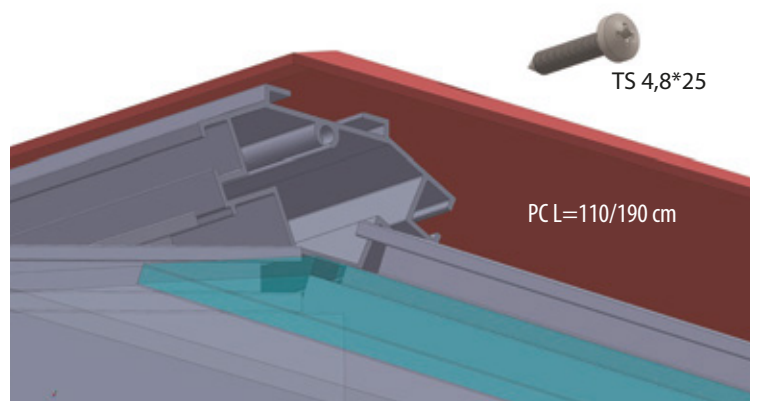
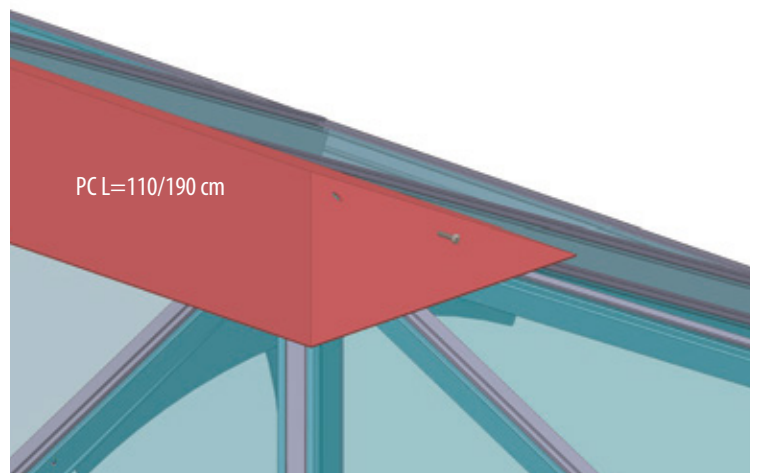
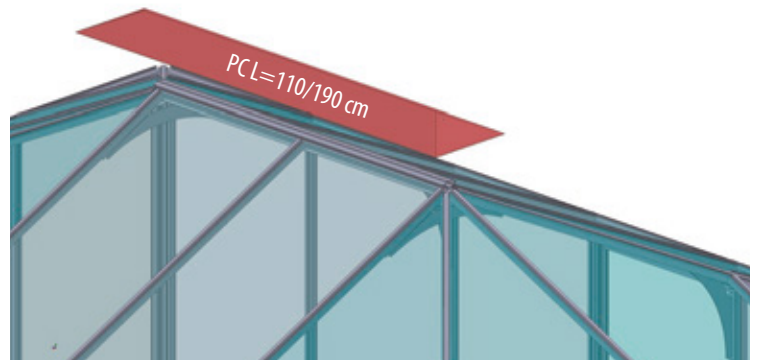
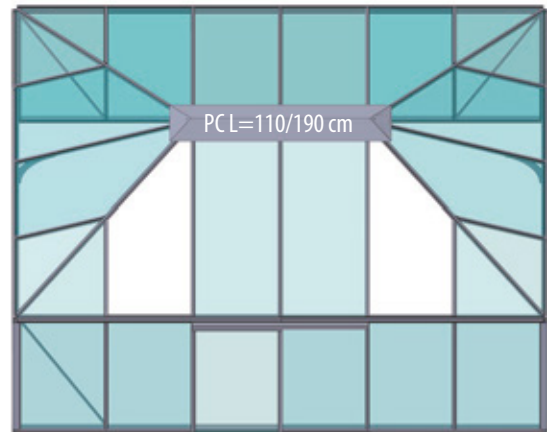

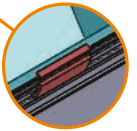
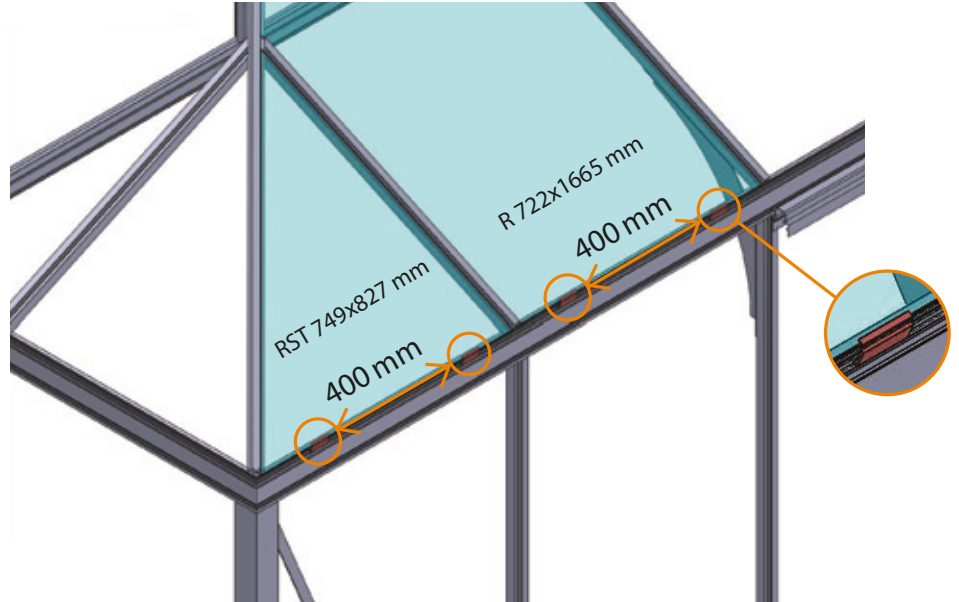
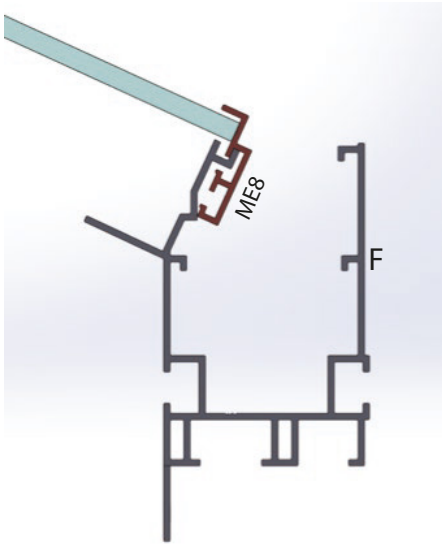
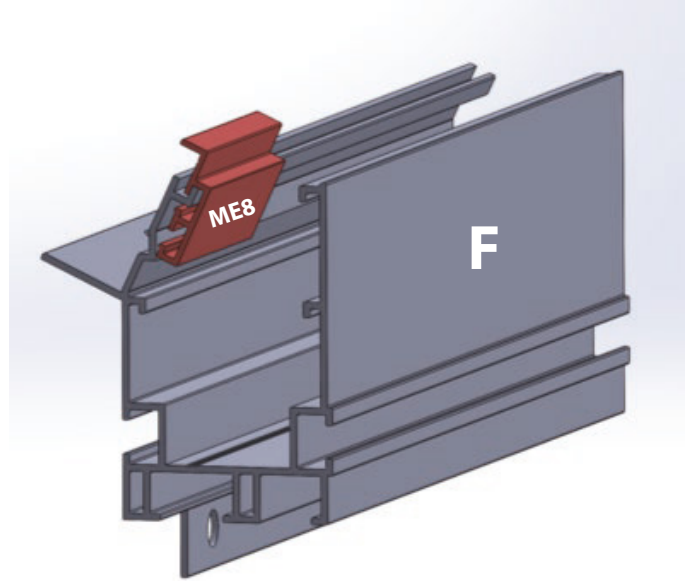
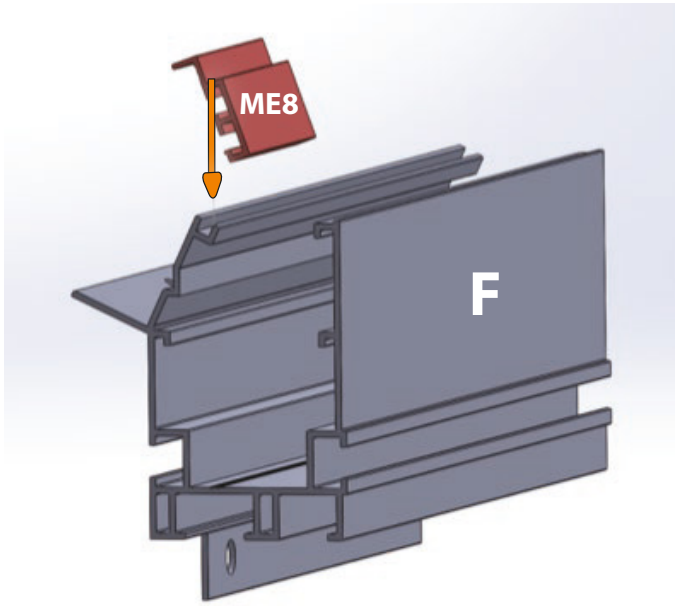

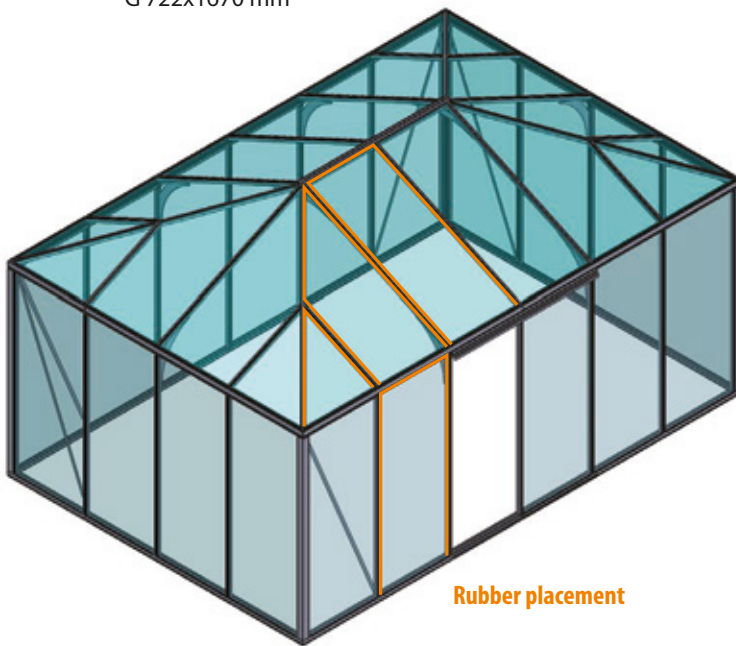
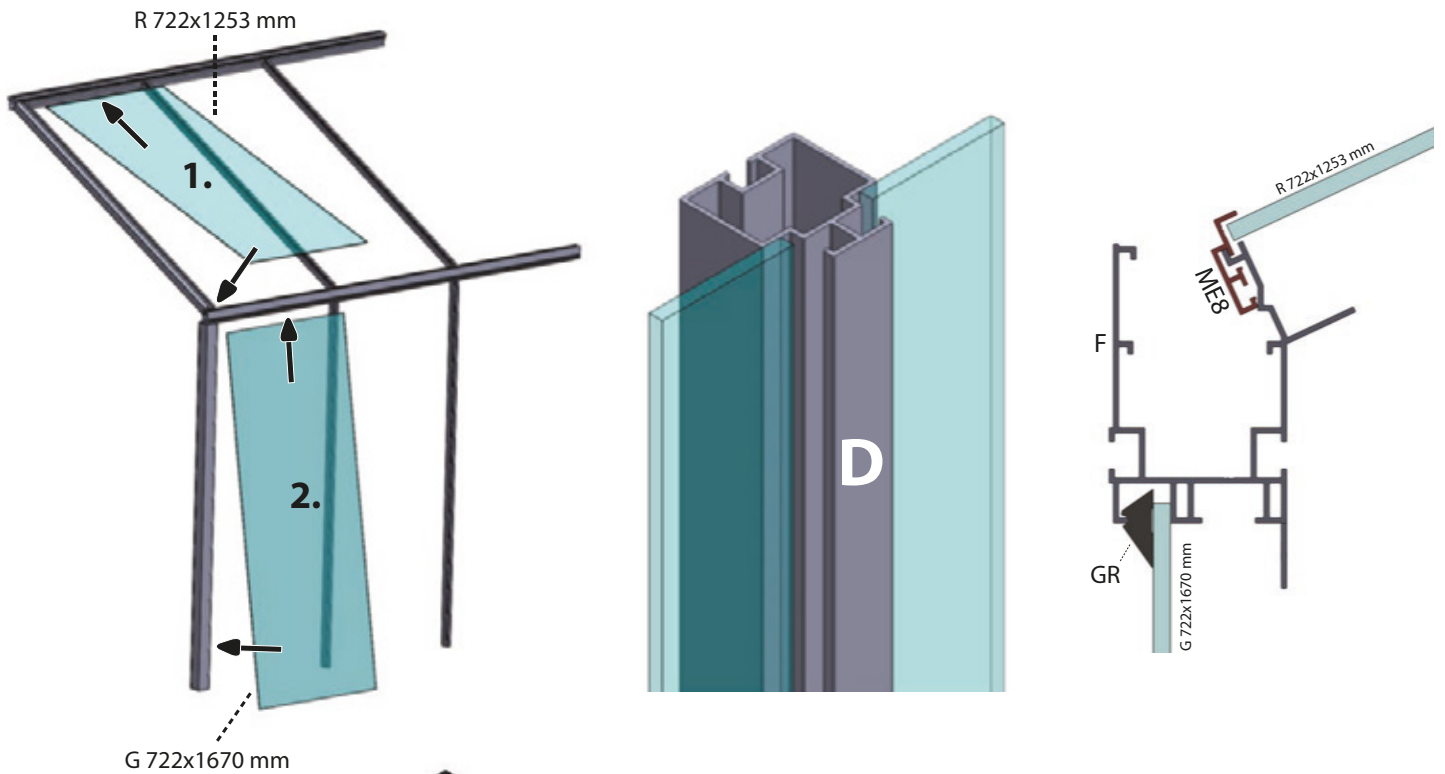

Rubber placement

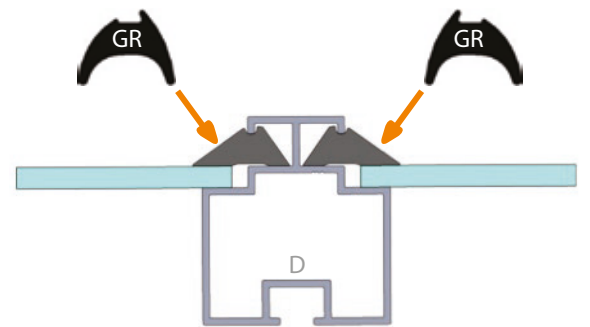

SE: Gummi placering
NO: Gummi plassering
DK: Gummi placering
FI: Kumin sijoittaminen
DE: Gummiplatzierung

FR: Placement du caoutchouc
LV: Gumijas novietojums
EE: Kummi paigutus
LT: Gumos išdėstymas
PL: Umiejscowienie gumy

CZ: Umístění gumy
SK: Umiestnenie gumy
HU: Gumi elhelyezése
RO: Amplasarea cauciucului
SI: Namestitev gume

HR: Postavljanje gume
BG: Разположение на гумата
GR: Τοποθέτηση καουτσούκ
IE: Socrú rubair
NL: Rubberen plaatsing

IT: Posizionamento della gomma
ES: Colocación del caucho
PT: Colocação da borracha
MT: Pożizzjoni tal-lastku

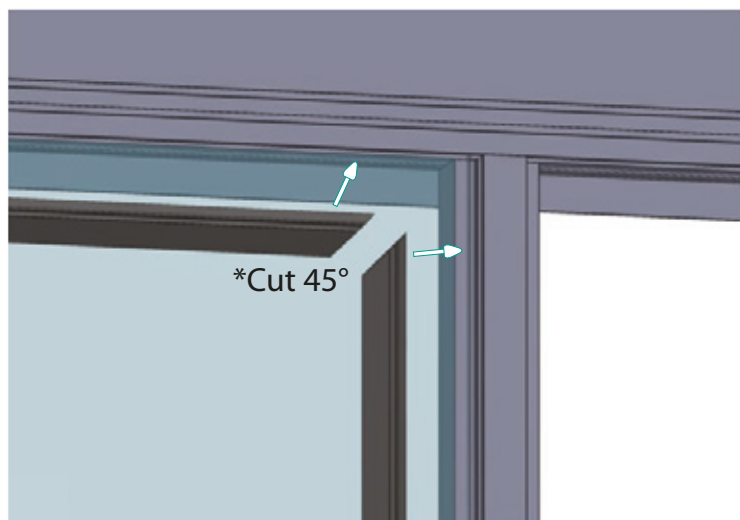

* SE: Skär 45°	LV: Nogrieziet 45°	HU: Vágj 45°	IE: Gearr 45°
NO: Kutt 45°	EE: Lõika 45°	RO: Taiie 45°	NL: Snij 45°
DK: Skær 45°	LT: Nupjaukite 45°	SI: Reži 45°	IT: Taglia 45°
FI: Leikkaa 45°	PL: Przytnij 45°	HR: Reži 45°	ES: Corta 45°
DE: Schneide 45°	CZ: Řez 45°	BG: Изрежете 45°	PT: Corte 45°
FR: Coupez 45°	SK: Rež 45°	GR: Κόψτε 45°	MT: Aqta' 45°

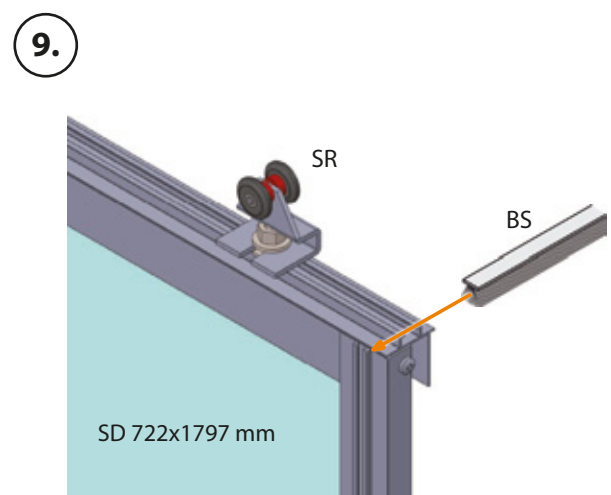
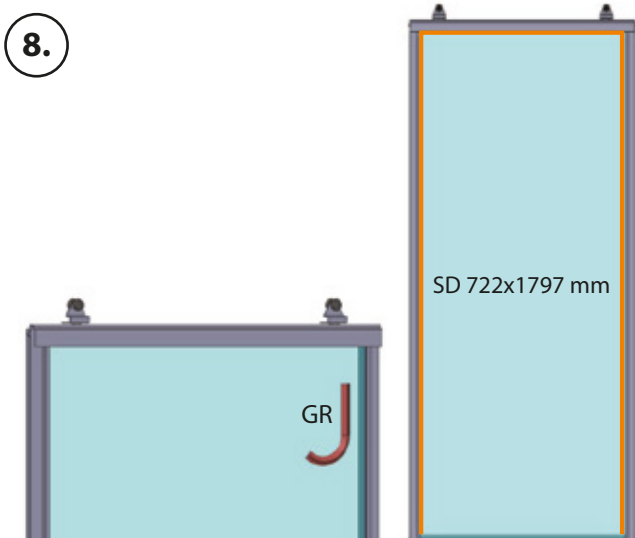
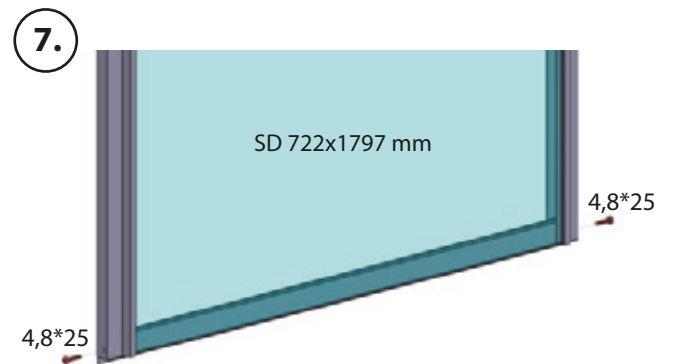
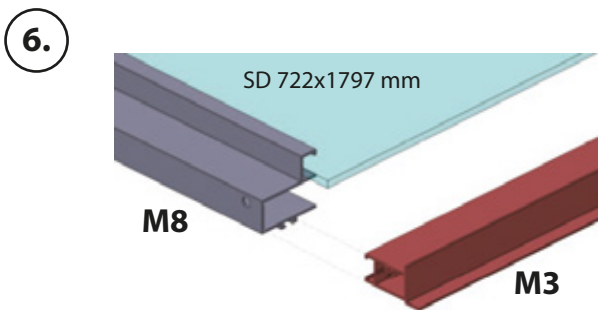
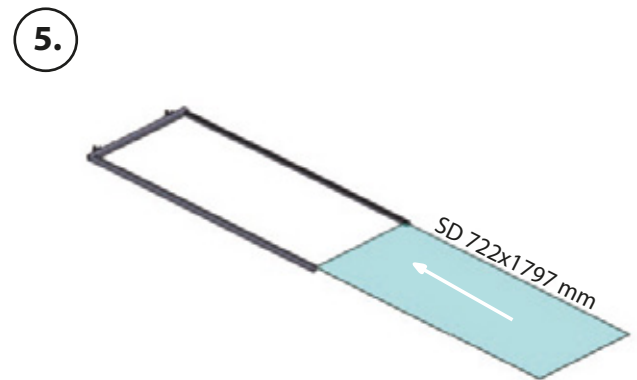
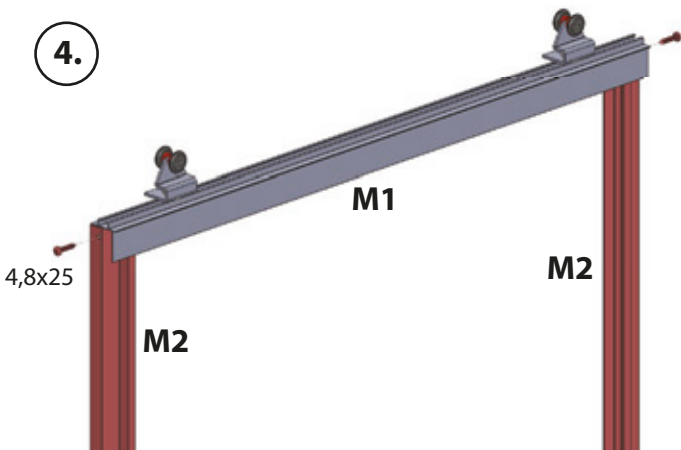
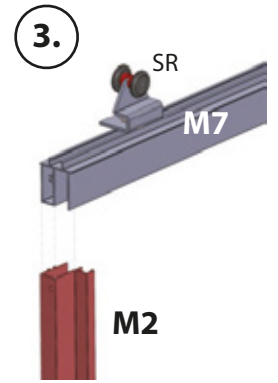
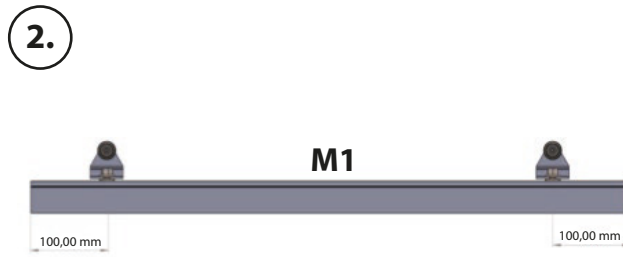
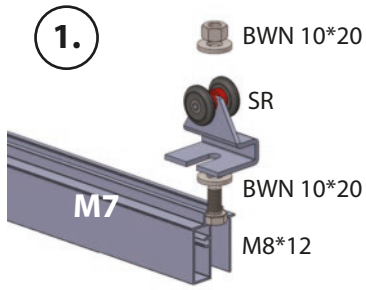

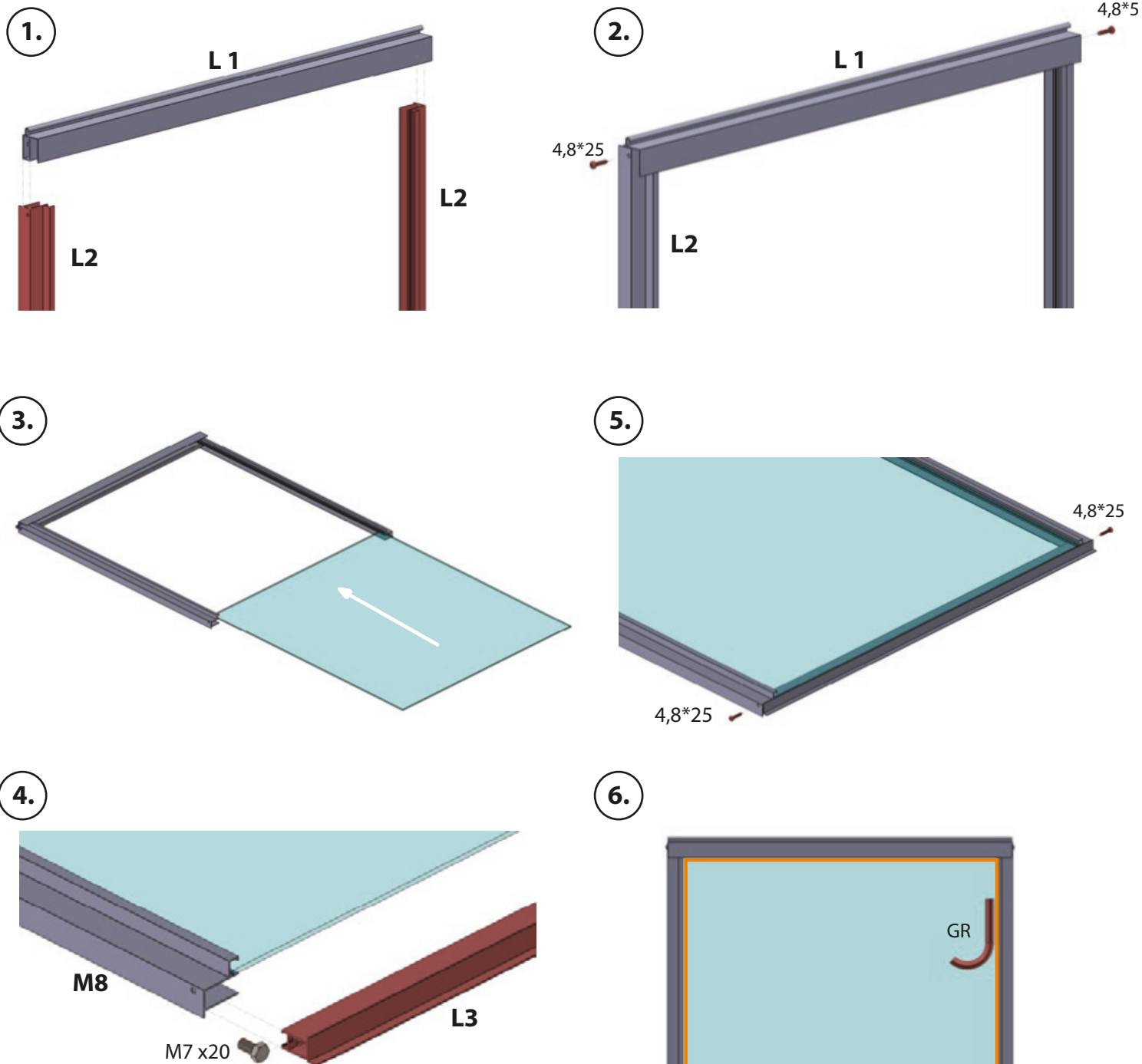

Screw for manual window opener

SE: Skruv för manuell fönsteröppnare

NO: Skruer for manuell vindusåpner

DK: Skruer til manuel vinduesåbner

FI: Ruuvi manuaaliselle ikkunavaajalle

DE: Schraube für manuellen Fensteröffner

FR: Vis pour ouvrir-fenêtre manuel

LV: Skrūve manuālam loga atvērējam

EE: Krugi käsitsi avatavale aknaavamiseadmele

LT: Varžtas rankiniam lango atidarytuvui

PL: Śruba do ręcznego otwieracza okien

CZ: Šroub pro manuální otvírač okien

SK: Skrútka pre manuálny otvárač okien

HU: Csavar kézi ablaknyitóhoz

RO: Şurub pentru deschizător manual de ferestre

SI: Vijak za ročni odpiráč oken

HR: Vijak za ručno otvaranje prozora

BG: Винт за ръчен отварач на прозорец

GR: Βίδα για χειροκίνητο ανοιχτήρι παραθύρου

IE: Scriú le haghaidh oscailteoir fuinneoige láimhe

NL: Schroef voor handmatige raamopener

IT: Vite per aprì-finestra manuale

ES: Tornillo para abridor de ventana manual

PT: Parafuso para abridor de janela manual

MT: Viti għall-ftuħ manwali tat-tieqa

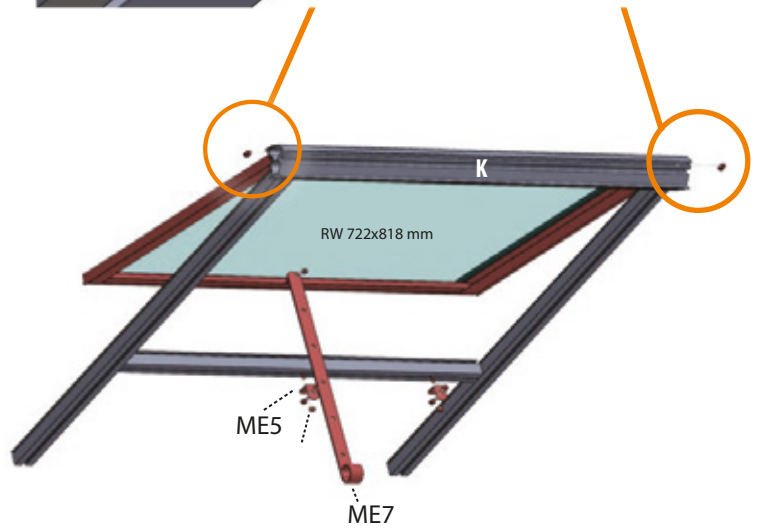
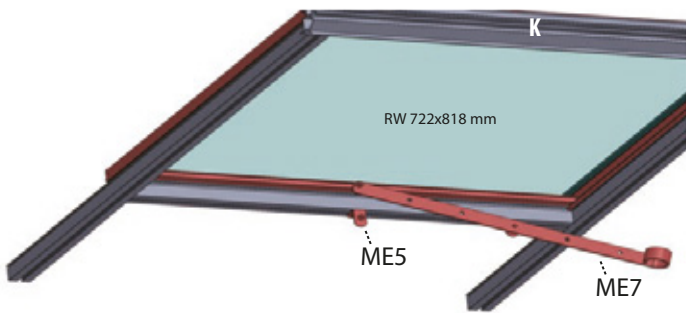
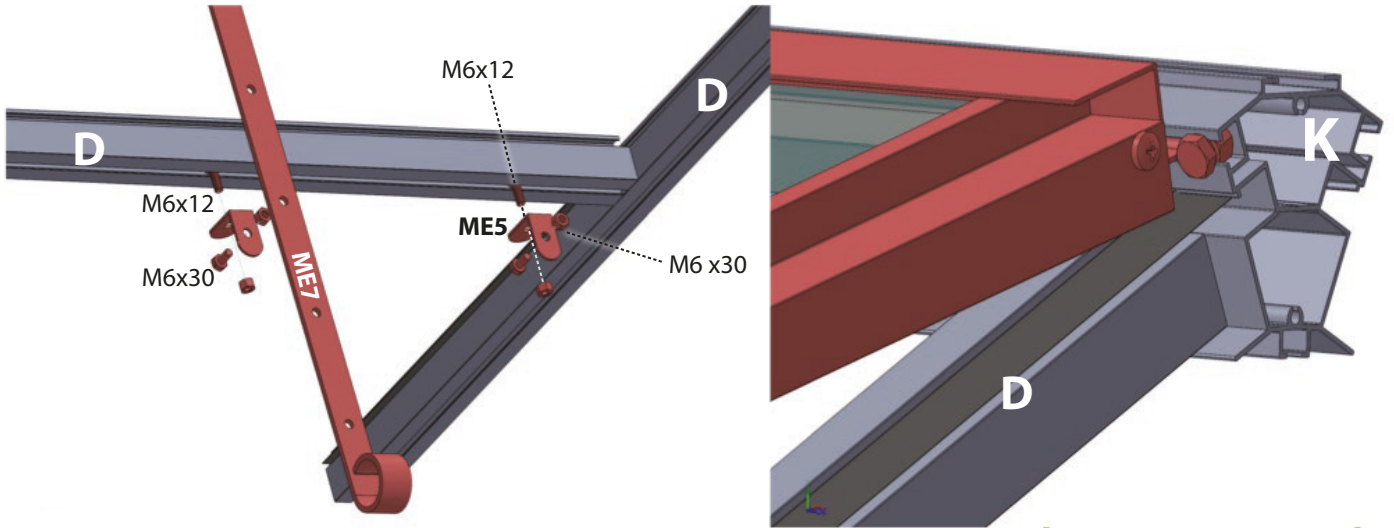

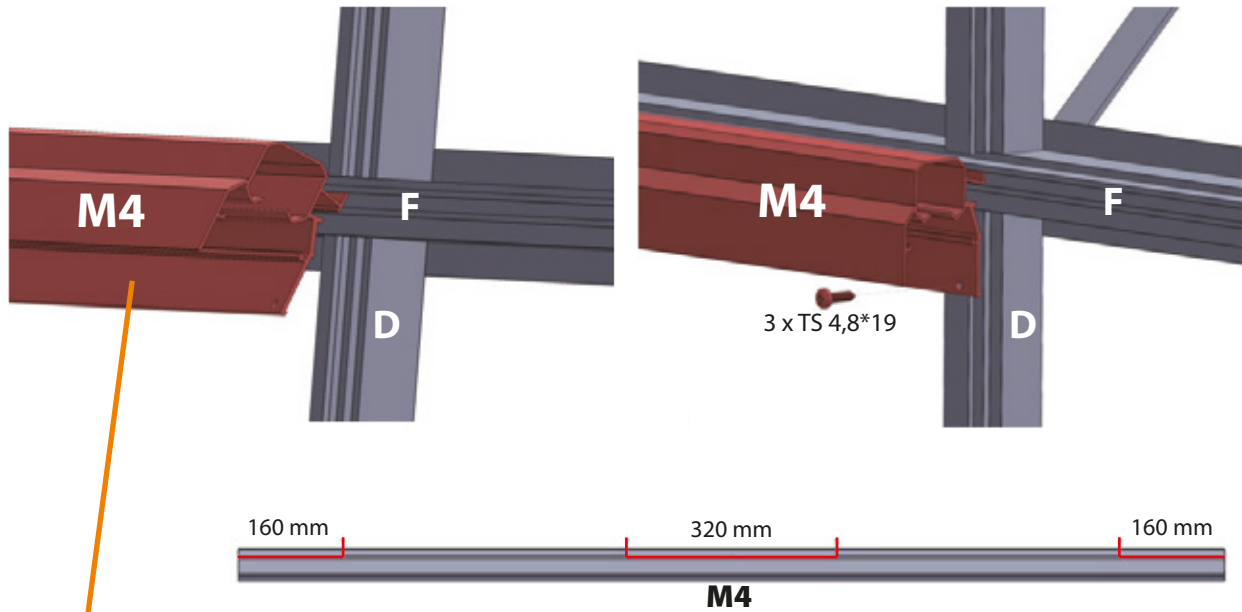

1. If in conflict with extension rod, cut out part here

- SE: 1. Om det är i konflikt med förlängningsstången, skär ut en del här. 2. Använd inte borrhålet om det är i konflikt med förlängningsstången.
 NO: 1. Hvis det er i konflikt med forlængelsesstangen, skjær ut en del her. 2. Ikke bruk borrhullet hvis det er i konflikt med forlængelsesstangen.
 DK: 1. Hvis det er i konflikt med forlængerstangen, skær en del ud her. 2. Brug ikke borrhullet, hvis det er i konflikt med forlængerstangen.
 FI: 1. Jos se on ristiriidassa jatkovarren kanssa, leikkaa osa pois täältä. 2. Älä käytä porausreikää, jos se on ristiriidassa jatkovarren kanssa.
 DE: 1. Falls es mit der Verlängerungsstange in Konflikt steht, schneiden Sie hier ein Stück aus. 2. Verwenden Sie das Bohrloch nicht, wenn es mit der Verlängerungsstange in Konflikt steht.
 FR: 1. Si cela est en conflit avec la tige d'extension, découpez une partie ici. 2. Ne pas utiliser le trou de perçage si cela est en conflit avec la tige d'extension.
 LV: 1. Ja tas ir pretrunā ar pagarinājuma stieni, izgrieziet daļu šeit. 2. Neizmantojiet urbumu, ja tas ir pretrunā ar pagarinājuma stieni.
 EE: 1. Kui see on vastuolus pikendustoruga, lõigake osa välja siit. 2. Ärge kasutage puurauku, kui see on vastuolus pikendustoruga.
 LT: 1. Jei tai priestarauja prailginimo strypui, išpjaukite dalį čia. 2. Nenaudokite gręžimo skylės, jei ji priestarauja prailginimo strypui.
 PL: 1. Jeśli koliduje z prętem przedłużającym, wyciąć część tutaj. 2. Nie używać otworu wiertniczego, jeśli koliduje z prętem przedłużającym.
 CZ: 1. Pokud je v konfliktu s prodlužovací tyčí, vyřízněte část zde. 2. Nepoužívejte vrtaný otvor, pokud je v konfliktu s prodlužovací tyčí.
 SK: 1. Ak je v konflikte s predlžovacou tyčou, vyrežte časť tu. 2. Nepoužívajte vrtaný otvor, ak je v konflikte s predlžovacou tyčou.
 HU: 1. Ha ütközik a hosszabbító rúddal, vágja ki ezt a részt. 2. Ne használja a furatot, ha ütközik a hosszabbító rúddal.
 RO: 1. Dacă intră în conflict cu tija de extensie, tăiați o parte aici. 2. Nu utilizați gaura de foraj dacă intră în conflict cu tija de extensie.
 SI: 1. Če je v konfliktu z razširitveno palico, izrežite del tukaj. 2. Ne uporabljajte izvrtine, če je v konfliktu z razširitveno palico.
 HR: 1. Ako je u sukobu s produžnom šipkom, izrežite dio ovdje. 2. Nemojte koristiti rupu za bušenje ako je u sukobu s produžnom šipkom.
 BG: 1. Ако е в конфликт с удължителния прът, изрежете част тук. 2. Не използвайте отвор за пробиване, ако е в конфликт с удължителния прът.
 GR: 1. Εάν υπάρχει σύγκρουση με τη ράβδο επέκτασης, κόψτε ένα μέρος εδώ. 2. Μην χρησιμοποιείτε την τρύπα διάτρησης εάν υπάρχει σύγκρουση με τη ράβδο επέκτασης.
 IE: 1. Má tá sé i gcoimhleacht leis an tslat sineadh, gearr amach cuid anseo. 2. Ná húsáid an poll druileála má tá sé i gcoimhleacht leis an tslat sineadh.
 NL: 1. Als het in conflict is met de verlengstang, snijd hier een deel uit. 2. Gebruik het boorgat niet als het in conflict is met de verlengstang.
 IT: 1. Se è in conflitto con l'asta di estensione, tagliare una parte qui. 2. Non utilizzare il foro di perforazione se è in conflitto con l'asta di estensione.
 ES: 1. Si entra en conflicto con la barra de extensión, corte una parte aquí. 2. No utilice el agujero de perforación si entra en conflicto con la barra de extensión.
 PT: 1. Se estiver em conflito com a haste de extensão, corte uma parte aqui. 2. Não use o furo se estiver em conflito com a haste de extensão.
 MT: 1. Jekk ikun f'kunflitt mal-virga ta' estensjoni, aqta' parti hawn. 2. Tghamilx użu mill-toqba jekk ikun f'kunflitt mal-virga ta' estensjoni.

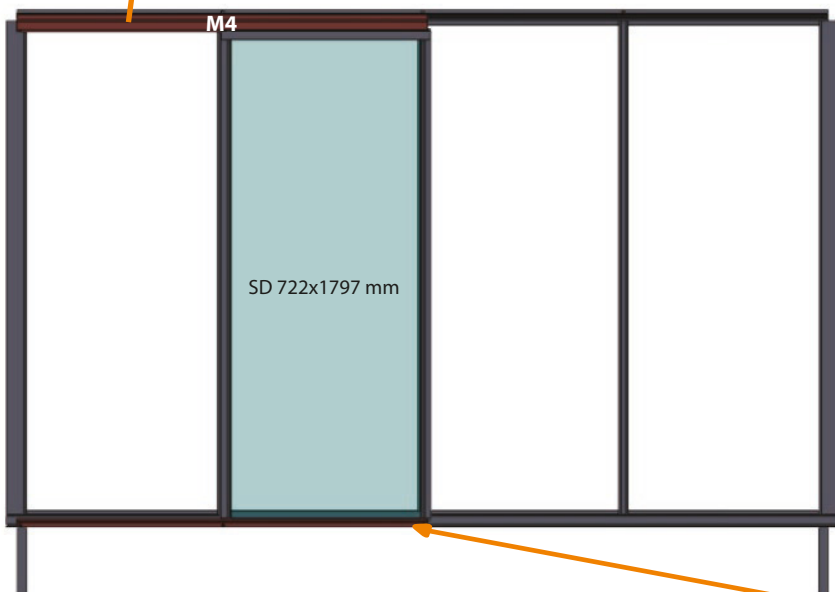

2. Do not use drillhole if in conflict with extension rod

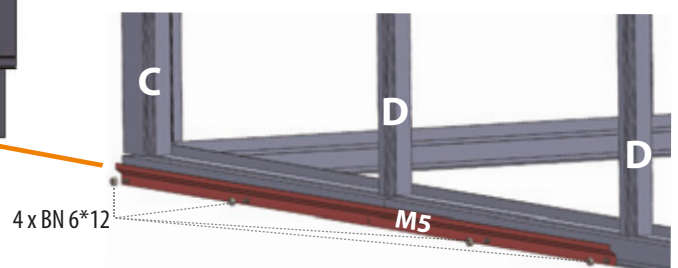

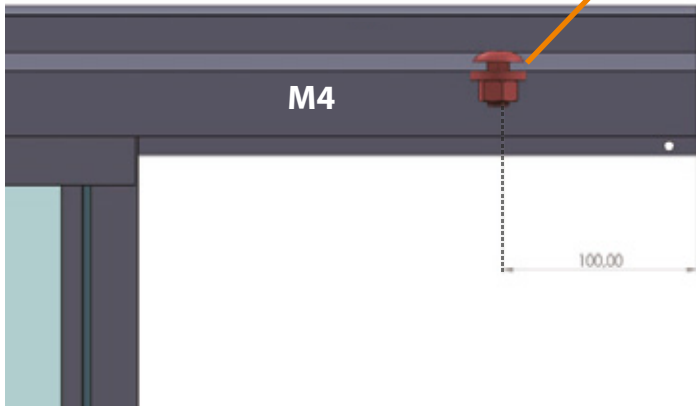
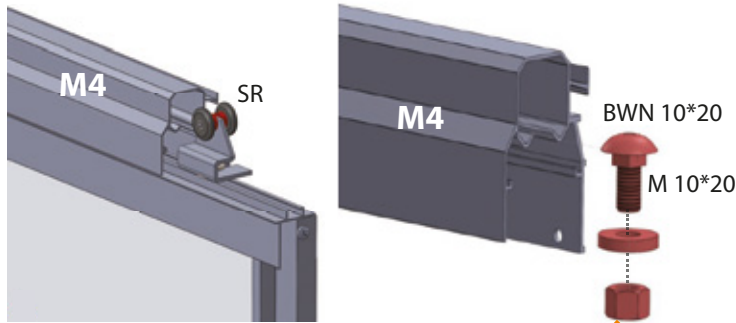

Insert doors into door profile and add stoppers

SE: Sätt in dörrarna i dörrprofilen och lägg till stoppare
 NO: Sett inn dørene i dørprofilen og legg til stoppere
 DK: Indsæt dørene i dørprofilen og tilføj stoppere
 FI: Aseta ovet oven profiiliin ja lisää pysäyttimet
 DE: Setze die Türen in das Türprofil ein und füge Stopper hinzu
 FR: Insérez les portes dans le profil de porte et ajoutez des butées
 LV: Ievietojiet durvis durvju profilā un pievienojiet stopperus
 EE: Sisesta ukсед ukseprofiili ja lisa stopperid
 LT: Įdėkite duris į durų profilį ir pridėkite stabdiklius
 PL: Wstaw drzwi do profilu drzwiowego i dodaj stopery
 CZ: Vložte dveře do profilu dveří a přidejte zarážky
 SK: Vložte dvere do dverového profilu a pridajte zarážky
 HU: Helyezze be az ajtókat az ajtóprofilba, és adjon hozzá ütököket

RO: Introduceți ușile în profilul ușii și adăugați opritoare
 SI: Vstavite vrata v vratni profil in dodajte zamaške
 HR: Umetnite vrata u vratni profila i dodajte graničnike
 BG: Поставете вратите в профила на вратата и добавете стопери
 GR: Εισάγετε τις πόρτες στο προφίλ της πόρτας και προσθέστε στον
 IE: Cuir na doirse isteach sa phróifíl dorais agus cuir stadóirí leis
 NL: Plaats de deuren in het deurprofiel en voeg stoppers toe
 IT: Inserisci le porte nel profilo della porta e aggiungi fermi
 ES: Inserta las puertas en el perfil de la puerta y añade topes
 PT: Insira as portas no perfil da porta e adicione batentes
 MT: Dahhal il-bibien fil-profil tal-bieb u žid l-istoppers

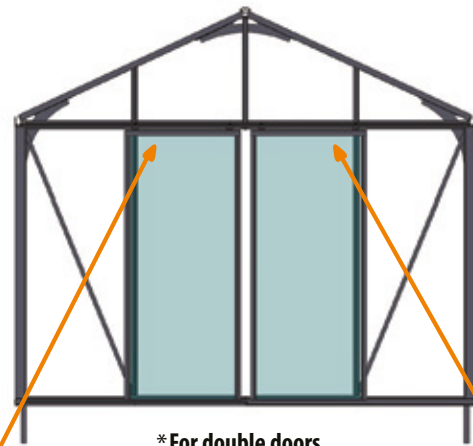

* For double doors

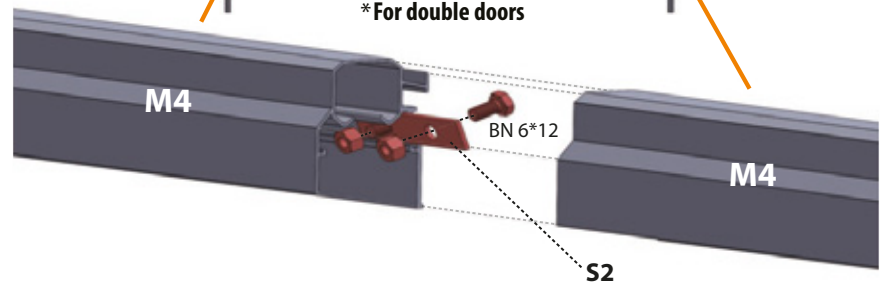

*

SE: För dubbeldörrar
 NO: For doble dører
 DK: Til dobbeltdøre
 FI: Kaksinkertaisille oville
 DE: Für Doppeltüren
 FR: Pour portes doubles
 LV: Dubultdurvīm
 EE: Kahepoolsetele ustele
 LT: Dviguboms durims
 PL: Dla podwójnych drzwi
 CZ: Pro dvojitě dveře
 SK: Pre dvojitě dvere

HU: Dupla ajtókhöz
 RO: Pentru uși duble
 SI: Za dvojna vrata
 HR: Za dvokrilna vrata
 BG: За двойни врати
 GR: Για διπλές πόρτες
 IE: Le haghaidh doirse dúbailte
 NL: Voor dubbele deuren
 IT: Per porte doppie
 ES: Para puertas dobles
 PT: Para portas duplas
 MT: Għal bibien doppji

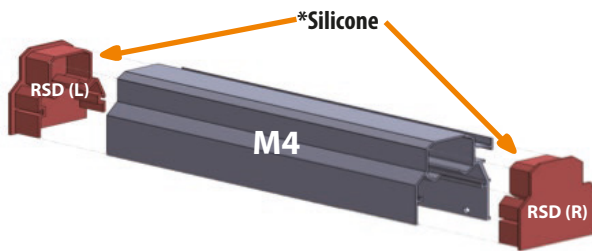

*Silicone

SE: Silikon
 NO: Silikon
 DK: Silikone
 FI: Silikoni
 DE: Silikon
 FR: Silicone
 LV: Silikons
 EE: Silikoon
 LT: Silikonas
 PL: Silikon
 CZ: Silikon
 SK: Silikón

HU: Szilikon
 RO: Silicon
 SI: Silikon
 HR: Silikon
 BG: Силикон
 GR: Σιλίκονη
 IE: Silicón
 NL: Siliconen
 IT: Silicone
 ES: Silicona
 PT: Silicone
 MT: Silicone

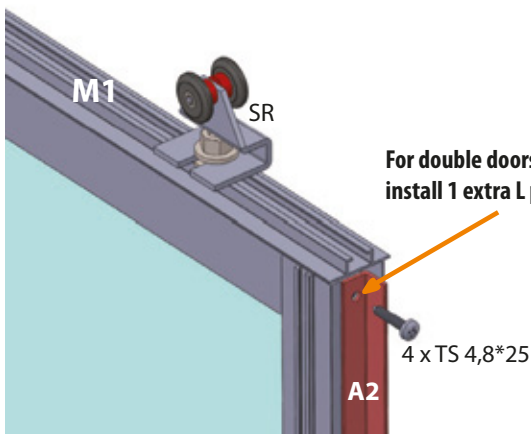

For double doors
 install 1 extra L profile

SE: För dubbeldörrar, installera 1 extra L-profil
 NO: For doble dører, installer 1 ekstra L-profil
 DK: Til dobbeltdøre, installer 1 ekstra L-profil
 FI: Kaksinkertaisille oville asenna 1 lisä L-profiili
 DE: Für Doppeltüren installiere 1 zusätzliches L-Profil
 FR: Pour portes doubles, installez 1 profilé en L supplémentaire
 LV: Dubultdurvīm uzstādiēt 1 papildu L profilu
 EE: Kahepoolsetele ustele paigalda 1 lisaks L-profiil
 LT: Dviguboms durims sumontuokite 1 papildomą L profilį
 PL: Dla podwójnych drzwi zamontuj 1 dodatkowy profil L
 CZ: Pro dvojitě dveře nainstalujte 1 extra L-profil
 SK: Pre dvojitě dvere nainštalujte 1 extra L-profil

HU: Dupla ajtókhöz szereljen fel 1 extra L-profil
 RO: Pentru uși duble, instalați 1 profil L suplimentar
 SI: Za dvojna vrata namestite 1 dodatni L-profil
 HR: Za dvokrilna vrata instalirajte 1 dodatni L-profil
 BG: За двойни врати монтирайте 1 допълнителен L-профил
 GR: Για διπλές πόρτες εγκαταστήστε 1 επιπλέον προφίλ L
 IE: Le haghaidh doirse dúbailte, suiteáil 1 próifíl L breise
 NL: Voor dubbele deuren installeer 1 extra L-profiel
 IT: Per porte doppie installare 1 profilo a L extra
 ES: Para puertas dobles, instala 1 perfil en L adicional
 PT: Para portas duplas, instale 1 perfil L extra
 MT: Għal bibien doppji, installa 1 profil L żejjed

Optional

SE: Valfritt / NO: Valgfritt / DK: Valgfrit / FI: Valinnainen / DE: Optional / FR: Optionnel / LV: Pēc izvēles / EE: Valikuline / LT: Pasirinktina / PL: Opcjonalnie / CZ: Volitelné / SK: Voliteľné / HU: Opcionális
RO: Opțional / SI: Neobvezno / HR: Opcionalno / BG: По избор / GR: Προαιρετικό / IE: Roghnach / NL: Optioneel / IT: Opzionale / ES: Opcional / PT: Opcional / MT: Fakultattiv

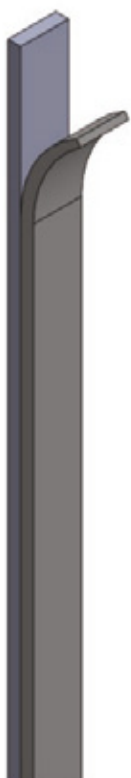
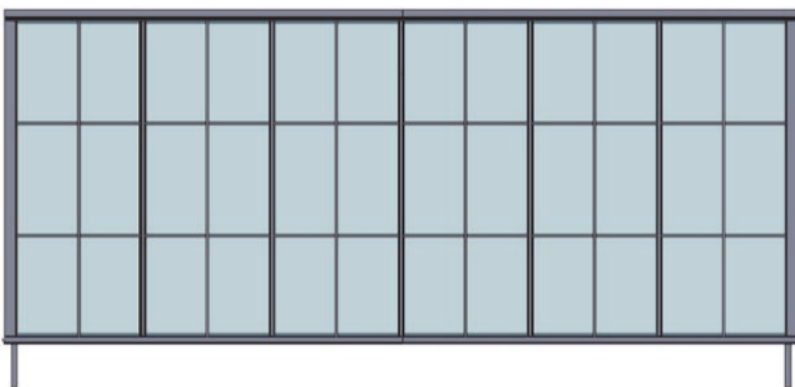
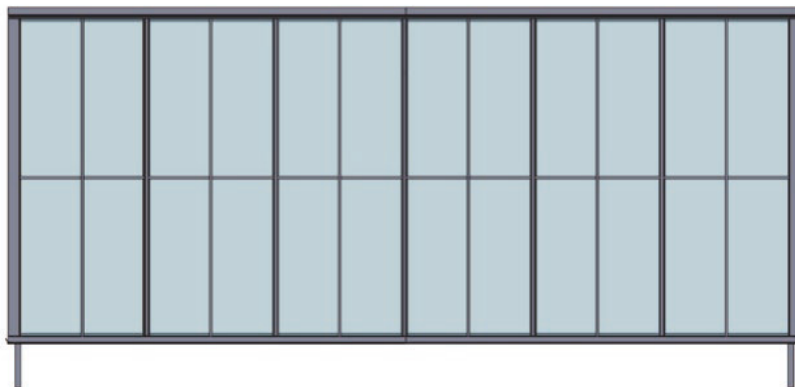

Glue to the window

SE: Limma på fönstret
NO: Lim til vinduet
DK: Lim på vinduet
FI: Liimaa ikkunaan
DE: Klebe am Fenster fest
FR: Collez sur la fenêtre
LV: Limējiet pie loga
EE: Liimi aknale
LT: Klijuoti prie lango
PL: Przyklej do okna
CZ: Přilepte na okno
SK: Prilepte na okno
HU: Ragaszd az ablakra
RO: Lipiți pe fereastră
SI: Prilepite na okno
HR: Zalijepite na prozor
BG: Залепете върху прозореца
GR: Κολλήστε στο παράθυρο
IE: Greamaigh don fhuinneog
NL: Lijm op het raam
IT: Incolla alla finestra
ES: Pega a la ventana
PT: Cole na janela
MT: Wahhal mat-tieqa

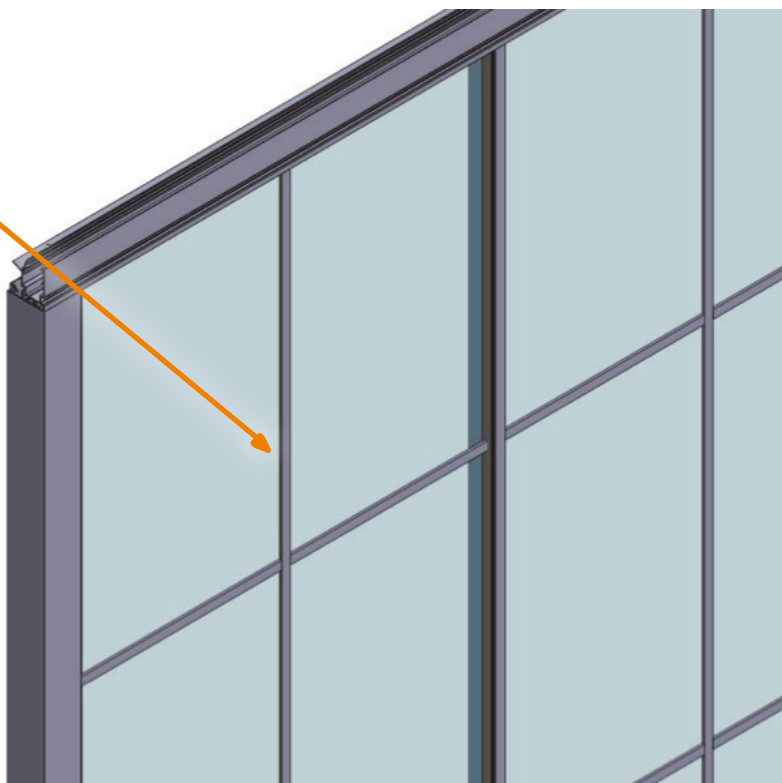

UK

NOTE! If extra screw needed (for accessories after assembly): 1. Drill 10 mm hole at profile in neutral position 2. Insert screw 3. Place screw where needed

DK

BEMÆRK! Hvis ekstra skrue er nødvendig (til tilbehør efter montering): 1. Bor et 10 mm hul i profilen i neutral position 2. Indsæt skruen 3. Placer skruen, hvor det er nødvendigt.

FR

REMARQUE! Si une vis supplémentaire est nécessaire (pour accessoires après montage) : 1. Percez un trou de 10 mm dans le profil en position neutre 2. Insérez la vis 3. Placez la vis à l'endroit nécessaire.

LT

PASTABA! Jei reikalingas papildomas varžtas (priedams po surinkimo): 1. Išgręžkite 10 mm skylę profilyje neutralioje padėtyje 2. Įdėkite varžtą 3. Pritvirtinkite varžtą reikiamoje vietoje.

SK

POZNÁMKA! Ak je potrebná ďalšia skrutka (pre príslušenstvo po montáži): 1. Vyvrtajte 10 mm otvor v profile v neutrálnej polohe 2. Vložte skrutku 3. Umiestnite skrutku tam, kde je to potrebné.

SI

OPOMBA! Če je potreben dodatni vijak (za dodatke po montaži): 1. Izvrtajte 10 mm luknjo v profilu v nevtralnem položaju 2. Vstavite vijak 3. Namestite vijak na potrebno mesto.

GR

ΣΗΜΕΙΩΣΗ! Εάν απαιτείται επιπλέον βίδα (για αξεσουάρ μετά τη συναρμολόγηση): 1. Τρυπήστε μια οπή 10 mm στο προφίλ σε ουδέτερη θέση 2. Τοποθετήστε τη βίδα 3. Τοποθετήστε τη βίδα όπου χρειάζεται.

IT

NOTA! Se è necessaria una vite extra (per accessori dopo il montaggio): 1. Praticare un foro di 10 mm nel profilo in posizione neutrale 2. Inserire la vite 3. Posizionare la vite dove necessario.

MT

NOTA! Jekk ikun meħtieġ viti żejjed (għal aċċessorji wara l-assemblaġġ): 1. Id-drillja toqba ta' 10 mm fil-profil f'pożizzjoni newtrali 2. Daħħal il-viti 3. Poġġi l-viti fejn meħtieġ.

SE

OBS! Om extra skruv behövs (för tillbehör efter montering): 1. Borra ett 10 mm hål i profilen i neutralt läge 2. Sätt i skruven 3. Placera skruven där det behövs.

FI

HUOM! Jos tarvitaan lisäruuvi (lisävarusteille asennuksen jälkeen): 1. Poraa 10 mm reikä profiiliin neutraalissa asennossa 2. Aseta ruuvi paikalleen 3. Kiinnitä ruuvi tarvittavaan kohtaan.

LV

PIEZĪME! Ja nepieciešama papildu skrūve (piederumiem pēc montāžas): 1. Urbiet 10 mm caurumu profilā neitrālā pozīcijā 2. Ievietojiet skrūvi 3. Novietojiet skrūvi vajadzīgajā vietā.

PL

UWAGA! Jeśli potrzebna jest dodatkowa śruba (do akcesoriów po montażu): 1. Wywierć otwór 10 mm w profilu w pozycji neutralnej 2. Włóż śrubę 3. Umieść śrubę tam, gdzie jest potrzebna.

HU

MEGJEGYZÉS! Ha extra csavar szükséges (kiegészítőkhoz a szerelés után): 1. Fúrjon egy 10 mm-es lyukat a profilba semleges helyzetben 2. Helyezze be a csavart 3. Helyezze el a csavart a szükséges helyen.

HR

NAPOMENA! Ako je potreban dodatni vijak (za dodatke nakon montaže): 1. Izbušite rupu od 10 mm u profilu u neutralnom položaju 2. Umetnite vijak 3. Postavite vijak na potrebno mjesto.

IE

NÓTA! Má tá scriú breise ag teastáil (do chuid gabhálaís tar éis an tionóil): 1. Druileáil poll 10 mm sa phróifíl i suíomh neodrach 2. Cuir an scriú isteach 3. Cuir an scriú san áit a bhfuil sé ag teastáil.

ES

NOTA! Si se necesita un tornillo extra (para accesorios después del montaje): 1. Perfore un agujero de 10 mm en el perfil en posición neutral 2. Inserte el tornillo 3. Coloque el tornillo donde sea necesario.

NO

MERK! Hvis ekstra skrue trengs (for tilbehør etter montering): 1. Bor et 10 mm hull i profilen i nøytral posisjon 2. Sett inn skruen 3. Plasser skruen der det er nødvendig.

DE

HINWEIS! Falls eine zusätzliche Schraube benötigt wird (für Zubehör nach der Montage): 1. Bohren Sie ein 10 mm Loch in das Profil in neutraler Position 2. Setzen Sie die Schraube ein 3. Platzieren Sie die Schraube an der benötigten Stelle.

EE

MÄRKUS! Kui on vaja lisakruvi (tarvikute jaoks pärast kokkupanekut): 1. Puurige 10 mm auk profilli neutraalses asendis 2. Sisestage kruvi 3. Paigutage kruvi sinna, kus vaja.

CZ

POZNÁMKA! Pokud je potřeba další šroub (pro příslušenství po montáži): 1. Vyvrtejte 10 mm otvor v profilu v neutrální poloze 2. Vložte šroub 3. Umístěte šroub tam, kde je potřeba.

RO

NOTĂ! Dacă este necesar un șurub suplimentar (pentru accesorii după asamblare): 1. Găuriți un orificiu de 10 mm în profil în poziție neutră 2. Introduceți șurubul 3. Plasați șurubul unde este necesar.

BG

ЗАБЕЛЕЖКА! Ако е необходим допълнителен винт (за аксесоари след монтаж): 1. Пробийте 10 мм отвор в профила в неутрално положение 2. Поставете винта 3. Поставете винта на необходимото място.

NL

OPMERKING! Indien extra schroef nodig is (voor accessoires na montage): 1. Boor een gat van 10 mm in het profiel in neutrale positie 2. Plaats de schroef 3. Bevestig de schroef waar nodig.

PT

NOTA! Se for necessário um parafuso extra (para acessórios após a montagem): 1. Perfure um furo de 10 mm no perfil em posição neutra 2. Insira o parafuso 3. Coloque o parafuso onde for necessário.

